



Cultivation of Mind Should Be
the Ultimate Aim of Human Existence.

International Journal of Multidisciplinary Research and Technology
Peer Reviewed Journal
ISSN 2582-7359
Impact Factor 6.328

NATIONAL CONFERENCE ON DYNAMICS OF RURAL DEVELOPMENT IN INDIA



**NATIONAL CONFERENCE
ON
DYNAMICS OF RURAL DEVELOPMENT IN INDIA**
(Recent Approaches and Contemporary Challenges)

Under the Flagship Programme by
MINISTRY OF EDUCATION, GOVT. OF INDIA

14TH April, 2023

On the Birth Anniversary of Dr. Babasaheb Ambedkar
Editor-in-Chief : Dr. Anil N. Patil



ORGANISED BY
University of Mumbai
Board of Studies (Rural Development)



In Collaboration with
Girivasi Seva Mandal Kalyan
Muralidhar Nanaji Mohite Guruji College of Arts Commerce and BMS
Khodala-Jogalwadi, Tal Mokhada Distt. Palghar
&



MKLM's
B.L. Amlani College of Commerce & Economics
M.R. Nathwani College of Arts
JVPD Scheme, Vile-Parle (West), Mumbai - 56

**NATIONAL CONFERENCE ON DYNAMICS
OF RURAL DEVELOPMENT IN INDIA
(Recent Approaches and Contemporary Challenges)**

Organised By

**University of Mumbai
Board of Studies (Rural Development)**

In Collaboration with

**Girivasi Seva Mandal Kalyan
Muralidhar Nanaji Mohite Guruji College of Arts Commerce and BMS
Khodala- Jogonalwadi, Tal Mokhada Distt. Palghar**

&

**MKLM's
B. L. Almani College of Commerce & Economics
M. R Nathwani College Of Arts
JVPD Scheme, Ville- Parle (West), Mumbai- 56**

International Journal of Multidisciplinary Research and Technology

Peer Reviewed Journal

ISSN 2582-7359

Impact Factor : 6.328

गिरीवासी सेवा मंडळ कल्याण संचालित
मुरलीधर नानाजी मोहिते गुरुजी कला वाणिज्य व बी एम एस महाविद्यालय
मातोश्री यशोदाबाई मुरलीधर मोहिते कला वाणिज्य व विज्ञान कनिष्ठ महाविद्यालय

आमचे श्रद्धास्थान

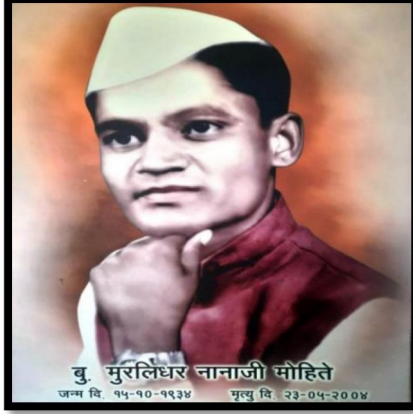

आमचे प्रेरणास्थान



श्री सुधाकर एम मोहिते

संस्थापक

गिरीवासी सेवा मंडळ



डॉ चंद्रमणी एम मोहिते

अध्यक्ष

गिरीवासी सेवा मंडळ

Message



I feel privileged to present valuable and scholarly research paper in the form of souvenir of the conference organised under the aegis of Unnat Bharat Abhiyan, A flagship Programme Government of India in collaboration with Board of Studies in Rural Development, University of Mumbai and MKLM'S B. L. Almani College of Commerce and Economics, Vile Parle (West) Mumbai - 56. The paper presenter and participants thrown varied perspectives in channelizing people support in over all human contribution to modes and institutions of Rural Development. I hope the reader would benefit from the research papers and ignite other issues in Rural Development. The papers are discussion of financial institutions, their role to expedite government schemes, funds and Rural Education among the tribal development, women's empowerment, land issue, entrepreneurship on the way to development.

The knowledge – based and resourceful paper could also serve the research contribution at the University level for the development of subject and sensitize the minds towards Rural Development. All my gratitudes are due to all the stake holders, office bearers, publisher, participants, patrons and well wishers to communicate to the reader. May this Souvenir get desired readership and achieve wider objectives of the conference. Wish you all the best.

Dr. Anil Narayan Patil
Principal
M.N.M.G. College, Khodala

CONTENTS

1. ग्रामीण उद्योजकता : संधी आणि आव्हाने 9
प्रा. तुकाराम मधुकर रोकडे
2. मोखाडा तालुक्यातील महिला शेतमजुरांच्या समस्यांचा अभ्यास 18
डॉ. यशवंत हरिश्चंद्र उलवेकर, डॉ. प्रफुल्ल पांडुरंग वशेनिकार
3. डॉ. बाबासाहेब आंबेडकरांचे आर्थिक विचार 24
प्रा. राहुल गौतम नागवंशी
4. सामाजिक चळवळ - “मुंबई व उपनगरातील दलित पॅथर चळवळीचा इतिहास” 28
प्रा.प्रवर्तन संजय काशीद
5. “पालघर जिल्ह्यातील अंगणवाडी केंद्रात दिल्या जाणाऱ्या पोषणआहाराचा तसेच 35
आरोग्य सेवांचा चिकित्सक अभ्यास करणे
डॉ.रविंद्र भागोजी घागस, श्री.दीपक जनार्दन कडु
6. रोजगार हमी योजनेचे ग्रामीण विकासातील महत्त्व. 42
डॉ. अनिल नारायण पाटील, प्रा. अनंत रावसाहेब आवळे
7. दक्षिण कोकणातील गांधी 46
डॉ. राजेंद्र मुंबरकर
8. “वसई तालुक्यातील आदिवासी समाजाच्या शैक्षणिक समस्यांचा अभ्यास” 51
डॉ. श्री रमेश म्हात्रे, सौ माधवी अनिल गमरे
9. आदिवासी ठाकर (ठाकूर) जमातीच्या समस्या 57
प्रा. यशवंत जेठू शिद

10. कृषी पर्यटन: पालघर जिल्हातील डहाणू तालुक्यातील तारपा कृषी पर्यटन केंद्राचे व्यष्टी अध्ययनं ता. डहाणू जि. पालघर 64
प्रा. डॉ अरुन पांडूरंग माळी, प्रा. महेंद्र जीवन कडू
11. महाराष्ट्रातील पर्यटनामुळे समुद्रकिना-यावर बुडण्याच्या घटना. 75
प्रा.कल्पेश कृष्णा भोईर, प्रा.चंद्रकांत वसंत मुकादम
12. पालघर जिल्ह्यातील आदिवासी समाजाच्या आरोग्याचे अध्ययन 80
डॉ .विलास शांताराम महाले, प्रा. दीपक नाना कडलग
13. पालघर जिल्ह्यातील ग्रामीण विकासात प्रधानमंत्री आवास योजनेचे योगदान 86
डॉ.दिलीप एस.पाटील, राजश्री राजेश पाटील
14. सहकारातून आदिवासी समुदायाचा शाश्वत विकास 96
डॉ. अनिल नारायण पाटील प्राचार्य, सौ. योगिनी जयवंत पाटील
15. ग्रामीण विकासात नागली पिक प्रक्रिया उद्योगाची आदिवासींच्या आर्थिक विकासात महत्त्वाची भूमिका एक अभ्यास 101
श्री नवनाथ पुरुषोत्तम शिंगवे
16. ग्रामीण भागातील महिलांच्या समस्या 109
सौ सुचिता रमेश म्हात्रे
17. डॉ. बाबासाहेब आंबेडकराचे शैक्षणिक विकासातील योगदान 118
डॉ. अनिल नारायण पाटील
18. ग्रामीण भागातील शिक्षणाचा आदिवासी समाजावर झालेल्या परिणामांचा अभ्यास 123
(संदर्भ: पालघर ग्रामीण जिल्हा)
अंकिता चंद्रकांत वर्तक

-
-
19. निवास व न्याहरी योजनेतून पालघर जिल्यातील ग्रामीण पर्यटन विकासाला संधी 133
डॉ. जयवंत काशिनाथ पाटील
20. जव्हार तालुक्यातील शेतकऱ्यांच्या शेतीविषयक समस्यांचे अध्ययन 141
प्रा. कांतीलाल शंकर पाटील
21. शेती विकासातील शेती संशोधनाची भूमिका 153
प्रा.विवेक शांताराम चव्हाण, डॉ. प्रा. दिलीप शंकर पाटील
22. फळ प्रक्रिया उद्योगातून रोजगार क्षेत्रात संधी व आव्हाने 159
प्रा. नितिन वि. खरात
23. ग्रामीण विकासात सरपंचाची भूमिका 164
माधुरी संजय अहिरे.
24. शहरीकरणाचा ग्रामीण समाजावर झालेला परिणाम 170
डॉ सौ स्मिता मनोज भोईर
25. AN EVALUATION OF UNLOCK LEARNING REF: ITDP, DAHANU 174
Gaurav Ramesh Raut, Dr. Anil Narayan Patil
26. RURAL EDUCATION 177
Mr. Nilesh S. Sarkte
27. A STUDY OF THE EFFECTS OF LAND RELATED PROBLEMS OF KUNBI COMMUNITY ON RURAL DEVELOPMENT IN RATNAGIRI DISTRICT 180
Shri Santosh Narayan Nikam, Prin. Dr. Subhash A. Sawant,
28. THE IMPORTANCE OF CAREER COUNSELLING IN 21ST CENTURY 192
Mr. Sanjay Rahate, Dr. Dilip S. Patil,

-
-
- | | | |
|-----|---|-----|
| 29. | AN OVERREVIEW OF EMPLOYMENT OPPORTUNITIES GENERATED IN RURAL AREAS OF MAHARASHTRA THROUGH AGROTOURISM | 195 |
| | <i>Vaibhav Ramesh Raut, Dr. R.P. Mhatre</i> | |
| 30. | LOTUS PLANTATION & PRODUCTS: BOOST FOR AGRO ECONOMY | 198 |
| | <i>Vinda D. Manjramkar, Dilip S. Patil</i> | |
| 31. | The Impact of Artificial Intelligence on Careers | 202 |
| | <i>Mrs. Raveena Rahate, Dr. Dilip S. Patil</i> | |
| 32. | “IMPORTANCE OF ADMINISTRATIVE AND INFRASTRUCTURAL FACILITIES TO IMPROVE EDUCATION IN RURAL EDUCATIONAL INSTITUTES” IN REFERENCE TO DISTRICT PALGHAR. | 205 |
| | <i>Santosh S. Sonavane</i> | |
| 33. | AN EVALUATIVE STUDY OF THE CONTRIBUTION OF THE AGRICULTURAL UNIVERSITY TO THE ECONOMIC DEVELOPMENT OF SMALL LANDHOLDER FARMERS | 209 |
| | <i>Gautam S. Gaikwad, Prin. Dr. Subhash A. Sawant</i> | |
| 34. | Strengthening Rural Democracy: The Panchayat Raj Experiment | 213 |
| | <i>Prasad S. Choradia, Dr. Vilas Mahale</i> | |
| 35. | Land Rights: National and International Land Policy Framework, treaties and Grassroots Realities. | 221 |
| | <i>Mr. Anant Kadam, Dr. Subhash Sawant, Prof. Chandraprabha Nikam</i> | |
| 36. | The Role of Tribal Tourism in Jawhar Tashil, Palghar District Maharashtra | 227 |
| | <i>Dr. Vijay S. Shinde</i> | |
| 37. | CRITICAL STUDY OF SECONDARY SCHOOL STUDENTS IN RURAL AREA : PALGHAR DISTRICT | 232 |
| | <i>Mrs. Nalini S. Gaikwad, Dr. Dilip S. Patil</i> | |
| 38. | THE STUDY OF GENDER INEQUALITY: AND ITS IMPACT ON WOMEN HEALTH AS WELL AS SUSTAINABLE DEVELOPMENT | 236 |
| | <i>Dr. Sangewadikar Ratanlal Kantilal</i> | |

- | | | |
|-----|---|-----|
| 39. | The Rural Transport: An Essential Need for Development | 243 |
| | <i>Sudhir K. Bhosale, Vinda Manjramkar</i> | |
| 40. | Impact of the Mahatma Gandhi National Rural Employment Guarantee Act (MGNREGA) 2005 on the Rural Development | 246 |
| | <i>Dr. Vishal M. Gadhawe</i> | |
| 41. | Suitability of different pressure-strain models of RSM using CFD | 252 |
| | <i>Satyanand Pandey</i> | |
| 42. | STUDY OF POST HARVEST TECHNOLOGY USED IN MANGO PROCESSING UNITS IN RATNAGIRI DISTRICT | 266 |
| | <i>Ajay R. Lokhande, Dr. Dilip S Patil</i> | |

ग्रामीण उद्योजकता : संधी आणि आव्हाने

प्रा. तुकाराम मधुकर रोकडे

वाणिज्य विभाग प्रमुख,

गिरीवासी सेवा मंडळ, कल्याण संचलित

मुरलीधर नानाजी मोहिते गुरुजी

कला, वाणिज्य व विज्ञान, महाविद्यालय

खोडाळा-जोगलवाडी, ता. मोखाडा जि. पालघर

1. गोषवारा

निसर्ग माझा सखा सोबती आहे - असे आपण म्हणतो कारण निसर्गाने सर्वच गोष्टी आपल्याला एकही रुपया न देता दान केलेल्या आहेत. याची किंमत मात्र अजूनही मानव जातीला कळलेली नाही. नैसर्गिक घटकाचा उपयोग मानवाला नाही असा एकही घटक निसर्गात नाही. प्रत्येक घटकाचा उपयोग मानव जातीशी नाते जोडणारा आहे. त्याचा उपयोग मानवाने योग्य पद्धतीने केल्यास मानवाला जीवन जगणे सहज शक्य होईल. नैसर्गिक गोष्ट कोणतीही असो, आपण तिच्याकडे डोळसपणे आणि सर्जनशीलतेने पाहून तिची जपणूक करणे गरजेचे आहे. प्रत्येक वनस्पतीचा - अगदी निरुपयोगी गवताचा सुद्धा - मानवी जीवनाशी अखंड संबंध आहे याचा विसर आपणाला पडायला लागला आहे . निसर्गातील कोणती गोष्ट कधी उपयोगाला येईल हे सांगता येत नाही.

जसजसा काळ बदलत गेला तसतसा माणसाच्या जीवनशैलीत देखील बदल होऊ लागला. त्यानुसार माणसाची विचार करण्याची पद्धतही बदलली. निसर्गातील साधनसंपत्तीचा वापर करून मानव आपला जगण्याचा मार्ग अधिक बळकट करू शकतो. नोकरी मिळत नाही म्हणून व्यवसाय करण्याचा विचार अनेक तरुण मंडळी करतात. पण व्यवसाय कशाचा करायचा याचा फारसा गांभीर्याने विचार केला जात नाही. त्यामुळेच कुक्कुटपालन, लोणचे उद्योग, मोगरा उद्योग, मोहफुलापासून चटणी, मनुका लाडू आदी रुचकर खाद्यपदार्थ बनविणे, सॅनिटीझर बनविणे आदीपासून रोजगार साधता येतो.

अलीकडच्या काळात, शहरी, निमशहरी युवांसमोर स्थानिक ग्रामीण भागातील लोकांचं आयुष्य, त्यांच्या गरजा फारशा येत नाहीत. त्यामुळे ग्रामीण भागात असलेल्या उद्योजकतेच्या संधी त्यांच्या लक्षातच येत नाहीत. त्यामुळे शहरातल्या त्याच त्या उद्योगांचा विचार केला जातो. वास्तविक शहरांमध्ये असलेली स्पर्धा, सॅच्युरेशन या गोष्टी लक्षात घेतल्या तर ग्रामीण भागातील उद्योजकतेच्या संधी हेरून उद्योगांची निवड करणं जास्त फायदेशीर ठरू शकतं. आरोग्य, शिक्षण, शेती, शेतमालावरील प्रक्रिया, गौण वनउपज, पशुधन, ग्रामीण

घरबांधणी व दुरुस्ती, वाहने व इतर उपकरणांची दुरुस्ती, महिला सक्षमीकरण, डिजिटल सेवा वितरण, मनोरंजन, अशा स्थानिक गरजांचा सखोल विचार केला तर उद्योगांच्या अनेक संधी त्यात मिळतील.

II. संशोधन संकल्पना – (Key Words) ग्रामीण भाग, उद्योग, ग्रामीण भागातील उद्योजकता, ग्रामीण भागाचा विकास, सामाजिक, आर्थिक विकास.

III. संशोधन पद्धती – प्रस्तुत संशोधनासाठी दुय्यम समुग्रीचा वापर केला आहे. यासाठी संदर्भ ग्रंथ, संशोधन लेख, मासिके अहवाल व इंटरनेट वापर माहिती मिळविण्यासाठी केला आहे.

IV. संशोधनाचे उद्दिष्टे –

१. ग्रामीण उद्योगातून ग्रामीण भागाचा विकास शक्य आहे.
२. ग्रामीण उद्योजकतेमुळे ग्रामीण भागातील बेकारी कमी होण्यास मदत होईल.
३. ग्रामीण उद्योजकतेतून शहरी भागात होणारे स्थलांतर रोखता येईल.
४. ग्रामीण उद्योजकतेमुळे स्थलांतर कमी झाल्यामुळे शिक्षण प्रक्रियेला बळकटी येईल.

V. संशोधनाची गृहीतके

- १) ग्रामीण उद्योजकतेमुळे ग्रामीण भागाचा आर्थिक, सामाजिक व शैक्षणिक विकास होणे शक्य आहे.

माहितीचे विश्लेषण :-

नोकरी मिळत नाही म्हणून व्यवसाय करण्याचा विचार अनेक तरुण मंडळी करतात. पण व्यवसाय कशाचा करायचा याचा फारसा गांभीर्याने विचार केला जात नाही. त्यामुळेच चहाची टपरी, वडापाव-मिसळचं हॉटेल किंवा ब्युटी पार्लर अशा प्रकारच्या उद्योगांची सुरुवात होते. हे धंदे हमखास चालतील, ते करणं सोपं आहे, त्याला भांडवल कमी लागेल असं लोकांना वाटत असतं. पण प्रत्यक्षात बघितलं तर ओळीने मिसळीची दुकानं असली तरी त्यातली मोजकीच उत्तम धंदा करतात. त्यामुळे हेही उद्योग करणं वाटतं तितकं सोपं नाही. त्यापेक्षा कुक्कुटपालन, लोणचे उद्योग, मोगरा उद्योग, मोहफुलापासून चटणी, मनुका लाडू आदी रुचकर खाद्यपदार्थ बनविणे, सॅनिटीझर बनविणे यांमध्ये भरपूर रोजगाराची संधी व व्यवसाय वाढीस चालना मिळते. मोखाडा तालुक्यातच खोडाळ्यापासून हाकेच्या अंतरावर उधळे गावात रंजना जोशी आदिवासी महिलेने जंगलातील नैसर्गिक साधन संपत्तीचा उपयोग करून मोह फुलापासून, चटणी, मनुका, लाडू तयार केले आहे. हे पदार्थ खूप चविष्ट आहेत. तसेच नागलीपासूनदेखील विविध पदार्थ तयार केले आहेत. पापड, लोणचे आदी पदार्थ तयार करून विक्री केले आहेत. रंजना जोशी या खाद्यपदार्थाबरोबरच गवतापासून टोपली, टोपी, आकर्षक वस्तूदेखील तयार केलेल्या आहेत. ही सर्व ग्रामीण विकासातील रोजगारतेची उदाहरणे असून नवउद्योगांना चालना देणारी आहेत.

निसर्गापासून मानवाला मोठ्या प्रमाणात नैसर्गिक स्रोत उपलब्ध होतात. याचा वापर करून रोजगाराबरोबरच व्यवसायाचीही जोडणी करून आर्थिक विकास साधला पाहिजे. ग्रामीण भागात उद्योगासाठी विविध संध्या आहेत. जोड शेतीमधून स्ट्रॉबेरी शेती, मोगरा उद्योग, फळ-फुलांची नर्सरी, नागली प्रक्रिया उद्योग (नागली सत्व) काजू प्रक्रिया उद्योग, दुग्ध प्रक्रिया व्यवसाय, घरगुती कुक्कुटपालन, हातसडीचे तांदूळ, अळंबी उद्योग, कार्यक्रमाच्या जेवणाच्या ऑर्डरी, केस कापणे व्यवसाय, गवतापासून, बांबूपासून टोपली, मोहफुलापासून सॅनिटीझर आदींपासून उद्योग व्यवसायात किरकोळ भांडवलाच्या आधारे जम बसवून आर्थिक विकास साधणे शक्य आहे. स्वातंत्र्यपूर्व काळातील ८०% लोकसंख्या ग्रामीण भागात राहत होती. कालांतराने याचे प्रमाण कमी होऊन ते ६८.८% पर्यंत आले आहे. म्हणजेच बरीच ग्रामीण भागात वास्तव्य करणारी जनता आज रोजगाराच्या शोधात शहराकडे वाटचाल करू लागल्याचे यावरून निष्पन्न होते. मात्र, आहे त्या ठिकाणी राहून किरकोळ भांडवलाच्या साहाय्याने आपणच आपली प्रगती साधू शकतो. हे ग्रामीण उद्योगाच्या निगडित असणारे उद्योजकांचे उदाहरण सार्थ ठरते.

भारत हा प्रचंड लोकसंख्या असलेला देश आहे. त्यामुळे इथे नोकरी न करता व्यवसाय करण्यास फार मोठा वाव आहे. ग्रामीण भागात कार्यरत असलेल्या सेवाभावी संस्था बऱ्यापैकी ग्रामीण तरुणांना प्रोत्साहन देऊन उद्योगाकडे वळण्यासाठी महत्वाच्या भूमिका बजावत. नुकत्याच मुंबई विद्यापीठत ग्रामीण उद्योगातून महिलांचा विकास कार्यक्रमात आरोहण संस्थेच्या पुढाकारातून कोशिमशेत येथील सोनारवाडीचा जास्वंदी महिला स्वयं सहाय्यता गटाने मोगरा नर्सरीवर कसे उद्योग प्रक्रिया प्रयोग केले. हे कार्यक्रमात गटाच्या प्रतिनिधी संगीता कुवर यांनी सखोल या कार्यक्रमात बोलल्या. तसेच त्यांनी १,२०, ००० इतके आतापर्यंत या उत्पादनातून उत्पन्न घेतले आहे. तसेच सातूरली येथील सुरेखा वांगड यांच्या गटाने कुक्कुटपालन व्यवसायातून विकास साधला. मंजुळा पिठोले यांच्या गटाने हळद लागवड करून दोन टन उत्पादन काढले आहे. साखरवाडी येथील संगीता दोरे यांच्याही बचत गटाने भाजीपाला सुकवणे यंत्राच्या साहाय्याने उद्योग सुरू केले आहे.

a. ग्रामीण उद्योगाच्या संधी

१) स्ट्रॉबेरी शेती -

शेतीतून फारसे उत्पन्न मिळत नाही अशी बहुतेक शेतकरी ओरड करत आहेत. मात्र, शेतीमध्ये विविध प्रयोग करून जोड शेती साधल्यास उत्पन्नाचे साधन चांगल्या प्रकारे मिळून आर्थिक विकास साधता येईल. यात स्ट्रॉबेरी पिकातून (strawberry crop) आदिवासी शेतकऱ्यांना प्रगतीचा चांगलाच मंत्रच मिळतो आहे. खोडाळा जवळील सायदे येथील १० ते १२ शेतकऱ्यांनी महाबळेश्वरच्या वातावरणाचा फायदा घेत स्ट्रॉबेरी लागवडीचा यशस्वी प्रयोग केला. यामुळे शेतकऱ्यांना स्थानिक ठिकाणीच रोजगार आणि उत्पन्न उत्पन्न मिळू लागल्याने काही अंशी महाबळेश्वर सारख्या आळा बसला. परिणामी स्थलांतर रोखण्यास मदत झाली. ग्रामीण भागातील शेतकऱ्यांनी लाल चुटक स्ट्रॉबेरीच्या शेतीचा प्रयोग केल्यास निश्चित उत्पन्नाचा चांगला पर्याय उपलब्ध होतो. शेतकऱ्यांना एकरी एक, दोन लाख तर थेट विक्रीपर्यंत प्रयत्न केल्यास अडीच लाख व त्यापुढे नफा शकतो.

परिणामी, लागवड क्षेत्रातही वाढ होऊन जमिनीची सुपीकता अधिक वाढेल. मातृ रोपांपासून अभिवृद्धी करून रोपनिर्मितीचे तंत्रही त्यांना उमगेलं. स्वतःकडील गरज पूर्ण करून उर्वरित रोपांची काही जण विक्री करू शकतात. आता आदिवासी पट्ट्यांत स्ट्रॉबेरी शेतीचा पर्याय उपलब्ध होतासल्याने स्थलांतरित होणारे मजूर स्ट्रॉबेरी उत्पादक झाले आहेत. जीवनमान उंचावले आहे. मुलांना चांगले शिक्षण (Good Quality Education) देता येत आहे. स्थानिक मजुरांना गावातच रोजगार उपलब्ध झाला आहे.

२) मोगरा शेती

अलीकडच्या काळात मोखाड्यातील शेतकरीही पारंपरिक पिकांऐवजी फुलशेतीकडे वळू लागले आहेत. मोगरा शेतीमधून ग्रामीण उद्योगाला शाश्वत विकासाची चालना मिळते. कोचाळे गावातील पुरुषोत्तम शिंगवे यांनी आपल्या जमिनीत छोटेखानी मोगरा लागवड केली होती. त्यातून त्यांना खूपच आर्थिक लाभ मिळाला. तसेच करोळ-पाचघर येथील आदिवासी बांधवही मोगराशेती करत असून त्यांना चांगल्या प्रकारे मिळकत मिळत आहे. थोडक्यात काय तर पारंपरिक शेतीपल्याड एक वेगळा शेतजमिनीचा प्रयोग केल्यास एक उत्तम व्यवसाय साधणं शक्य आहे. मोगरा फुलपीकाचे सर्वात मोठे वैशिष्ट्ये म्हणजे याची एकदा लागवड केल्यानंतर तब्बल दहा वर्षांपर्यंत यापासून उत्पन्न मिळविता येते. यामुळे या पिकासाठी दरवर्षी मशागत करावी लागत नाही. त्यामुळे दरवर्षी मशागतीसाठी होणारा खर्च होत नाही. परिणामी अल्प भांडवलात नियोजनबद्ध केलेल्या मोगरा व्यवसायाची उन्नती साधता येते. तसेच या पिकातून वर्षभर टप्प्याटप्प्याने उत्पादन मिळते.

३) कुकुटपालन

कुकुकुटपालन हा एक असा व्यवसाय आहे ज्यात आपण खाद्य तसेच उत्पादन कंपनीच्या मागणीनुसार कोंबडी तसेच इतर पोल्ट्री फार्ममधील जनावरांची काळजी घेत असतो. घरगुती गावठी कोंबड्या पालन व्यवसायात चांगले उत्पन्न मिळते.

४) मधमाशी पालन

मधुमक्षिका पालन व्यवसाय हा मधमार्शीचे पालन करण्याचा व्यवसाय आहे. ज्याचा मुळ हेतु मधमाशीपासून मध मिळविणे आणि ते मध विकणे हा असतो.

५) मासे पालन

मासेपालन हा एक असा व्यवसाय आहे जो समुद्री भागात राहणारे लोक जास्त प्रमाणात करत असतात. ह्या व्यवसायात आपण मासेपालन करत असतो आणि मग त्याच माशांची विक्री करत असतो.

६) मशरूम शेती चा व्यवसाय

अळंबी (मशरूम) हे गोल छत्रीसारखे दिसत असलेली आणि ज्याची वाढ जलदगतीने होत असते अशी वनस्पती आहे. हा एक असा व्यवसाय आहे जो करून आपण काही दिवसांतच एक चांगली कमाई करू शकतो. शिवाय ह्या व्यवसायात गुंतवणुक ही आपण फार कमी प्रमाणात करू शकतो.

७) टोपली तयार करणे

टोपली तयार करणे ही एक रचनात्मक प्रक्रिया आहे ज्यात आपल्या रचनात्मक बुद्धीची जास्तीत जास्त आवश्यकता पडत असते. ह्याकरिता हा उद्योग व्यवसाय सुरू करण्यासाठी आपली रचनात्मक बुद्धी देखील फार तल्लख असावी लागते.

८) फळभाज्यांची शेती करणे

ह्या व्यवसायामध्ये आपण आपल्या शेतीत वेगवेगळ्या प्रकारच्या फळ भाज्यांची लागवड करू शकतो. आणि त्याच लागवड केलेल्या फळ भाज्यांची आपण विक्री देखील करू शकतो.आणि हा व्यवसाय करून चांगली कमाई देखील करू शकतो.

९) दुधाचे उत्पादन करणे

दुध उत्पादन हा सुद्धा एक उत्तम व्यवसायाचा पर्याय आहे ज्यात आपण दुधाचे उत्पादन करून त्यापासून वेगवेगळे पदार्थ तयार करून त्याच दुधाची आणि त्यापासून बनवलेल्या उत्पादनांची विक्री करू शकतो.ह्यासाठी आपल्याला एक गायी,म्हशींसाठी,बकरी ह्या इत्यादी जनावरांसाठी एक गोठा तयार करावा लागेल

१०) घरगुणी लोणचे बनवण्याचा व्यवसाय

आज बऱ्याच महिला तसेच पुरुष जण आहेत जे नेहमी जेवणात भाजी पोळी सोबत तोंडी लावण्याकरता लोणचे देखील घेत असतात.पण त्यांच्या घरात दोघे नवरा बायको कामाला जात असल्याकारणाने नेहमी लोणचे तयार केले जात नसते त्यामुळे ते बाहेरून बाजारातून लोणचे आणत असतात.अशा लोकांसाठी घरगुती लोणचे तयार करून ते घरपोच दिले जाण्याची सेवा देऊन आपण आपला स्वताचा घरगुती लोणचे आणि पापड सेवा वगैरेचा चांगला व्यवसाय सुरू करू शकतो.

११) सेवाभावी संस्थांचा पुढाकार

पालघर जिल्ह्यात अनेक सेवाभावी संस्था विविध सेवा देण्यासाठी कार्यरत आहेत. आरोग्य, दिगांत, स्वराज फाऊंडेशन, बायफ, डॉन बास्को आदी सेवाभावी संस्था ग्रामीण उद्योजकतेला चालना मिळावी म्हणून स्ट्रॉबेरीचे झाडे उपलब्ध करून देणे, मोगऱ्याची रोपे उपलब्ध करून देणे, पाण्याचे आधुनिक तंत्रज्ञानाची पाणी व्यवस्था, काजूची रोपे, बांबूची रोपे, शेत तलाव आदींच्या माध्यमातून सेवाभावी संस्थांचा ग्रामीण उद्योजकतेत मोठा

पुढाकार असतो. तसेच ग्रामीण भागातील नवयुवक व उद्योजकांना प्रोत्साहन व प्रशिक्षणाची संधी निर्माण करून देतात. त्यामधून ग्रामीण भागातील नागरिकांना व्यवसायाच्या मोठ्या प्रमाणात संधी उपलब्ध होते.

. ग्रामीण उद्योगांसमोरील आव्हाने :-

व्यवसाय निवड ही बहुतेकदा चुकणारी पायरी आहे. पायाच चुकला असेल तर इमारत कोसळणारच असते. असंच काही व्यवसायांच्याबाबतीतही घडतं. शेजारच्या कुणाचा तरी व्यवसाय यशस्वी झालाय म्हणून आपणही तो व्यवसाय करावा किंवा एखाद्या वर्तमानपत्रात एखाद्याच्या यशाची कहाणी छापून आली म्हणून आपणही तोच व्यवसाय करावा किंवा सगळे करतात म्हणून आपणही तेच करावे किंवा कुणी तरी अमुकतमुक व्यवसाय कर, त्यात खूप पैसा आहे, असे सांगतोय म्हणून तोच व्यवसाय करावा, अशा प्रकारे व्यवसाय निवड करण्याची सर्वसामान्य पण तितकीच चुकीची पद्धत ग्रामीण भागात दिसून येते.

१) विपणनाची समस्या -

ग्रामीण उद्योजकांना मार्केटिंगच्या समस्यांना तोंड द्यावे लागत आहे जसे की बाजाराची माहिती नसणे, मध्यस्थांची पिळवणूक, मोठ्या प्रमाणातील व्यवसायांमधील खडतर स्पर्धा आणि विक्री आउटलेटचा अभाव. ग्राहकांच्या आवडीनिवडी, आवडीनिवडी आणि फॅशन दिवसेंदिवस विविध होत असल्याने ग्रामीण उद्योजकांना अडचणी येतात. बाजारातील सध्याच्या ट्रेंडचे विश्लेषण करणे ज्यामुळे बाजार आणि ग्राहकांचे नुकसान होते.

छोट्या व्यावसायिक संस्था मध्यस्थांवर जास्त अवलंबून असतात जे कमी वेळा आणि विलंबाने पैसे देऊन त्यांचे शोषण करतात. त्यांच्यासाठी आवश्यक पायाभूत सुविधांचा अभाव असल्याने पुढील थेट विपणन त्यांच्यासाठी शक्य होणार नाही. मुख्य विपणन समस्या म्हणजे जाहिरातींचा अभाव, उत्पादनांचे प्रजनन, खराब गुणवत्ता, वाहतूक समस्या, स्थानिक अडचणी, स्पर्धा इ.

२) पायाभूत समस्या -

छोट्या व्यवसायाला भेडसावणाऱ्या पायाभूत सुविधांच्या समस्या म्हणजे वीज कपात, अयोग्य वाहतूक सुविधा, वाहतूक कोंडी, अडथळे, संप, मालवाहतूक शुल्कात वाढ, अपुरी जागा, जागेची खराब दुरुस्ती, अयोग्य स्थान, जास्त भाडे इ. या समस्या लघु व्यवसायाच्या सुरळीत कामकाजावर निश्चितपणे परिणाम करतात.

३) पत आणि वित्त -

वित्तपुरवठ्याची कमतरता ही लघु उद्योगांसमोरील मोठी समस्या आहे. कुटीर उद्योग चालवणारे कारागीर किंवा कारागीर महाजन किंवा व्यापार्यांकडून क्रेडिट घेतात जे त्यांच्याकडून मोठ्या प्रमाणात व्याज आकारतात. लघु उद्योगांसाठी, संस्थेचे वित्त स्रोत (उदा. बँका) देखील उपलब्ध आहे, परंतु या क्षेत्रासाठी वाटप केलेला निधी अपुरा आहे.

४) कौटुंबिक आधाराचा अभाव -

कुटुंब असलेला उद्योजक खूप यशस्वी होईल. कौटुंबिक घटक जे उद्योजकतेवर परिणाम होतो एक नाते, भिन्न भूमिका, विश्वास, संस्कृती, कुटुंबाचा प्रकार आणि कौटुंबिक उत्पन्न. व्यवसायिक कुटुंबात जन्मलेल्या लोकांमध्ये व्यवसायात कार्य करण्याची प्रतिभा असेल कारण ते ते शिकत आहेत लहानपणापासून. सहसा, उद्योजक नेहमी त्यांच्या कामात व्यस्त असतात त्यामुळे ते पुरेसे खर्च करू शकत नाहीत कुटुंबाशी संवाद साधण्यासाठी आणि कौटुंबिक संबंध राखण्यासाठी वेळ. त्याचप्रमाणे, व्यवसायाची नफा अनिश्चित आहे कारण त्यात जोखीम आणि अनिश्चितता यांचा समावेश आहे.

५) सरकारी सुविधा मिळण्यात अडचण अनुदान -

उद्योजक मर्यादित भांडवलात व्यवसाय चालवत आहेत, ते सहाय्य घेतात. सरकार व्हेंचर कॅपिटल, सिंगल पॉइंट अशा विविध योजनांतर्गत सरकार अनुदान देते. नोंदणी, उच्च-जोखीम उच्च पुरस्कार, आणि अतिरिक्त म्युरल संशोधन निधी, इ. जरी या योजना. उद्योजकांसाठी फायदेशीर आहेत, त्यांना या योजनांची माहिती नसते किंवा त्यांना वेळेवर मिळत नाही. समाजात व्यवसाय टिकून राहण्यासाठी, ग्राहकांच्या मागण्या कधी आणि केव्हा पूर्ण केल्या पाहिजेत. ते आवश्यक आहेत आणि उत्पादनाचा सुरळीत प्रवाह असेल तर ते व्यवहार्य होईल जे यामधून अवलंबून असेल. निधी त्यामुळे अनुदान मिळण्यास उशीर, जादा औपचारिकता किंवा अटी आणि प्रक्रिया यामुळे अडथळे येतील.

६) संसाधनांची कमतरता -

ग्रामीण उद्योजक त्यांच्या उत्पादनासाठी स्थानिक संसाधनांवर अवलंबून असतात, जे दुर्मिळ आहे मर्यादित संसाधनांमध्ये कच्चा माल, मानवी आणि आर्थिक यांचा समावेश होतो. ग्रामीण भागातील बहुतांशी उद्योगधंदे सुरु आहेत कृषी-आधारित, हस्तकला, कलात्मक आणि पारंपारिक निसर्ग, परंतु तरुणांना आयटीमध्ये काम करण्याची इच्छा आहे आणि तांत्रिक क्षेत्र, त्यामुळे ग्रामीण उद्योजकांना हुशार कामगार मिळू शकत नाहीत कारण त्यांचा व्यवसाय बहुतांशी चालू असतो. श्रम गहन. ग्रामीण उद्योजक त्यांच्या मर्यादित मालकीच्या निधीतून व्यवसाय करत आहेत पर्यायी उपाय म्हणजे बँकांकडून उधार घेतलेला निधी, इतर खाजगी वित्त आणि अनुदाने सरकार उधार घेतलेल्या निधीसाठी जास्त व्याजदर आकारला जातो.

७) वाहतुकीचा अभाव -

उत्पादन केंद्रापासून ते माल आणि सेवांच्या वाहतुकीस वाहतूक मदत करते. वितरण केंद्र, ग्राहकांच्या मागणीनुसार प्रवेश सुनिश्चित करते आणि दरम्यान एक दुवा म्हणून कार्य करते. उत्पादक आणि ग्राहक. प्रत्येक व्यवसायाप्रमाणे, ग्रामीण उद्योजकतेचे अस्तित्त्व काटेकोरपणे आधारित आहे. ग्राहकांचे समाधान जे वेळेत उत्पादने आणि सेवांच्या उपलब्धतेवर अवलंबून असते जे अवलंबून असते. वाहतूक सुविधेवर. कच्च्या मालाच्या खरेदीत वाहतूक ही मोठी भूमिका बजावते. विविध विखुरलेली ठिकाणे आणि ग्राहकांच्या ठिकाणी

वस्तूंचा पुरवठा. वाहतूक आव्हान घटक रसद, रस्त्यांच्या देखभालीचा अभाव, इंधनाच्या दरात वाढ आणि वाहन सेवा यांचा समावेश होतो.

८) उद्योजकता कौशल्याचा अभाव -

हा बहुगुणसंपन्न व्यक्ती असला पाहिजे कारण त्याला विविध भूमिका पार पाडायच्या असतात. ग्रामीण उद्योजकांकडे तांत्रिक, माहिती तंत्रज्ञान, दळणवळण यासारखी विविध कौशल्ये असणे आवश्यक आहे. नेतृत्व, निर्णय घेणे आणि समस्या सोडवणे. सर्वांचा प्रभावी आणि कार्यक्षम वापर करण्यात यश संसाधने प्रामुख्याने उद्योजकाच्या व्यवस्थापकीय कौशल्यावर अवलंबून असतात. व्यवस्थापकीय कौशल्याचा अभाव निर्माण होईल खराब व्यवस्थापन आणि शेवटी व्यवसायाच्या एकूण कामकाजावर परिणाम होतो.

९) प्रशिक्षणाचा अभाव -

प्रशिक्षणाचा अभाव ही ग्रामीण उद्योजकांची आणखी एक महत्त्वाची समस्या आहे. खराब कामगिरी, कमी उत्पादकता, स्पेशलायझेशनचा अभाव, वाढता खर्च, अपव्यय, यंत्रसामग्री खराब होणे, अडचण नवीनतम तंत्रज्ञानाचा अवलंब करताना, कामगार उलाढाल आणि असंतोष हे प्रमुख दोष आहेत. योग्य व्यवसाय प्रशिक्षणाचा अभाव. एखाद्या उद्योजकाकडे संस्थेच्या विविध पैलूंमध्ये स्पर्धात्मक कौशल्ये असणे आवश्यक आहे.

निष्कर्ष :

- १) ग्रामीण उद्योजकतेमुळे काहीशा प्रमाणात स्थलांतर कमी होत असल्याचे दिसून येते.
- २) ग्रामीण भागात व्यवसायाचा पुरेसा विकास झालेला नाही.
- ३) ग्रामीण भागात व्यवसायामध्ये महिलांचा सहभाग पुरुषांच्या तुलनेत कमी आहे.
- ४) व्यवसायाच्या दृष्टीने व्यवसायाला पूरक असणारे स्रोत ज्या भागात उपलब्ध आहेत. अशा ठिकाणी ग्रामीण व्यवसायाचा विकास झालेला आढळून येतो.
- ५) ग्रामीण उद्योजकतेमध्ये सेवाभावी संस्थेच्या पुढाकाराने ग्रामीण उद्योगाला चालना मिळते.
- ६) बचत गटाच्या माध्यमातून ग्रामीण व्यवसायात प्रगती झालेली आढळून येते.

सारांश :

प्रस्तुत शोध निबंधात ग्रामीण व्यवसायाच्या कक्षेबाबत सविस्तर विवेचन करण्यात आलेलं आहे. नोकरीच्या मागे पळणारा तरुण व्यवसायाचा विचार करायला लागला आहे. व्यवसायाची सुरुवात करण्यापासून तो यशस्वीपणे चालवण्यापर्यंत सर्व क्षेत्रांत अंधारातच हातपाय हलवावे लागत आहेत. शहरात किमान काही स्रोत तरी आहेत; पण ग्रामीण भागातील परिस्थिती आणखी अवघड आहे. ग्रामीण भागात उद्योजकता वाढीस

लागलेली आहे; परंतु तिचा योग्य तो विकास होताना दिसत नाही. याचे मुख्य कारण आहे योग्य मार्गदर्शनाचा अभाव. मात्र, ग्रामीण भागात सेवाभावी संस्थांचा पुढाकार महत्वाची भूमिका बजावतो आहे. यातून एक गोष्ट लक्षात येते की, सेवाभावी संस्थेच्या पुढाकाराने ग्रामीण उद्योजकतेचा विकास होणे शक्य आहे.

संदर्भ सूची :

- १) सुरेश साने – (लेख) उद्योगश्री : हिरक महोत्सवी साप्ताहिक
- २) डॉ. अनिल पाटील : संशोधन पेपर, मराठी माणूस आणि उद्योजकता
- ३) रियाज शेख : ग्रामीण उद्योजकता : एक विवेचन, स्मार्ट उद्योजक ऑनलाईन मासिक
- ४) <https://udyojak.org>
- ५) www.Yashaswiudyojak.com
- ६) Marathiudyojak.com
- ७) Krushipeth.com
- ८) विनय दांडेकर : (लेख) उद्योगश्री : हिरक महोत्सवी साप्ताहिक
- ९) अनिरुद्ध केळकर : (लेख) उद्योगश्री : हिरक महोत्सवी साप्ताहिक

“मोखाडा तालुक्यातील महिला शेतमजुरांच्या समस्यांचा अभ्यास”

डॉ. यशवंत हरिश्चंद्र उलवेकर

अर्थशास्त्र विभाग

कला, विज्ञान व वाणिज्य महाविद्यालय, मोखाडा

डॉ. प्रफुल्ल पांडुरंग वशेनिकार

ग्रामीण विकास विभाग

महात्मा फुले कला, विज्ञान व वाणिज्य

महाविद्यालय, पनवेल

संशोधन विषयाचा गोषवारा

शेतमजुरांचे साधारणतः दोन प्रकार पडतात एक पुरुष शेतमजूर व दुसरा महिला शेतमजूर. “जी महिला दुसऱ्याच्या मालकीच्या शेतीवर अंगमेहनतीने काम करून मजुरी कमविते ती महिला शेतमजूर म्हणून संबोधली जाते”. या शेतमजूर महिलेला तिच्या कामाचा मोबदला रोख पैशात, वस्तुरूपात अथवा उत्पादनातील हिश्याच्या स्वरूपात दिला जातो. मोखाडा तालुक्यामध्ये केवळ १३.५५% एवढेच शेतकरी आहेत. म्हणजेच जवळजवळ ८७% लोक शेतमजूर म्हणून इतरांच्या शेतीमध्ये काम करतात. अर्थातच शेतमजूर म्हणून पुरुषांच्या खांद्याला खांदा लाऊन महिला शेतमजूरही तेवढेच काम करतात. मात्र असे असले तरी वेतन, महिला शेतमजुरांकडे पाहण्याचा दृष्टीकोन, त्यांची सामाजिक आर्थिक स्थिती, कामाचे तास, आरोग्य इत्यादी बाबतीत पुरुष शेतमजुरांच्या तुलनेत त्यांना अन्याकारक वागणूक दिली जाते. म्हणूनच मोखाडा तालुक्यातील महिला शेतमजुरांच्या याच समस्या लक्षात घेऊन त्यासंबंधी अभ्यास करण्याच विचार आम्ही केला. सदर अभ्यासासाठी आम्ही मोखाडा तालुक्यातील १०० महिला शेतमजुरांची यादृच्छिक नमुना संशोधन पद्धती (Random Sampling Research Method) वापरून निवड केली. संशोधनासाठी प्रभावली तयार करून महिला शेतमजुरांना प्रत्यक्ष भेटी देऊन सर्व्हे करण्यात आला व या सर्व्हेद्वारे आम्ही मोखाडा तालुक्यातील महिला शेतमजुरांच्या समस्यांचा अभ्यास केला.

बीज शब्द : महिला शेतमजूर, सामाजिक आर्थिक स्थिती,

संशोधनाची उद्दिष्टे:

सदर संशोधनासाठी खालील उद्दिष्टे निश्चित केली होती.

१. मोखाडा तालुक्यातील महिला शेतमजुरांच्या समस्यांचा अभ्यास करणे.
२. मोखाडा तालुक्यातील महिला शेतमजुरांच्या आर्थिक सामाजिक स्थितीचा अभ्यास करणे.
३. मोखाडा तालुक्यातील महिला शेतमजुरांच्या समस्यांचा सोडवण्यासाठी संशोधक म्हणून उपाय सुचविणे.

गृहीतके :

१.मोखाडा तालुक्यातील महिला शेतमजुरांची सामाजिक आर्थिक स्थिती अनुकूल/उत्तम आहे.

२.मोखाडा तालुक्यातील महिला शेतमजुरांची सामाजिक आर्थिक स्थिती प्रतिकूल/उत्तम नाही.

संशोधन पद्धती:

सदर संशोधनासाठी खालील संशोधन पद्धतीचा वापर करण्यात आला.

यादृच्छिक नमुना संशोधन पद्धती (Random Sampling Research Method):

यादृच्छिक नमुना संशोधन पद्धतीचा वापर करून संशोधनाच्या सोयीसाठी मोखाडा तालुक्यातील १०० महिला शेतमजुरांची निवड प्रस्तुत संशोधनाकरिता करण्यात आली आहे.

प्राथमिक व दुय्यम तथ्य संकलन संशोधन पद्धती (Primary and Secondary Data Collection Method)

१. प्राथमिक तथ्य संकलन पद्धती:

प्राथमिक तथ्य संकलन संशोधन पद्धती नुसार प्रश्नावलीचा वापर करून मोखाडा तालुक्यातील १०० महिला शेतमजुरांच्या प्रश्नावली द्वारे मुलाखती घेऊन त्यांच्या समस्या जाणून घेण्याचा प्रयत्न करण्यात आला आहे.

२. दुय्यम तथ्य संकलन पद्धती:

दुय्यम तथ्य संकलन संशोधन पद्धतीनुसार संशोधनाकरिता निवड केलेल्या विषयाची माहिती विविध पुस्तके, लेख , शासकीय अहवाल, इंटरनेट इत्यादीचा वापर करून संकलित करण्यात आली आहे.

संशोधनाची व्याप्ती:

सदर संशोधनासाठी केवळ मोखाडा तालुक्यातील महिला शेतमजुरांच्या समस्यांचा अभ्यास करण्यात आला आहे.

मोखाडा तालुक्यातील महिला शेतमजुरांचे सर्व्हेक्षण केल्यानंतर निदर्शनास आलेल्या बाबी/

मोखाडा तालुक्यातील महिला शेतमजुरांची शैक्षणिक स्थिती

| अ . क्र. | शैक्षणिक स्थिती | महिलांची संख्या | टक्केवारी |
|-------------|-----------------|-----------------|-----------|
| ०१. | निरीक्षर | ६२ | ६२% |
| ०२. | साक्षर | ३९ | ३९% |
| ०३. | पदवीधर | ०१ | ०१% |
| | एकूण | १०० | १००% |

मोखाडा तालुक्यातील महिला शेतमजुरांची वयानुसार वर्गवारी स्थिती

| अ . क्र. | वयानुसार वर्गवारी | महिलांची संख्या | टक्केवारी |
|-------------|-------------------|-----------------|-----------|
| ०१. | १८-२५ | २१ | २१% |
| ०२. | २६-३५ | ३८ | ३८% |
| ०३. | ३६-५० | ३२ | ३२% |
| ०४. | ५० पेक्षा अधिक | ०९ | ०९% |
| | एकूण | १०० | १००% |

मोखाडा तालुक्यातील महिला शेतमजुरांची वैवाहिक स्थिती

| अ . क्र. | वैवाहिक स्थिती | महिलांची संख्या | टक्केवारी |
|-------------|----------------|-----------------|-----------|
| ०१. | अविवाहित | ०८ | ८% |
| ०२. | विवाहित | ७६ | ७६% |

| | | | |
|-----|-----------|-----|------|
| ०३. | घटस्पोटीत | ०१ | १% |
| ०४. | विधवा | ०९ | ९% |
| | एकूण | १०० | १००% |

मोखाडा तालुक्यातील महिला शेतमजुरांनी सावकारांकडून/ मोठे शेतकरी यांच्याकडून विविध कारणांसाठी घेतलेल्या कर्जाची स्थिती

| अ . क्र. | कर्जाची स्थिती / कारणे | महिलांची संख्या | टक्केवारी |
|-------------|------------------------|-----------------|-----------|
| ०१. | कौटुंबिक कारणे | ५५ | ५५% |
| ०२. | व्यवसाय | ०० | ००% |
| ०३. | आजारपण | २० | २०% |
| ०४. | सणसमारंभ | २५ | २५% |
| ५. | कर्ज न घेतलेली संख्या | ०० | ००% |
| | एकूण | १०० | १००% |

मोखाडा तालुक्यातील महिला शेतमजुरांच्या समस्या:

- कौटुंबिक समस्या
- आरोग्य विषयक समस्या
- आर्थिक समस्या
- सामाजिक समस्या
- गरिबी
- महागाई
- शिक्षणाचा अभाव
- बेरोजगारी
- संयुक्त कुटुंब

- पतीचे व्यसन
- घरातील सदस्य संख्येत वाढ
- व्यसनाधीनता
- अंधश्रद्धा
- लैंगिक छळ
- कनिष्ठ दर्जा

मोखाडा तालुक्यातील महिला शेतमजुरांच्या समस्या सोडविण्यासाठी उपाययोजना:

१. शासनाने शेतमजुरांच्या संरक्षणासाठी कायदे करणे आवश्यक
२. बचतगट चळवळीच्या माध्यमातून मोखाडा तालुक्यातील महिला शेतमजुरांच्या समस्या सोडविणे शक्य
३. सावकारी व्यवसायावर सरकारचे नियंत्रण आवश्यक
४. महिला शेतमजुरांमध्ये शिक्षणाचे प्रमाण वाढणे आवश्यक
५. शासकीय आरोग्य विभागाकडून महिला शेतमजुरांच्या आरोग्याची तपासणी करणे आवश्यक
६. महिला शेतमजुरांना कामाचे तास, वेतन याबाबतीत शेतकरी/सावकार यांच्याकडून पुरुषांच्या बरोबरीने समान वागणूक देणे आवश्यक
७. ग्रामपंचायतीने रोजगार हमी योजने अंतर्गत अशा महिला शेतमजुरांना रोजगार पुरविणे आवश्यक
८. समाज व स्थानिक शेतकऱ्यांनी या महिला शेतमजुरांकडे भेदात्मक/दुय्यम स्वरूपाच्या दृष्टीकोनातून न पाहता एक माणूस म्हणून पाहण्याची गरज आहे.
९. पंचायत समिती व जिल्हा परिषद यांच्याकडून अशा महिला शेतमजुरांना लघु-कुटीर अयोगांचे प्रशिक्षण देऊन बँकांमार्फत कमी व्याजदरात कर्जपुरवठा करणे आवश्यक.

१०. शासनाद्वारे मोखाडा तालुक्यातील महिला शेतमजुरांच्या कुटुंबाला उदार्निर्वाहापुरती शेती व राहण्यासाठी घरकुल योजनेद्वारे घर देणे आवश्यक.

संशोधनाचा सामाजिक लाभ:

सदर संशोधनाने संशोधक म्हणून आम्हाला निदर्शनास आलेल्या मोखाडा तालुक्यातील महिला शेतमजुरांच्या समस्या व त्या सोडविण्यासाठी काय आवश्यक उपाययोजना केल्या पाहिजेत यासंबंधी माहिती आम्ही मोखाडा तालुक्याच्या तहसिलदार साहेबाना देणार आहोत. आमच्या सूचनांची शासन दरबारी सकारात्मक कार्यवाही झाल्यास निश्चितच मोखाडा तालुक्यातील महिला शेतमजुरांच्या समस्या सुटण्यास मदत होईल. सामाजिक समानता प्रस्थापित करण्याच्या दृष्टीने सदर संशोधन महत्वाचे आहे.

सारांशः

सदर संशोधन करीत असताना असे निदर्शनास आले की, मोखाडा तालुक्यातील महिला शेतमजुरांना अनेक प्रकारच्या समस्यांना सामोरे जावे लागत आहे. मात्र शासनाने कायदा, विविध योजना, बँका, बचतगट यांच्या माध्यमातून अशा महिला शेतमजुरांची सामाजिक-आर्थिक स्थिती सुधारण्याचा प्रयत्न केला पाहिजे. स्थानिक शेतकऱ्यांनी/सावकारांनी या महिला शेतमजुरांकडे भेदात्मक/दुय्यम स्वरूपाच्या दृष्टीकोनातून न पाहता एक माणूस म्हणून पाहण्याची गरज आहे. सामाजिक समानता प्रस्थापित करण्याच्या दृष्टीने सदर संशोधन महत्वाचे आहे. शासनाने विशेष लक्ष या महिला शेतमजुरांच्या समस्यांचा सोडवण्यासाठी दिल्यास त्यांच्या सामाजिक, आर्थिक, राजकीय व कौटुंबिक समस्या सुटण्यास भविष्यात मदत होईल असे संशोधक म्हणून आम्हाला वाटते.

संदर्भ सूची:

<https://www.census2011.co.in/data/subdistrict/4163-palghar-thane-maharashtra.html>

<https://villageinfo.in/maharashtra/thane/palghar.html>

https://www.mapsofindia.com/lat_long/maharashtra/

<http://tourism.gov.in/>

<http://districts.nic.in/districtsdetails.php?sid=MH&disid=MH036>

<https://palghar.gov.in/>

<https://palghar.gov.in/tourism/>

डॉ. बाबासाहेब आंबेडकरांचे आर्थिक विचार

प्रा. राहुल गौतम नागवंशी

गिरीवासी सेवा मंडळ,

मुरलीधर नानाजी मोहिते

गुरुजी कला, वाणिज्य व बी.एम.एस

महाविद्यालय खोडाळा -जोगलवाडी

ता. मोखाडा जि. पालघर-401604

I. गोषवारा:-

भारतीय घटनेचे शिल्पकार भारतरत्न डॉ. बाबासाहेब आंबेडकर यांनी देशाच्या राजकीय, सामाजिक, धार्मिक, शैक्षणिक यासारख्या सर्व क्षेत्रांमध्ये अमुलाग्र बदल घडवून आणण्याचे ना केवळ प्रयत्न केले तर प्रत्यक्षात ते बदल घडवून आणले. म्हणून त्यांना आपण घटनातज्ञ, कायदे पंडित, संसद पट्ट, राजकारणी अशा विविध पदव्यांनी ओळखतो. परंतु अर्थशास्त्रज्ञ म्हणून डॉ.बाबासाहेब आंबेडकरांची ओळख फारच दुर्मिळ आहे. मात्र तसे पाहता बाबासाहेब आंबेडकरांच्या अनेक पदव्या या अर्थशास्त्र विषयाशी संबंधित आहेत. यामध्ये डॉ. बाबासाहेब आंबेडकर यांनी इंग्लंड येथे 'लंडन स्कूल ऑफ इकॉनॉमिक्स' मधून डी. एस्सी. ही पदवी मिळविली. त्यासाठी त्यांनी सादर केलेल्या The Problem of Rupee हा प्रबंध फार गाजला आणि डॉ. आंबेडकरांना एक अजोड अर्थतज्ञ अशी ख्याती मिळवून देण्यात यशस्वी ठरला. याचाच अर्थ असा आहे की, डॉ. बाबासाहेब आंबेडकर हे एक प्रशिक्षित अर्थशास्त्रज्ञ होते. या व त्या वेळच्या शैक्षणिक मानदंड व गरजेनुसार त्यांनी अर्थशास्त्र या विषयावर विपुल प्रमाणात लेखनही केले आहे. या लिखाणामध्ये प्रामुख्याने कृषी - उद्योग विषयक विचार, शेती व शेतकर्यांचे शोषण करणारी खासगी सावकारी बंद करण्याबाबतचे विचार, आदर्श चलन पद्धती बाबतचे विचार, आर्थिक व्यवस्थेतील जातीचे स्थान याविषयीचे सखोल विवेचन , ईस्ट इंडिया कंपनीचे अर्थकारण, भारतीय रिझर्व बँकेच्या स्थापनेबाबतचे विचार, देशातील आयुर्विमा सारख्या काही मूलभूत उद्योगांचे राष्ट्रीयकरण करण्याबाबतचे विचार, स्त्रियांच्या आर्थिक स्वातंत्र्याबाबतचे विचार आणि सर्वात महत्त्वाचे म्हणजे भारतातील अस्पृश्य जातींच्या आर्थिक सामाजिक राजकीय उत्थानाबाबतचे विचार इत्यादींचा उल्लेख करणे आवश्यक आहे.

II. संशोधन संकल्पना:-

ग्रामीण आर्थिक विकास, कृषी-उद्योग विषयक आर्थिक विचार, चलन विषयक विचार

III. संशोधन पद्धती:- प्रस्तुत संशोधनासाठी दुय्यम सामग्रीचा वापर केला आहे. यासाठी संदर्भ ग्रंथ, मासिके ,

संशोधन लेख ,अहवाल व इंटरनेटचा वापर माहिती मिळवण्यासाठी केला आहे.

IV. संशोधनाची उद्दिष्टे:-

१) डॉ. बाबासाहेब आंबेडकर यांच्या आर्थिक विचारांचे अध्ययन करणे.

२) विकासामध्ये डॉ. बाबासाहेब आंबेडकर यांच्या आर्थिक विचारांचे स्थान अभ्यासणे.

V. संशोधनाची गृहितके:-

डॉ. बाबासाहेब आंबेडकरांनी मांडलेल्या आर्थिक विचारांना विकास प्रक्रियेत महत्त्वाचे स्थान आहे.

VI. माहितीचे विश्लेषण:-

डॉ. बाबासाहेब आंबेडकर यांच्या आर्थिक विचारांचा अभ्यास करतांना पुढील घटकांचा अभ्यास करणे महत्त्वपूर्ण ठरते.

● डॉ. बाबासाहेब आंबेडकर यांचे आर्थिक विचार:-

१) चलन विषयक विचार:-

डॉ. बाबासाहेब आंबेडकर यांनी 'लंडन स्कूल ऑफ इकॉनॉमिक्स' मध्ये डी. एस्सी. ही पदवी मिळवित असताना The Problem of Rupee: its Origin and its solution हा प्रबंध सादर केला होता. हे पुस्तक चलनविषयक धोरणावरील एक उत्कृष्ट ग्रंथ मानला गेला आहे. या ग्रंथात त्यांनी भारताच्या रुपयाच्या उत्क्रांती संदर्भात ऐतिहासिक आढावा घेतला आहे. भारतीय रुपयाची जडणघडण ही सुवर्ण परिमाणात असावी की सुवर्ण विनिमय परिमाणात असावी याबाबत वाद निर्माण झाला होता.

सुवर्ण विनिमय परिमाण लवचिक असून भविष्यात अर्थव्यवस्थेसाठी उपयुक्त आहे त्यामुळे प्रा. केन्स यांनी सुवर्ण विनिमय परिमाणाचा पुरस्कार केला होता. परंतु डॉ. बाबासाहेब आंबेडकर यांनी प्रा. केन्स यांच्या विचाराला विरोध केला. त्यांच्या मते सुवर्ण विनिमय परिमाणात स्थिरता राहत नाही. तसेच चलन निर्मितीवर मर्यादा राहणार नाही. व आवश्यकतेपेक्षा जास्त चलन निर्मितीमुळे भाव वाढ होईल व त्याचा परिणाम म्हणून रुपयाची किंमत घसरून विनिमयाचे साधन म्हणून रुपयाचे स्थान अस्थिर होईल.

२) शोषितांना आर्थिक समता व न्याय:-

डॉ. बाबासाहेब आंबेडकर यांच्या आर्थिक विचारांची चर्चा करतांना सामाजिक, राजकीय व धार्मिक परिस्थिती मधून शोषितांना अधिक न्याय देण्याची भूमिका त्यांची राहिली आहे. डॉ. बाबासाहेब आंबेडकर यांनी समाजाच्या आर्थिक कल्याणासाठी समता व न्यायाची भूमिका मांडली. देशातील नैसर्गिक साधन संपत्तीचे वाटप समानतेने झाले पाहिजे असे त्यांचे मत होते. भारतीय राज्यघटनेच्या माध्यमातून सर्व समाजाला व नागरिकांना आर्थिक समता व न्यायाची भूमिका त्यांनी मांडली. समाजातील तळागाळातील व्यक्तीला समान

प्रमाणात आर्थिक न्याय मिळाला पाहिजे याकरिता त्यांनी शोषक व शोषितांना समान आर्थिक न्याय देण्याची भूमिका मांडली. या उद्देशावरून त्यांच्यातील अर्थतज्ञ दिसून येतो.

३) कृषी विषयक विचार:-

डॉ. बाबासाहेब आंबेडकर यांना कृषी अर्थतज्ञ म्हणणे वावगे ठरणार नाही. डॉ. बाबासाहेब आंबेडकर यांनी १९१८ मध्ये Small Holdings In Indian And their Remedies यावर लेख लिहिला त्यात भारतातील शेती विषयक प्रश्न व त्यावरील उपयांविषयी चर्चा केलेली आहे. इतर देशांच्या तुलनेत भारतातील शेतीचे दर हेक्टरी उत्पादन कमी असल्याचे कारण शेतीचे विभाजन व तुकडीकरण असून लोकसंख्या वाढीमुळे शेत जमिनीचे तुकडीकरण होत आहे. त्यामुळे जमिनीचे धारणा क्षेत्र वाढविण्यावर भर द्यावे असे त्यांचे मत होते. त्यांच्या मते किफायतशीर धारण क्षेत्र म्हणजे जमीन, भांडवल व श्रम हे सर्व उत्पादक घटक इष्टतम प्रमाणात उपलब्ध असणे होय. लहान धारण क्षेत्र ही भारतीय शेतीची समस्या नसून शेतीत वापरल्या जाणाऱ्या भांडवल व इतर साधनसामग्रीचा तुटवडा ही खरी समस्या आहे.

जमिनीपासून मिळणाऱ्या उत्पन्नावर जमीन महसूल आकारणे अन्यायकारक असून काही विशिष्ट रकमेपेक्षा कमी उत्पन्न असणाऱ्यांना जमीन महसूलात माफी मिळायला पाहिजे असे त्यांचे मत होते. शेतीला उद्योग मानून पायाभूत सुविधा पुरवून शेतकऱ्याचा आर्थिक विकास झाला पाहिजे. शेतीसाठी जमीन व पाणी हे मुख्य घटक असून पाण्याशिवाय शेतीचा विकास अशक्य आहे. शेतकऱ्याला शाश्वत पाणी मिळणे गरजेचे आहे. हे त्यांनी ब्रिटिश सरकारच्या लक्षात आणून दिले. शेतीला नियमित पाणीपुरवठा करण्यासाठी नदीच्या पाण्याचे नियोजन केल्या गेले पाहिजे त्यासाठी त्यांनी नदीच्या खोऱ्यातील पाण्याच्या नियोजनाची योजना ब्रिटिश सरकारला सादर केली.

४) आर्थिक विषमता विषयक विचार:-

डॉ. बाबासाहेब आंबेडकर यांनी आरक्षण विषयक धोरणाचा अभ्यास केला. केवळ आर्थिक निकष व गुणवत्ता हे निकष ठरविल्यास न्याय व सामाजिक समता याचा लोप होईल. आर्थिक विषमता कमी करण्यासाठी उद्योगधंद्यांचे सार्वत्रिकरण राहावे भूमिहीन लोकांना सरकारने जमिनी द्याव्या व जमिनीचे राष्ट्रीयकरण करावे त्यामुळे कोणी कुळ राहणार नाही तसेच जमीनदारी पद्धतीचे उच्चाटन होईल.

५) सार्वजनिक वित्त:-

डॉ. बाबासाहेब आंबेडकर म्हणतात ज्यांच्यावर देशाची आर्थिक कारभाराची जबाबदारी सोपविली आहे त्यांनी केवळ पैसा उभा करून आणि खर्च करून या तत्कालीन गोष्टींच्या पलीकडे पाहिले पाहिजे. सार्वजनिक संपत्ती ही कोणत्याही देशाची पितृक धन असते. डॉ. बाबासाहेब आंबेडकरांनी 'एंडमिनिस्ट्रेशन अँड फायनान्स ऑफ द ईस्ट इंडिया कंपनी ' व ' दि इन्व्हीक्युशन ऑफ प्रोव्हीशियल फायनान्स इन ब्रिटिश इंडिया कंपनी ' ही दोन पुस्तके सार्वजनिक वित्त व्यवस्थेवरील असून त्यामध्ये पहिल्या पुस्तकात इ.स. १७९२ ते इ.स. १८५८ या

काळातील वित्त व्यवहारावर भाष्य केले आहे. तर दुसऱ्या पुस्तकात भारतातील वित्त व्यवहारांमधील केंद्र आणि राज्य संबंधावर भाष्य केल्याची दिसते व त्यावरून त्याचे अर्थ नियोजन लक्षात येते.

समारोप:-

डॉ. बाबासाहेब आंबेडकर हे जगविख्यात अर्थतज्ञ होते त्यांनी आर्थिक क्षेत्रातील प्रत्येक घटकावर परिपूर्ण दृष्टिकोन मांडला. तळागाळातील व्यक्तींपासून ते जगविख्यात लोकांपर्यंत आपल्या आर्थिक विचारातून त्यांनी अर्थतज्ञ असल्याचे सिद्ध केले. डॉ. बाबासाहेब आंबेडकरांनी रोजगार, आर्थिक विकास, आर्थिक धोरण, संपत्तीचे वाटप, सरकारी औद्योगिक क्षेत्र, कल्याणकारी राज्य, आर्थिक नियोजन, मुद्रा विषयक धोरण, राजकोषीय धोरण, किंमत धोरण, कर प्रणाली, तुटीचा अर्थसंकल्प व नियंत्रण अशा विविध अंगी विचारातून त्यांच्यातील अर्थतज्ञ दिसून येतो. आज पर्यंतच्या सर्व सरकारने मुद्दामहून डॉ. बाबासाहेब आंबेडकरांचे आर्थिक ज्ञान व भारतीय अर्थव्यवस्थेसंबंधी कार्य झाकून ठेवले गेल्याचे दिसून येते. परंतु त्यांच्या या विचारांची अंमलबजावणी तर केली जाते पण त्यांच्या या कार्याचे श्रेय मात्र त्यांना न देता दुसरेच कोणीतरी लाटत आहे. म्हणून डॉ. बाबासाहेब आंबेडकरांचे हे कार्य एक अर्थतज्ञ म्हणून " नभूतो ना भविष्यती"असे आहे.

संदर्भसूची:-

१. आर्थिक विचार व विचारवंत : डॉ. बी. डी. कुलकर्णी, डॉ. एस. व्ही. ढमढेरे
२. आर्थिक विचारांचा इतिहास : प्रा. ए. आर. रायखेलकर
३. अर्थशास्त्रज्ञ डॉ. बाबासाहेब आंबेडकर: प्रा. सोमवंशी
४. गुगल (विकिपीडिया)

सामाजिक चळवळ - मुंबई व उपनगरातील दलित पॅंथर चळवळीचा इतिहास”

प्रा.प्रवर्तन संजय काशीद

इतिहास विभाग मुरलीधर नानाजी मोहिते गुरुजी कला वाणिज्य व विज्ञान महाविद्यालय
खोडाळा जोगलवाडी ता.मोखाडा जि.पालघर 401604

गोषवारा:

प्रस्तुत संशोधन लेखाचा विषय "मुंबई व उपनगरातील दलित पॅंथर चळवळीचा इतिहास" असा असल्यामुळे मुंबई आणि उपनगरातील ही क्रांतीकारी चळवळ म्हणून 1972 पासून सक्रिय झालेली लढाऊ चळवळ पुढे तिच्या अन्यायाविरुद्ध लढ्यामुळे अल्पावधीत महाराष्ट्र आणि त्यानंतर संपूर्ण भारतभर पसरली. दलित पॅंथर चळवळीने अन्यायाविरुद्ध जे उग्र रूप धारण केले ते षोशित-पिडीत अन्यायग्रस्त प्रत्येक व्यक्तीसाठी प्रेरणा देणारे कार्य ठरले आणि दलित पॅंथर चळवळीमुळे दुर्बलालाही आपल्या अंगात हत्तीचे बळ संचारल्याची भावना निर्माण झाली.

मुंबई आणि उपनगरामध्ये पहिल्यांदा दलित पॅंथर चळवळीचे कार्य सुरु झाल्यामुळे ही ठिकाणे या चळवळीचे केंद्रे होतीच. शिवाय मुंबई ही महाराष्ट्राची राजधानी असल्यामुळे मुंबई मधील घडणाऱ्या घटनांची माहिती त्वरीत संपूर्ण महाराष्ट्रभर पसरत होती. शिवाय आंबेडकरोत्तर आंबेडकर चळवळीत 1970-72 च्या दशकामध्ये मोठ्या प्रमाणात जोर धरला होता. त्यामुळे साहित्याची निर्मिती झाली. साहित्यामुळे अन्यायाचा प्रतिकाराचे प्रमाण वाढले.

संकल्पना:

दलित पॅंथर चळवळ, अत्याचार, अन्याय, साहित्य, संशोधन लेख

संशोधन पध्दती:

'मुंबई व उपनगरातील दलित पॅंथर चळवळीचा इतिहास' या इतिहास विषयांतर्गत असलेल्या संशोधनालेखासाठी इतिहासाची ज्ञानसाधने वापरलेली आहेत त्याचा सविस्तर आढावा खालीलप्रमाणे.

- 1) प्रस्तुत संशोधन लेखाकरिता ऐतिहासिक वर्णनात्मक पध्दतीचा अवलंब करण्यांत आलेला आहे.
- 2) अपेक्षित माहितीच्या संकलनासाठी खाजगी व शासकिय संस्थाकडील उपलब्ध साहित्यांचे अवलोकन करण्यांत आले आहे.

3) सदर संशोधनाकरिता प्राथमिक तथ्यांचे संकलन करण्याकरिता

अ) शासकिय मुद्रणालय मंुबई महाराष्ट्र शासनाने प्रकाषित केलेली डॉ.बाबासाहेब आंबेडकर चरित्र-साधने प्रकाषन समिती डॉ.बाबासाहेब आंबेडकर लेखन आणि भाशणे खंड 18 मधील भाग 1 व 2

ब) मंुबई विद्यापीठाच्या ग्रंथालयातील काही उपयुक्त ग्रंथ संकलन यांचा उपयोग करण्यांत आला.

संशोधनाची उद्दिष्टे:

- 1) मंुबई व उपनगरातील दलित पॅंथर चळवळीचा सामाजिक, राजकिय व धार्मिक कार्याचा अभ्यास करणे.
- 2) दलित पॅंथर चळवळीने केलेल्या कार्यामुळे समाजात झालेले बदल समाज परिवर्तन या उद्देशाने दलित पॅंथर चळवळीच्या योगदानाचे अध्ययन करणे.
- 3) चळवळीच्या वेगवेगळ्या आंदोलनांचा आढावा घेणे व त्याचा चिकित्सक ऐतिहासिक दृष्टीकोनातून अभ्यास करणे.
- 4) चळवळीच्या कार्याकडे आकर्षित झालेल्या संपूर्ण षहर व उपनगरातील दलित तरुणांच्या कार्याला प्रोत्साहन देण्याचे काम यातील नेत्यांनी केले त्याचा अभ्यास करणे.
- 5) डॉ.बाबासाहेब आंबेडकर यांना अपेक्षित असणारी विचारांची चळवळ ही दलित पॅंथर होती काय? याचा षोध घेणे.

संशोधनाची गृहितके:

मंुबई व उपनगरातील दलित पॅंथर चळवळीचा सामाजिक, राजकिय व धार्मिक सकारात्मक परिणाम 1972 पासून दुर्बल घटकातील समाजावर झालेला आहे.

प्रस्तावना:

प्रस्तुत संशोधन लेखामध्ये "मंुबई व उपनगरातील दलित पॅंथर चळवळीचा इतिहास" असल्यामुळे मंुबई आणि उपनगरातील ही क्रांतीकारी चळवळ म्हणून 1972 पासून सक्रिय झालेली लढाऊ चळवळ पुढे तिच्या अन्यायाविरुद्ध लढ्यामुळे अल्पावधीत महाराष्ट्र आणि त्यानंतर संपुर्ण भारतभर पसरली. दलित पॅंथर चळवळीने अन्यायाविरुद्ध जे उग्र रुप धारण केले ते षोशित-पिडीत अन्यायग्रस्त प्रत्येक व्यक्तीसाठी प्रेरणा देणारे कार्य ठरले आणि दलित पॅंथर चळवळीमुळे दुर्बलालाही आपल्या अंगात हत्तीचे बळ संचारल्याची भावना निर्माण झाली. गावाकुसाबाहेर दारिद्र्यात खितपत पडलेल्या व नेहमी सवर्णांचे अन्याय-अत्याचाराचा बळी ठरलेला अस्पृश्य बांधव जगाच्या नकाषात दिसला. त्याच्या दुःखाची जाणीव जगाला झाली आणि यातून दलित साहित्याची निर्मिती झाली आणि हेच दलित साहित्य ग्रामीण साहित्य दलित पॅंथर चळवळीसाठी षोशक ठरले.

त्यातून विद्रोही जलसे, विद्रोही कविता आणि विद्रोही साहित्याचीही निर्मिती झाली. शीवाय पुणे जिल्ह्यातील इंदापूर तालुक्यातील 'बावडा' या गावी अस्पृष्यावर स्पृष्यांनी पुकारलेल्या बहिश्कारामुळे सामाजिक अस्थिरता निर्माण झाली. त्या अन्यायाचा प्रतिकार करण्यासाठी दलित पॅंथर चळवळीची निर्मिती झाली.

माहितीचे विप्लेशण

"शोषण हा भारतीय समाजव्यवस्थेचा स्थायीभाव आहे".ब्राम्हण वर्णांच्या माध्यमातून ब्राम्हणेतरांचे शोषण करतात. सवर्ण जातीभेदाच्या माध्यमातून अस्पृष्यांचे शोषण करतात. पुरुश पारंपारिकतेचा आधार घेऊन स्त्रीयांचे शोषण करतात. या शोषण व्यवस्थेतून वर्गसंघर्ष निर्माण होऊन जातीभेद, वंशभेद, वर्णभेद या समस्या निर्माण झालेल्या आहेत. या समस्यांचे निवारण करण्यासाठी चळवळी निर्माण झाल्या. यातील कोणत्याही चळवळीचा चिकित्सक अभ्यास न केल्यास तीचा अभ्यास पूर्ण होऊ शकत नाही.

तसेच एखाद्या विषिष्ट काळात, विषिष्ट प्रदेशामध्ये कोणत्याही चळवळीने मुळ धरावे यासाठी विविध घटक कारणीभूत असतात. त्यामुळे त्यांचे विप्लेशण अत्यावश्यक ठरते. दलित पॅंथर चळवळ ही 1972 ते 1989 या दरम्यान निर्माण झालेली महत्वपूर्ण चळवळ ठरली. त्या अंतर्गत "मंुबई व उपनगरातील दलित पॅंथर चळवळीचा इतिहास" संशोधन लेख करत असतांना काही महत्वपूर्ण बाबींचा इतिहास व जबाबदार घटक अभ्यासणे अनिवार्य ठरते.

- 1) सामाजिक-आर्थिक स्थिती 2) दलित तरुणांमधील जाणीवा आणि सांस्कृतिक संघर्ष
- 3) वाढत जाणारे क्रुर अत्याचार 4) इतर बंडखोर चळवळींचा परिणाम 5) आंबेडकरोत्तर आंबेडकरी चळवळ
- 6) बंडखोरी,स्फोटक दाहक दलित साहित्याची लोकप्रियता

वरील सर्व घटकांचे विप्लेशण दलित पॅंथर अर्थात "मंुबई व उपनगरातील दलित पॅंथर चळवळीचा इतिहास" अभ्यासण्यासाठी महत्वपूर्ण असे घटक आहेत.

1) वाढते अत्याचार :-

महाराष्ट्रामध्ये वेगवेगळ्या पध्दतीने होणाऱ्या अत्याचाराच्या वाढत्या प्रमाणामुळे दलितांमधील तरुणवर्ग प्रचंड अस्वस्थ झाला. सवर्णांच्या जुलूम आणि दडपशाहीतून मुक्त होण्याची धडपड चालू होती. नेतृत्वाने त्यासाठी सबळ, मजबुत व आक्रमक पाऊल उचलावे अशी त्याची इच्छा होती. पण निश्क्रीय नेतृत्व दलितांचे दुःख कमी करू शकले नाही. त्याचप्रमाणे छळवणूक थांबविण्यासाठी सरकारही अपयशी ठरले. डाव्या आघाडीलाही त्यात फारसे यश आले नाही. आंबेडकरोत्तर आंबेडकरी चळवळ खंड-4 ज.वि.पवार लिखित ग्रंथामध्ये नमूद केल्याप्रमाणे दलित पॅंथरच्या उदयाचे मुख्य कारण म्हणजे 'दलितांवरील वाढते अत्याचार हेच आहे. दलित पॅंथरच्या नेत्यांनी त्यांची दिलेली उदाहरणे पुढीलप्रमाणे.

1) पुणे जिल्ह्यात इंदापुर तालुक्यातील 'बावडा' या खेडेगावातील दलितांवर गावकऱ्यांनी बहिष्कार टाकला. याचे कारण असे होते की, जिल्हा परिशदेच्या निवडणुकीसाठी एक दलित तरुणाने अर्ज भरला होता. त्यातून तणाव वाढला. गावकऱ्यांनी दलितांचे मीठपाणी बंद केले.

2) 14 मे 1972 ची घटना मराठवाड्याच्या परभरणी जिल्ह्यातील ब्राम्हणगांव येथे भरदिवसा दोन दलित स्त्रियांची नग्न धोंड काढण्यात आली. तहानेने व्याकुळ झालेल्या या दोन भगिनींचा मुख्य म्हणजे गावगंडुड सोपान दाजिबा याच्या विहिरीवर पाणी पिण्याचा प्रयत्न करणे. त्या भगिनींना आपली तहान तर भागवता आलीच नाही. पण त्या दोघींची वस्त्रे फाडून त्यांना नग्न करून त्यांच्या गुप्तांगावर बाभळीच्या काट्यांचे फटके मारीत गावभर फिरवण्यात आले. (पहा आंबेडकरोत्तर आंबेडकरी चळवळ खंड -4 पान नं.35)

3) नागपुरपासून पंचवीस किलोमीटरवरील एरणगांव येथे रामदास ननावरे या बौध्द तरुणाला त्याच्या आई-बापापासून पत्नीपासून बळजबरीने आढून नेवून देवीपुढे बळी देण्यात आले. कारण काय? रामदासमुळे गावात काँलराची साथ पसरली. त्यावेळी महाराष्ट्रातील एकही दिवस असा उगवत नव्हता की, ज्या दिवशी दलितांवर हल्ला झालेला नाही. म्हणून पॅथरचे संस्थापक असणारे राजा ढाले लिहितात "या देशात होणारी प्रत्येक सकाळ अन्यायाची वैप्यांची या तिन्ही त्रिकाल चालणाऱ्या अत्याचारातून आमच्या बांधवाची मुक्तता होण्यासाठी आम्ही वाट पाहत आहोत त्या सम्यक क्रांतीची" (राजा ढाले यांचे भाषण) 1971 मध्ये प्रसिध्द झालेल्या पेरुमल समितीच्या अहवालात नमूद केले आहे अत्याचाराच्या घटना खालीलप्रमाणे होत्या.

- 1) सार्वजनिक विहिरीवर पाणी भरू देण्यास सक्त मनाई.
- 2) हाॅटेलमध्ये ताटात/प्लेटमध्ये खाद्यपदार्थ देण्यात नकार
- 3) न्हावी व धोब्याची सेवा स्विकारण्यास मनाई
- 4) पंचायतीच्या बैठकीत दुरवर बसविणे किंवा वेगळी व्यवस्था करणे.
- 5) झोपडीत कोंडून कुटूबास जाळणे
- 6) नरबळी देणे
- 7) दलित स्त्रियांची नग्न धिंड काढणे.
- 8) दलित स्त्रियांवर बलात्कार
- 9) जबदरस्त मारहाण व ठार करण्याची धमकी देणे
- 10) दलितांच्या विहिरीत मानवी विश्ठा, मृत जनावरे इ.घाण टाकणे
- 11) दलितांची उभी पिके नश्ट करणे

संदर्भग्रथ सुची:

- 1) ज.वि.पवार लिखित आंबेडकरोत्तर आंबेडकरी चळवळ' खंड चैथा 1972 ते 1977
- 2) डाॅ.लता मुरुगकर 'दलित पॅथर चळवळ'
- 3) ड. संदेश वाघ "आंबेडकरी चळवळीचा इतिहास"
- 4) राजा ढाले "दलित पॅथरची संस्थापना वस्तुस्थिती आणि विपर्यास"

“पालघर जिल्ह्यातील अंगणवाडी केंद्रात दिल्या जाणाऱ्या पोषणआहाराचा तसेच आरोग्य सेवांचा चिकित्सक अभ्यास करणे

डॉ.रविंद्र भागोजी घागस

श्री.दीपक जनार्दन कडु

माजी प्राचार्य,

संशोधक

अ/१०१, विनोद अपार्टमेंट, जैन मंदिराजवळ,
मेनरोड, डहाणूफोर्ट, ता.डहाणू, जि.पालघर, पिन-
४०९६०९

आजीवन अध्यापन आणि विस्तार विभाग, 'बी'
पथ, विद्यापीठ विद्यार्थी भवन, मुंबई विद्यापीठ,
चर्चगेट, मुंबई- ४०००२०

गोषवारा :

आज भारताला स्वातंत्र्य मिळून सुमारे ७५ वर्षे पूर्ण झाली असली तरी आरोग्याच्या संदर्भात ग्रामीण भागात आदिवासी समाजात आरोग्याच्या सोयी-सुविधा घेण्याविषयी अनभिज्ञ दिसून येते. आदिवासी समाजात अजूनही अज्ञान, अशिक्षितपणा, व्यसनाधिनता, दारिद्र्य, बेकारी इत्यादीच्या समस्या पाचवीला पुजलेल्या आहेत. त्यामुळे चौरस आहारव उत्तम आरोग्य चांगल्याप्रकारे घेऊ शकत नाही. लहान वयात मुलीचे लग्न करून दिले जाते. त्यातच लवकर बाळंतपण झाल्यामुळे जन्माला आलेले बाळ कुपोषित असते. प्रत्येक गावातील अंगणवाडी सेविका अंगणवाडी केंद्रामार्फत पोषण आहार व आरोग्याविषयी सेवा उपलब्ध करून देते. त्यामुळे कुपोषणाला काही प्रमाणात आळा बसला आहे. कुपोषण हे भारतासारख्या विकसनशील देशापुढील मोठे आव्हान आहे आणि यासाठी अंगणवाडी केंद्रामार्फत पोषण आहार व आरोग्य सेवा देऊन प्रयत्न केले जात आहे.

बीज शब्द:

पालघर जिल्हा, अंगणवाडी केंद्र, पोषण आहार, आरोग्यसेवा.

प्रस्तावना :

एकात्मिक बाल विकास योजनांच्या अंमलबजावणीसाठी राज्य व केंद्रशासित स्तरावर समाज कल्याण विभागाचे सचिव किंवा राज्य सरकारच्या तत्सम विभागाद्वारा प्रशासकीय महाराष्ट्रात स्वतंत्रपणे महिला व बालविकास विभागाची निर्मिती करण्यात आली. शासनाने आखलेल्या धोरणाची अंमलबजावणी करणे ही प्रमुख जबाबदारी आहे. तालुका स्तरावर प्रशासकीय,नियंत्रण ठेवण्याची जबाबदारी प्रकल्प अधिकारी यांच्यावर असते. त्यांना सहकार्य गटविकास अधिकारी करतात. त्यांच्या मदतीला सहाय्यक बाल विकास प्रकल्प अधिकारी व इतर कनिष्ठ अधिकारी असतात.

आरोग्याच्या सोयी-सुविधा देण्यासाठी प्राथमिक आरोग्य केंद्र बांधिल असते. प्राथमिक आरोग्य केंद्र व तेथे कार्य करणाऱ्या कर्मचाऱ्यांवर वैद्यकीय अधिकाऱ्यांचे नियंत्रण असते. एकात्मिक बाल विकास प्रकल्प अधिकारी समन्वयकाची भूमिका पार पाडत असते. अंगणवाडी सेविका लाभार्थीला घटक सेवा देण्याचे कार्य करतात तर मुख्यसेविका त्यांच्यावर नियंत्रण ठेवण्याचे कार्य करीत असतात.

एकात्मिक बाल विकास प्रकल्पामध्ये साधारणपणे एक प्रकल्पांतर्गत ७ते ८ पर्यवेक्षिकांची नेमणूक करण्यात येते. प्रत्येक पर्यवेक्षिकांकडे २५ते ३० अंगणवाडीचे कार्यक्षेत्र ठरविण्यात आलेले असते. पर्यवेक्षिकांचे वर्ग तीन संवर्गाचे पद ग्रामीण पातळीवर कार्यरत असून अंगणवाडी सेविका व मदतनीस यांना ठरवून दिलेली उद्दिष्टे साध्य करणे, त्यांचे कामकाजाचे निरीक्षण करणे, आहार व आरोग्याविषयी योग्य ते मार्गदर्शन करणे, वेळोवेळी प्रकल्प कार्यालयात त्यांचा अहवाल सादर करणे यासारखी कामे करण्यासाठी नेमणूक करण्यात आलेली आहे.

अंगणवाडी केंद्र :

पालघर जिल्हा परिषदेच्या महिला आणि बाल विकास विभागाच्या वतीने जिल्ह्यातील एकूण ९३ प्रकल्पातल्या ३ हजार १८२ अंगणवाडी केंद्र आहेत. गावपातळीवर प्रत्येक गावामध्ये अंगणवाडी केंद्राची स्थापना केलेली असते. प्रत्येक अंगणवाडी केंद्रासाठी एक अंगणवाडी सेविकाची नेमणूक करण्यात आलेली असते ती अंगणवाडी केंद्र असलेल्या गावातीलच रहिवासी असते. महिला व बाल कल्याण विभागाकडून राबविल्यात येणाऱ्या विविध योजना प्रत्यक्ष लाभार्थ्यांपर्यंत पोहचविण्याचे काम सदर अंगणवाडी सेविका करीत असते. अंगणवाडी सेविका घराघरात सर्वेक्षण, पोषण आहार, आरोग्य सेवा यासाठी महत्त्वाची भूमिका बजावत असते.

० ते ६ वर्षांच्या खालील बालकांना दररोज ३-४ तासाकरिता एकत्र येण्याचे ठिकाण म्हणजे अंगणवाडी होय.

अंगणवाडी केंद्रामार्फत दिल्या जाणाऱ्या सेवा :

१) पूरक आहार देणे:

गरोदर स्त्रियांना, ६ वर्षांच्या आतील बालकांना तसेच स्तनदा मातांना पूरक आहार देण्यात येतो. हा शिजवून देण्यात यावा किंवा घरी नेता येण्यासारखा असावा. कुपोषित बालकांना अतिरिक्त (जास्त) पूरक आहार देण्यात यावा.

२) लसीकरण :

लसीकरण सत्राचे आयोजन ग्राम आरोग्य व पोषण दिनाला करण्यात यावे. गरोदर माता तसेच ६ वर्षांच्या आतील बालकांना लसीकरण करण्यात यावे.

३) आरोग्य तपासणी :

नवजात बालक,अर्भक तसेच ६ वर्षांच्या आतील बालकांची तपासणी तसेच प्रसूतिपूर्व, प्रसूतिपश्चात सेवा देण्यात याव्यात. याशिवाय किरकोळ आजारांवरील प्राथमिक स्वरूपाचे उपचार देखील आरोग्य सेविका देतील. पात्र जोडप्यांसाठी गर्भनिरोधक साधनांची माहिती देणे, समुपदेशन करणे, आवश्यकतेनुसार साधन पुरविणे याबाबी करण्यात याव्यात.

४) वाढीचे संनियंत्रण :

ग्रोथ चार्टच्या माध्यमातून नियमित तपासणी करून वाढीवर लक्ष देण्यात यावे. यासाठी बालकांचे नियमित वजन करून वाढीचा आलेख अद्यावत ठेवावा. कुपोषितकिंवा कमी कानाच्या बालकांना संदर्भसेवा देण्यात यावी. अंगणवाडी कार्यकर्तीने दर आठवड्यात लोह व फॉलीक अॅसिडच्या गोळ्यांचे वाटप करणे, किशोरवयीन मुला मुलींना देखील या सेवा देण्यात याव्यात.

५) अंगणवाडी कार्यकर्ता:

१० ते ९९ वर्ष वयोगटातील किशोरवयीन मुलींना दर आठवड्यात लोह, फॉलीक अॅसिड, कृमीनाशक गोळ्यांचे वाटप करावे.

६) शाळापूर्व अनौपचारिक शिक्षण:

३ ते ६ वर्ष वयोगटातील मुलांसाठी दररोज किमान ३तास अनौपचारिक शिक्षण व खेळ असावेत. नैसर्गिक वातावरणात आनंदी राहणे, प्रसन्न राहणे, उत्साह वर्धक कार्य करणे, यामुळे त्यांचा चांगला विकास होण्यास मदत होते.

पोषण आहार :

पहिले सहा महिने बाळाला निव्वळ स्तनपान म्हणजे फक्त आईचे दूध देणे (१८० दिवस) वयाच्या ६ महिन्यांपर्यंत बाळाला आईच्यादुधातून सर्व पौष्टिक घटक आणि पुरेसे पाणी मिळत असते. ज्या बालकांना निव्वळ स्तनपान दिले जाते त्यांना वरून इतर काहीही देण्याची आवश्यकता नाही.

१) जन्मानंतर लवकरात लवकर एका तासाच्या आतस्तनपान दिल्यास बाळाला चिकदूध मिळते. त्यामुळे त्याची रोग प्रतिकारक शक्ती वाढते. चिकदूध म्हणजे पहिले पिवळसर घट्ट दूध हे बाळाचे पोषण आणि जंतुसंसर्गापासून संरक्षण करण्यासाठीआवश्यक असते. त्यामुळे आईच्या दुधाचा प्रवाह वाढतो. नवजात शिशूला ऊबदार ठेवले जाते आणि आई व बाळामधले बंध दृढ होतात.

२) स्तनपानामुळे बाळाच्या मेंदूची वाढ, शारिरीक व बौद्धिक विकास होऊन याच्या प्रौढावस्थात लठ्ठपणा, उच्च रक्तदाब, मधुमेह यांपासून बाळाचे संरक्षण होते. याची पालकानाआठवण करून द्या.

- ३) बाळाला रात्रदिवस हवे तेना मानने दूध घावे.
- ४) बाळाला अतिसार किंवा इतर आजार असेल तरी त्याला योग्य पोषण मिळण्यासाठी व लवकर बरे वाटण्यासाठी मातेनेस्तनपान सुरु ठेवावे.
- ५) बाळाकरीता पुरेसे दूध येण्यासाठी मातेने या दिवसांमध्ये अतिरिक्त आहार घावा आणि भरपूर द्रवपदार्थ घावेत.
- ६) स्तनपान दरस्तान मानने-बाळाच्या डोळ्याकडे पाहून हसावे,बोलावे.

पूरक आहाराच्या आवश्यक बाबी :

१) वेळेवर :

ऊर्जा व पोषणाची वाढलेली गरज फक्त स्तनपानाने पूर्ण होऊ शकत नाही. म्हणून ६ महिने पूर्ण झाल्यावर पूरक आहार सुरु करणे.

२) पुरेसे :

वाढत्या बाळाची पोषणाची वाढलेली गरज भागविण्यात इतपत पुरेसे असावे. ऊर्जा, प्रथिने, जीवनसत्त्व आणि खनिजे हे विविध आहार गटांच्या माध्यमातून पुरवावे. जसे- धान्य (पूर्ण धान्य, भरड धान्य), कडधान्य आणि शेंगा भाज्या (डाळी, सोयाबीन, राजमा इ.) भाज्या (हिरव्या पालेभाज्या आणि इतर रंगीत भाज्या) आणि फळे, दूध आणि दुग्धजन्य पदार्थ, प्राणीज पदार्थ / मांसाहार (मटण/कलेजी, मासे, अंडी, कोंबडी (Poultry), तूप/लोणी/तेल, साखर) गुळ, भाजून कुटलेले शेंगदाणे (बाळाला एलर्जी नसल्यास)

३) व्यवस्थित आहार भरणे :

आदार भरविताना बाळावरखाण्याची बळजबरी न करता त्याला खाण्यासाठी प्रोत्साहनदेणे, बालकांचे पोट लहान असते त्यामुळे वारंवार आहार भरविणे, आवश्यकतेनुसार बाळाला वेगवेगळ्या वाटीत किंवा थाळीत भरविणे.

४) सुरक्षित:

आहार स्वच्छतापूर्वक बनवावा आणि साठवावा. आहार बनाविण्यापूर्वी माताने आपले हात साबणाने वपाण्याने स्वच्छ धुवावे. बाळाचे ही हात स्वच्छ धुवावे.

तर्कसंगत :

पालघर जिल्ह्यातील आदिवासी तालुक्यात मोठ्या प्रमाणावर अज्ञान, अशिक्षितपणा, दारिद्र्य, अंधश्रद्धा, रूढी परंपरा, व्यसनाधीनता इत्यादी गोष्टी आदिवासी जीवनावर परिणाम करत आहेत ग्रामीण भागामध्ये शिक्षणाचे प्रमाण कमी असल्यामुळे शासनाकडून राबविल्या जाणाऱ्या सोयी-सुविधा योजनांचा लाभ त्यांच्यापर्यंत पोहचू

शकत नाही. त्यामुळे आरोग्याच्या तसेच पोषण आहाराच्या योजनांपासून वंचित राहिल्याने कुपोषण सारख्या समस्या उद्भवतात. बऱ्याचदा अंधश्रद्धेमुळे काही प्रमाणात उपचारासाठी भगताकडे जातांना दिसून येतात. शासनाच्या विविध योजना, उपक्रम व शिबीर आयोजित केले जातात. त्याचा लाभ घेत नसल्याने उपोषणासारखी समस्या उद्भवते.

संशोधनाचा उद्देश :

- १) आदिवासी तालुक्यात अंगणवाडी केंद्रातच पोषण आहार व आरोग्याच्या सोयी उपलब्ध करून देणे.
- २) अंगणवाडी केंद्रामध्ये गरोदर माता व स्तनदा मातांना लसीकरण व आरोग्यतपासणीची सुविधा उपलब्ध करून देणे.
- ३) अंगणवाडी केंद्रामध्ये कुपोषित बालकांना पोषक आहार व चौरस आहार उपलब्ध करून देणे.
- ४) अंगणवाडी केंद्रामध्ये किशोरवयीन मुला-मुलींना लैंगिक शिक्षणाचे समुपदेशन वर्ग सुरू करणे.
- ५) अंगणवाडी केंद्रामध्ये ० ते ६ वयोगटातील बालकांसाठी शाळापूर्व व अनौपचारिक शिक्षणासाठी करमणूकीची साधने, मनोरंजनात्मक कार्यक्रम, खेळाचे साहित्य तसेच सर्व भौतिक सोयी-सुविधा उपलब्ध करून देणे.
- ६) अंगणवाडी केंद्रांना वेळोवेळी पौष्टिक व सकस आहाराचा पुरवठा तसेच आर्थिक मदत देणे.

संशोधनाची गृहितके:

- १) अंगणवाडी केंद्रात दिला जाणारा पोषण आहार घेण्याबाबत अनास्था आहे.
- २) अंगणवाडीतील अंगणवाडी सेविकेमार्फत गरोदर स्त्रियांना, स्तनदा मातांना आहाराविषयी मार्गदर्शन केले जाते.
- ३) अंगणवाडी केंद्रातील अंगणवाडी सेविकेमार्फत कुपोषित बालकांच्या पालकांना आहाराविषयी व आरोग्याविषयी मार्गदर्शन केले जाते.
- ४) अंगणवाडीतील अंगणवाडी सेविकांमार्फत किशोरवयीन मुलींना आरोग्याविषयी वेळोवेळी समुपदेशन केले जाते.

संशोधन पद्धती :

प्रस्तुत संशोधन पद्धतीत माहिती जमा करण्यासाठी दुय्यम स्त्रोतांवर आधारीत आहे. त्यासाठी विविध विषयावर प्रकाशित झालेली विविध लेखकांची पुस्तके, सासाहिक, मासिके यात प्रकाशित झालेले लेख व अन्य लिखित साहित्याचा आधार घेण्यात आला आहे.

संशोधनाच्या विविध पद्धती आहेत. प्रस्तुतसंशोधनासाठी सर्वेक्षण पद्धतीचा वापर केलेला आहे. संशोधनाची विविध तंत्रे असून त्यामध्ये प्रश्नावली पद्धती, निरीक्षण पद्धती, मुलाखत पद्धती इत्यादीचा समावेश आहे. त्यापैकी सदर संशोधनासाठी प्रश्नावली पद्धतीचा वापर संशोधकाने केलेला आहे. संशोधकाला तथ्यसंकलन हा करण्यावर लक्षकेंद्रीत करावे लागते. कारण तथ्य संकलन हा संशोधनाचा आत्मा आहे. या संशोधनात प्रश्नावली याचा समावेश करण्यात आलेला आहे. प्रश्नावलीच्या माध्यमातून माहिती उपलब्ध करून घेण्यात येईल.

संशोधन साहित्याचे विश्लेषण :

“पालघर जिल्ह्यातील अंगणवाडी केंद्रात दिला जाणाऱ्या पोषण आहाराचा तसेच आरोग्य सेवांचा चिकित्सक अभ्यास करणे” या विषयावर संशोधन करतांना पालघर जिल्ह्यातील आठ तालुक्यांपैकी पाच आदिवासी तालुक्यातील अंगणवाडी केंद्रात दिल्या जाणाऱ्या पोषण आहाराचा तसेच आरोग्य सेवांचा लाभ न घेतल्यामुळे उद्भवणाऱ्या कुपोषणासारख्या समस्येचा अभ्यासासाठी संशोधनाची गरज आहे. तसेच पालघर जिल्ह्यातील महिला व बालकल्याण कार्यक्रम तसेच आरोग्य विभागाकडून वेळोवेळी विविध योजना, कार्यक्रम तसेच विविध सेवा सुविधा राबविल्या जातात त्यांचा विचार करण्यात येणार आहे. तसेच ग्रामीण भागात स्त्रियांच्या आरोग्याची काळजी तसेच कुपोषित बालकांची समस्या सोडविण्यासाठी प्राथमिक आरोग्य केंद्र व उपकेंद्र कोणत्या प्रकारच्या सोयी सुविधा उपलब्ध करून देतात? त्यासाठी कार्यरत असणारे वैद्यकीय अधिकारी, आरोग्य सेविका, आरोग्य सेवक, तसेच कर्मचारी वर्ग, अंगणवाडी सेविका, आशा कार्यकर्ती इत्यादी कोणत्या प्रकारे सेवा पुरवितात? कुपोषित बालकांना, गरोदर स्त्रियांना, सान्दा माता यांना सकस व चौरस आहार पुरविण्याचे काम करतात. कुपोषण समस्या सोडविण्यासाठी ग्राम बाल विकास केंद्र (VCDC) तसेच बाल उपचार केंद्र (CTC) मार्फत कुपोषित बालकांना योग्यवेळी उपचार केल्यास सुधारणा घडवून आणणे गरजेचे आहे.

तसेच किशोरवयीन मुली, कुपोषित बालकांच्या माता, स्तनदा माता आणि गरोदर स्त्रियांना ग्रामीण भागातील आरोग्याचा दर्जा सुधारल्यास तसेच कुपोषणाची समस्या सोडविण्यासाठी योग्य सोयी सुविधा उपलब्ध करून देणे. वेळोवेळी समुपदेशन व प्रशिक्षण देणे, लसीकरण शिबीरे आयोजित गरजेचे आहे.

नमुना निवड :

जेव्हा संपूर्ण जनसमूहांवर एखाद्या समस्येचा काय परिणाम होतो हे माहित करून घेण्यासाठी कारी प्रतिनिधिक एकक निवडून त्या परिणामाचे मापन केले जाते तेव्हा त्याला नमुना निवड पद्धत म्हणतात.

सदर संशोधनात पालघर जिल्ह्यातील डहाणू, तलासरी, विक्रमगड, जव्हार, मोखाडा या पाच तालुक्यातील अंगणवाडी सेविका, मदतनीस, मुख्य सेविका (पर्यवेक्षिका) बालविकास प्रकल्प अधिकारी, स्तनदा माता, गरोदर स्त्रिया व किशोरवयीन मुलींचा समावेश करण्यात आला आहे.

या पाच तालुक्यातील अंगणवाडी सेविका-५०, मदतनीस-५०, मुख्यसेविका (पर्यवेक्षिका) -३६, गरोदर माता-५०, बाल विकास प्रकल्प अधिकारी - ०७, स्तनदा माता -५०, गरोदर क्रिया- ५०, किशोरवयीन मुली-५० असे २९३ नमुना निवड केलेल्या घटकांकडून प्रश्नावली भरून घेण्याचे निश्चित केले आहे.

माहितीचे विश्लेषण:

संशोधनासाठी निवडलेल्या पालघर जिल्ह्यातील आठ तालुक्यांपैकी पाच तालुक्यात प्रत्यक्ष भेटी दिल्यानंतर निरीक्षणाद्वारे तसेच प्रश्नावलीद्वारे माहिती प्राप्त केली जाणार आहे. तसेच पाच तालुक्यातील अंगणवाडी, केंद्रातील अंगणवाडी सेविका तसेच संबंधित घटकांशी चर्चा करून क्रियांच्या आरोग्याविषयी परिपूर्ण माहिती मिळविल्याचा प्रयत्न या संशोधनाच्या माध्यमातून केला जाईल. निवड केलेल्या घटकांच्या प्रश्नावली तयार करून प्रश्नावलीच्या माध्यमातून प्राप्त झालेली माहितीचे विश्लेषण करताना संशोधनासाठी निवडलेल्या मूळ समस्येच्या प्रश्नाच्या गाभ्यानुसार शिर्षकाचे निर्धारण करण्यात आहे आहे. संशोधनासाठी निवड केलेल्या शिर्षकाविषयी तयार केलेल्या प्रश्नावलीद्वारे प्राप्त झालेल्या माहितीचे विश्लेषण करून सादरीकरण करण्यात येईल. त्यात योग्य ठिकाणी तक्ते, आलेख, आकृती आणि संक्षिप्त रूपे यांचा देखील वापर करण्यात येईल.

साराश :

आताच्या तंत्रज्ञानाच्या युगात जर भारतात सुदृढ बालकांसाठी एकात्मिक बाल विकास सेवा योजना, सार्वजनिक आरोग्य विभागातील सर्व अधिकारी कर्मचाऱ्यांच्या पुढे कुपोषणासारखे मोठे आव्हान उभे आहे. त्यासाठी आदिवासी भागातील प्रत्येक अंगणवाडी केंद्रामार्फत अंगणवाडी सेविकेच्या माध्यमातून किशोरवयीन मुली, गरोदर माता, स्तनदा माता व कमी वजनातील मुले यांचे आरोग्य व पोषण सुधारणा घडवून आणण्यासाठी योग्य त्या उपाय-योजना केल्या जाव्यात तसेच मुलांचे संगोपन करण्यासाठी माता सक्षमीकरण करणे काळाची गरज आहे तरच कुपोषण हद्दपार करू व सुदृढ बालक तयार होतील.

संदर्भ :

- १) प्रा.धुरी निलम देवेंद्र (जुलै-२००८) संशोधन पद्धती, पुणे फडके प्रकाशन
- २) प्रशिक्षकांसाठी पोषण पुस्तिका, जव्हार तालुक्यातील कुपोषण निर्मुलनासाठी, महाराष्ट्र शासन व जेएसडब्ल्यू फाउंडेशन यांचा संयुक्त उपक्रम.
- ३) मी एक 'आशा' नवीन आशा कार्यकर्तींसाठीइंडकशन पुस्तिका - राष्ट्रीय ग्रामीण आरोग्य अभियान
- ४) गृहपातळीवर लहान बालकांची काळजी घेण्याचीआशासाठी पुस्तिका
- ५) ग्राम बाल विकास केंद्र मार्गदर्शिका.

रोजगार हमी योजनेचे ग्रामीण विकासातील महत्त्व.

डॉ. अनिल नारायण पाटील

मार्गदर्शक

प्राचार्य, मुरलिधर नानाजी मोहिते गुरुजी,
कला, वाणिज्य व विज्ञान महाविद्यालय,
खोडाळा, ता. मोखाडा, जि. पालघर.

प्रा. अनंत रावसाहेब आवळे

संशोधक

अभ्यासकेंद्र

आजीवन अध्ययन आणि विस्तार विभाग, मुंबई विद्यापीठ 'बी' रोड,
विद्यापिठ विद्यार्थी भवन, चर्चगेट मुंबई ४०००२०.

गोषवारा:

ग्रामीण भागातील प्रौढ व सुदृढ व्यक्ती तो मागेल तेव्हा उत्पादक स्वरूपाच्या कामावर ग्रामीण भागातील लोकांना रोजगार पुरवणे. हा भारतीय संविधानाने दिलेला मूलभूत अधिकार आहे. बेरोजगारी व गरिबी ही ग्रामीण भागातील एक चिंताजनक बाब आहे. ग्रामीण भागातील जीवनाला एक नवीन दिशा देणारी योजना आहे.

प्रस्तावना:

भारतीय अर्थव्यवस्था ही शेती व शेती पूरक व्यवसायावर अवलंबून आहे. भारतातील ६५% पेक्षा जास्त लोकसंख्या ग्रामीण भागात राहते. ग्रामीण भागाचा मुख्य व्यवसाय शेती आहे. परंतु भारतामध्ये शेती ही पावसाच्या पाण्यावर अवलंबून असल्यामुळे शेती ही हंगामा पुरती मर्यादित आहे. शेतीची कामे संपल्यावर ग्रामीण भागात रोजगाराचा प्रश्न निर्माण होतो रोजगार हे मनुष्याचे उत्पन्नाचे साधन आहे त्यातून व्यक्ती उत्पन्न मिळवत असतात व आपल्या गरजांची पूर्तता करत असतात. ग्रामीण भागात अस्तित्वात असलेली रोजगार हमी योजना ही अत्यंत महत्त्वपूर्ण अशी योजना आहे.

संशोधनाची गृहितके:

—) ग्रामीण रोजगार हमी योजना ही ग्रामीण भागातील लोकांचे दारिद्र्य गरिबी व बेरोजगारी कमी करण्यासाठी यशस्वी ठरली आहे.

२) ग्रामीण भागातील लोकांना आपल्या परिसरातच रोजगार उपलब्ध झाल्यामुळे ग्रामीण भागातील कामासाठी होणारे स्थलांतर कमी झाले आहे.

३) ग्रामीण भागाच्या विकासाला चालना देण्यासाठी ही महत्त्वपूर्ण योजना.

संशोधन पद्धती:

प्रस्तुत संशोधनाकरिता समीक साधनसामग्रीमध्ये प्रश्नावलीच्या आधारे ग्रामीण भागामध्ये रोजगार हमी योजनांमध्ये काम करणाऱ्या मजुरा सोबत मुलाखती घेऊन माहिती मिळवण्याचा प्रयत्न केला तसेच शासनाच्या विविध माहिती पुस्तकाचा व दस्तऐवजांचा संदर्भ घेण्यात आला आहे.

संशोधनाचे महत्त्व:

केंद्र सरकारने रोजगार हमी योजनेची अंमलबजावणी व्यवस्थित व्हावी या उद्देशाने राष्ट्रीय ग्रामीण रोजगार हमी कायदा २००५ पारित केला. राज्य स्तरावर २ फेब्रुवारी २००६ रोजी महाराष्ट्र ग्रामीण रोजगार हमी योजनेची सुरुवात झाली ग्रामीण भागातील लोकांच्या हाताला काम मिळावे त्यामुळे ग्रामीण भागामधील बेरोजगारीचा प्रश्न उद्भवणार नाही व त्यांच्या राहणीमानाचा दर्जा सुधारेल.

संशोधनाचे विशदीकरण:

ग्राम स्तरावर रोजगार हमी योजनेचे अंमलबजावणी करून गोरगरिबांच्या उपजीविकेच्या संसाधनाचा पाया मजबूत करणे. तसेच पंचायत राज संस्था बळकट करणे व सामाजिक सहभागाची सकारात्मक सुनिश्चिती करणे ग्रामीण भागात टिकाऊ उत्पादन व उपयोगी मालमत्ता तयार करणे हे तर हमी योजनेचे योजनेचे मुख्य उद्दिष्ट आहे.

* ग्रामीण भागातील अठरा वर्षावरील सर्व प्रौढ व्यक्तींना व रोजगार हमी योजनेचे जॉब कार्ड काढलेल्या व्यक्तींना वर्षात किमान शंभर दिवस मजुरी दिली जाते. पाच किलोमीटरच्या परिसरामध्ये उपलब्ध करून देऊन ग्रामपंचायत क्षेत्रामध्ये कोणते काम करावे करण्याची मुभा ग्रामसभेमध्ये ठरवण्याची मुभा आहे. रोजगार हमी योजनेमध्ये केले जाणारे काम हे मजुरा मार्फत करून घेतले जाते त्यामुळे मशिनरी लावण्यास या योजनेमध्ये बंदी आहे.

ग्रामीण भागांमध्ये रोजगार हमी योजनेच्या अंमलबजावणीमुळे प्रामुख्याने खालील विकासात्मक बदल झालेले आहे.

* ग्रामीण भागातील दारिद्र्य बेकारी निराकरण होण्यास मदत.

भागातील दारिद्र्य बेकारी (बेरोजगारी) ही समस्या प्रामुख्याने मोठ्या प्रमाणात आढळते. कारण याचे प्रमुख कारण भारतीय शेती ही निसर्गावर अवलंबून आहे. पावसाळ्याच्या काळातच शेतीची कामे मोठ्या प्रमाणात

उपलब्ध होतात. उर्वरित ग्रामीण भागामध्ये मोठ्या प्रमाणात वरील समस्या आढळतात. रोजगार हमी योजनेच्या प्रभावी अंमलबजावणीमुळे यातील या समस्या होत आहे रोजगाराचा प्रश्न हा ग्रामीण भागातील अत्यंत जिद्दाळ्याचा प्रश्न आहे कारण त्यावर मनुष्याचे राहणीमान अवलंबून असते.

*** स्थलांतर.**

ग्रामीण भागातून शहरी भागात होणारे स्थलांतर हे रोजगारासाठी मोठ्या प्रमाणात होत असते. त्याचा परिणाम हा स्थलांतरित भागात व व ग्रामीण भागामध्ये त्याचा परिणाम होत असतो. परंतु रोजगार हमी योजनेच्या ग्रामीण भागातील अंमलबजावनामुळे ग्रामीण भागातील बेरोजगार लोकांना मोठ्या प्रमाणात रोजगार आपल्या परिसरामध्येच उपलब्ध झाल्यामुळे ग्रामीण भागातून शहरी भागात होणारे स्थलांतर मोठ्या प्रमाणात थांबलेले आहे.

*** पंचायत राज संस्था बळकट करणे.**

ग्रामीण विकासामध्ये पंचायत राज व्यवस्था बळकट असणे अत्यंत महत्वाचे असते. जिल्हा परिषद पंचायत समिती व ग्रामपंचायत या तीन स्तरांना अत्यंत महत्वाचे स्थान आहे. रोजगार हमी योजने मलबजावणी मध्ये ग्रामपंचायत महत्वाची भूमिका बजावत असते. गावाच्या विकासासाठी ग्रामपंचायतीच्या ग्रामसभेमध्ये ठराव करून विविध विकास कामे मंजूर केली जातात. रोजगार हमी योजनेच्या अंतर्गत ही कामे पूर्ण करून गावाचा विकास साधण्यासाठी प्रयत्न केले जातात.

*** विकासात्मक विविध योजना.**

रोजगार हमी योजनेअंतर्गत ग्रामीण विकासाच्या दृष्टिकोनातून प्रामुख्याने उत्पादक स्वरूपाची कामे घेण्यात येतात तसेच राज्यातील दुष्काळाची पुनरावृत्ती कमी करण्यासाठी जलसंधारण कामांना प्राधान्य देण्यात आलेले आहे रोजगार हमी योजने सिंचनाची कामे _ जलसंधारणाची कामे यामध्ये पाझर तलाव, गाव तळी, पाटबंधारे प्रकल्पातील श्रम प्रधान व जलसंवर्धनाची कामे, मृदसंधारण व भूविकासाची कामे.

समीकरणाची कामे. रस्ते दुरुस्ती गावातील अंतर्गत रस्ते

वैयक्तिक श्रमदायक योजना त्यामध्ये जवाहर विहीर फळबाग

लागवड. इत्यादी प्रकार ची कामे करून ग्रामीण भागाचा विकास करण्याचा प्रयत्न केला जात आहे.

*** पायाभूत सुविधांची निर्मिती.**

रोजगार हमी योजनेच्या अंमलबजावणीमुळे ग्रामीण भागात पायाभूत सुविधांची निर्मिती व उपलब्ध झाल्यामुळे ग्रामीण भागातील उद्योग व्यापार शिक्षण आरोग्य सोयी सुविधा निर्मिती व त्यात वाढ होऊन त्याचा परिणाम

हा ग्रामीण भागातील बेरोजगारी चा प्रश्न कमी होत चाललेला आहे तसेच ग्रामीण भागातील रस्ते वाहतूक वी ज पाणी या सर्वांचा विकास होत चाललेला आहे.

*सारांश

देशातील नैसर्गिक साधन संपत्तीचा व मनुष्यबळाच्या सहाय्याने देशांमध्ये शाश्वत विकास साधता येऊ शकतो. ओळख रोजगार हमी योजनेमुळे भारताला करून दिली. ग्रामीण भागातील दारिद्र्य गरिबी बेरोजगारीमुळे गंभीर स्थिती आढळून येते. तसेच ग्रामीण भागातील स्थलांतर. ओके प्रश्न ग्रामीण भागामध्ये मोठ्या प्रमाणात आढळून येतात. म्हणून योग्य नियोजन व ग्रामीण विकासाचे धोरण आखून या सर्व प्रश्नांची सोडवणूक करता येते. यामुळे ग्रामीण भागाच्या विकास होण्यासाठी रोजगार हमी योजना प्रभावी ठरत आहे.

संदर्भ सूची:

-) डॉक्टर प्रदीप आगलावे संशोधन पद्धतीशास्त्र व तंत्र विद्या प्रकाशन नागपूर २००७.
-) देसाई मु. व भालेराव निर्मल (१९९५): ग्रामीण अर्थशास्त्र उत्तम आवृत्ती, निराली प्रकाशन, पुणे.
-) कु. तक्षशिला आनंदराव इंगोले महात्मा गांधी राष्ट्रीय ग्रामीण रोजगार हमी योजनेअंतर्गत काम करणाऱ्या मजुरांचा चिकित्सात्मक अभ्यास संदर्भ हिंगोली जिल्हा पीएचडी शोध प्रबंध.

दक्षिण कोकणातील गांधी

डॉ. राजेंद्र मुंबरकर

कणकवली कॉलेज, कणकवली

प्रस्तावना:-

भारतात एकूण तीन गांधी झाले ते म्हणजे महात्मा गांधी, सरद्व गांधी खान अब्दुल गफारखान आणि तिसरे म्हणजे कोकणचे गांधी सिताराम पुरुषोत्तम तथा अप्पासाहेब पटवर्धन हे होत. जागतिक पातळीवर महात्मा गांधींच्या विचारांचा वारसा जोपासून दक्षिण आफ्रिकेचे महान नेते नेल्सन मंडेला यांनी आपल्या वैयक्तिक जीवनात हिंसा आणि सत्याच्या मार्गाचे आचरण करत अहिंसेचे बळ किती ताकदवान असते हे जगाला दाखवून दिले.

महात्मा गांधींनी जगाला केवळ राजकीय तत्वज्ञान दिले नाही तर जगण्याचा मार्ग दाखवला. गांधीजींच्या विचारांनी जागतिक पातळीवर प्रेरित होऊन असंख्य मान्यवरांनी आपले जीवन समृद्ध केले. भारतीय आजही जगात गेल्यानंतर परदेशातील मंडळी भारतीय व्यक्तीला गांधीजींच्या देशातून आलात का? असे विचारतात तेव्हा गांधी विचार किती श्रेष्ठ व चिरस्थायी होतात याची प्रचिती येते.

याच विचाराने कोकणातील आणि विशेषतः दक्षिण कोकणातील (रत्नागिरी व सिंधुदुर्ग) असंख्य कार्यकर्ते गांधी विचाराने प्रेरित झाले. त्यांनी आपल्या जगण्याचा मार्ग गांधी विचार हाच मानला आणि त्याप्रमाणे कृती केली. अशा दक्षिण कोकणातील गांधीबाबत या संशोधन लेखात विवेचन करण्याचा प्रयत्न केला आहे.

१) सावंतवाडी संस्थांचे राजे श्रीमंत बापूसाहेब महाराज:-

सावंतवाडी हे संस्थान होते. या संस्थांचे राजे श्रीमंत बापूसाहेब महाराज यांच्यावर गांधीजींच्या विचारांचा मोठा प्रभाव पडला होता. ते या विचारांचे आपल्या संस्थानात आणि व्यक्तिगत जीवनात आचरण करत होते.

१९२७ साली गांधीजींनी सावंतवाडी संस्थानात प्रत्यक्ष भेट दिली होती. (अप्पासाहेब पटवर्धन यांची यांच्या 'माझी जीवन यात्रा' या आत्मचरित्रात हा संदर्भ आला आहे. पान नंबर २७६) गांधीजींना ब्लडप्रेसरचा त्रास जाणवायला लागला होता तेव्हा बापूसाहेब महाराजांच्या आंबोलीच्या निसर्ग रम्य अतिथी गृहात गांधीजी विश्रांतीसाठी येऊन राहिले होते. गांधीजींच्या खादीच्या प्रसारासाठी बापूसाहेब महाराजांनी सावंतवाडी संस्थानात प्रत्यक्ष चर्खे बसवण्याचे काम अप्पासाहेब पटवर्धन यांच्या सहकार्याने केले होते. लोकांना सूत कताई आणि खादी विणण्याचे प्रशिक्षण दिले.

आपल्या संस्थानातील नागरिकांना त्या काळातील रोजगारीचे साधन म्हणून चरखा प्रसाराचे कार्य केले बापूसाहेबांचे हे काम पाहून गांधीजींनी आपल्या दौऱ्यात खूप समाधान व्यक्त केले होते.

गांधीजींच्या साथी राहणी आणि उच्च विचारसरणीच्या विचारांचा स्वीकार -

बापूसाहेब महाराजांनी गांधीजींची ही विचारसरणी तंतोतंत स्वीकारली होती. एका संस्थानाचे राजे असूनही बापूसाहेब महाराज आपले जीवन अत्यंत साधेपणाने जगले. त्यांच्याविषयी गांधीजींचे सचिव महादेवभाई देसाई यांना सावंतवाडी संस्थानातील प्रजेनेच माहिती दिली होती. महादेवभाई देसाई यांनी महात्मा गांधीजींच्या सावंतवाडी संस्थानातील पाहुणचार्याविषयी आपल्या दैनंदिन लिहिलेले आहे. ते भेटीचा वृत्तांत लिहिताना असे लिहितात, आम्ही सावंतवाडीत खाजगी फेरी केली; त्या दरम्यान संस्थानातील नोकरवर्ग, वकील वर्ग, सर्वसाधारण स्थितीतील घरे, झोपड्या व श्रीमंतांची घरे या सर्वांचा अनुभव घेण्याची संधी आम्हाला मिळाली. तिकडे असलेल्या मुदतीत सर्वांकडून राजे साहेबांच्या स्तुतीशिवाय दुसरे काहीही ऐकावयास मिळाले नाही. कोणी सांगत आमच्याकडे रामराज्य, तर कोणी म्हणत आमच्या "राजासारखं राजा हिंदुस्तानात कुठे मिळणार नाही." कोणी कोणी असे सांगत होते की, "आमचा राजा एक दिवस गांधी सारखा फकीर झाल्याशिवाय राहणार नाही", तर कोणी सांगावे आमच्या राजासारखा धर्मात्मा तुम्हाला कुठे मिळणार नाही. आमचा राजा वाटेल तेवढे दिवस नुसत्या नागलीच्या म्हणजे नाचणीच्या भाकरीवरही राहू शकेल. सावंतवाडी संस्थानात शुल्लक बाबतीतही टीका करणारा कोणी भेटला नाही. सावंतवाडी संस्थानातील नागरिक आमचा राजा साधू पुरुष आहे असे बोलत होते.

आंबोलीहून निघण्याच्या आदल्या दिवशी उभयतांना (गांधीजी व महादेव भाई यांना) राजाराणी भेटण्यासाठी गेले होते. त्यांच्यासंबंधी ऐकलेल्या सर्व गोष्टी महादेवभाई देसाईंनी गांधीजींना सांगितल्या होत्याच. गांधीजी बापू साहेबांना म्हणाले की महादेव याने आपल्या संबंधाने इतक्या चांगल्या गोष्टी ऐकवल्या आहेत त्यापैकी काही बाबी संबंधाने आपणास विचारावे असे वाटते. आम्हास असे कानावर आले आहे की संस्थानाच्या उत्पन्नातून आपण फक्त दोन हजार रुपये पगार घेता आणि आपला दानधर्म वगैरे याच रकमेतून आपण चालवता ही गोष्ट खरी आहे काय? यावर श्रीमंत बापूसाहेब संकोच व्यक्त करून म्हणाले मी अमुक एक रक्कम घेतो गोष्ट खरी परंतु ती २००० नसून अडीच हजार आहे. परंतु दरबार वगैरे भरवायचे असतील, व्हाईसरॉय साहेब अगर गव्हर्नर साहेब यांच्या भेटी घ्यायच्या असतील, थोडक्यात सांगायचे म्हणजे संस्थानाची जी कामे असतील त्याचा खर्च संस्थानातून घेतला जातो.

अधिक खुलासासाठी गांधी म्हणाले की परंतु आपण निराधार मुलांचे पालन पोषण करित असता; हे आपल्याच पैशातून करता ना? आज आंबोलीत आलात आहात याचा खर्च संस्थानाच्या तिजोरीतून की स्वतःच्या खर्चातून केला? बापूसाहेबांचे उत्तर होय, हा खर्च मी माझ्या पगारातून चालवतो. हे उत्तर ऐकून गांधीजींना संतोष वाटला. ठीक आहे माझ्या पाहण्यात तरी राजा प्रजेचा नोकर बनल्याचा एकच दाखला आहे. पण बापूसाहेब गांधीजींना उद्गारले की आणखीही काही असतील. गांधीजी बापूसाहेबांना म्हणजे म्हणाले, काटेवाडी मधील राजे रजवाड्यांना अशा रीतीने आपल्या गरजांना आवर घालून घेण्याबद्दल मी सुचवून पाहिले परंतु कोणी ऐकून घेत नाही. सावंतवाडीच्या राणीसाहेब सुद्धा बापूसाहेब प्रमाणेच अत्यंत साधेपणाने राहत होत्या. स्वतः खादीचीच साडी वापरायच्या.

दारूपासून अलिप्त राहणारा राजा:-

गांधींच्या बरोबर आंबोली परिसरात वेगळी ठिकाणी पाहताना श्री महादेव भाई देसाई महाराज महाराजांना उद्देशून म्हणाले माफ करा महाराज मला एक गोष्ट विचारायची आहे. आपण दारूला शिवत नाही असे ऐकले ते खरे आहे का? कोणत्याही प्रकारचा संकोच न बाळगता महाराज म्हणाले मी सध्या दारू पित नसलो तरी मला सर्वस्वी मद्यत्यागी म्हणता येणार नाही. विलायतेला असताना मात्र मी दारूला मुळीच शिवलो नाही. हे ऐकून दोघांमध्ये थोडे आश्चर्य वाटले.

ते दूर करण्याच्या हेतूने महाराज म्हणाले माझ्या इंग्लिश गव्हर्नन्सला विलायततेला जातेवेळी मी दारूला स्पर्श करणार नाही असे वचन दिले होते.

त्यावेळी गांधीजींनी विलायतेला जातेवेळी आपल्या मातेला दिलेल्या वचनाची आठवण करून दिली. ते एकूण महाराज ऐकून महाराज खुश झालेले दिसले. विलायतेला असताना मोसेपोटेमियात लढाईत गेलो होतो. तेव्हा थंडीमुळे त्यांनी आपल्या गव्हर्नन्सला पत्र पाठवून व्हिस्की घ्यावी का ते विचारले होते. त्यांनी परवानगी दिली, त्यानंतर देशात आल्यानंतर काही वेळा दारू प्याली. पण दारूला शिवायचे नाही असा बेत केला तो शेवटपर्यंत पाळला.

२. कोकणाचे गांधी सिताराम पुरुषोत्तम उर्फ अप्पासाहेब पटवर्धन :-

१९१९, ३१ मार्च न्यु पुना कॉलेजमधून प्राध्यापकीचा राजीनामा देऊन महात्मा गांधींच्या चळवळीत उडी घेतली. ६ व ७ एप्रिल रौलेक्ट कट विरुद्ध आंदोलनात सहभाग. मनीभवन मुंबई येथे महादेव भाई देसाई यांनी महात्मा गांधीजी बरोबर आप्पासाहेबांची प्रथम ओळख करून दिली. मे - जून यंग इंडिया अर्थ साप्ताहिकाच्या कामकाजाला सुरुवात. ऑगस्ट मध्ये साबरमती आश्रमात राष्ट्रीय शाळेत शिक्षक पदावर आप्पांची नियुक्ती ०२, ऑक्टोबर, १९१९ गांधीजींच्या पन्नासाव्या वाढदिवसाच्या निमित्ताने झालेल्या कार्यक्रमात प्रभुदास यांनी सिताराम पटवर्धन यांचे टोपण नाव अप्पा असे ठेवले.

ऑक्टोबर १९२१ मध्ये महात्मा गांधीजींच्या परवानगीने जननी आणि जन्मभूमीची सेवा आणि गांधीवादाचा कोकणात प्रचार आणि प्रसार करण्यासाठी अप्पासाहेब रत्नागिरीत परतले. घरची जबाबदारी मोठे बंधू तात्या यांच्यावर सोपवून पूर्णपणे गांधी वादाला वाहून घेण्याचा निर्णय घेतला.

१९२६ पासून गांधीजींच्या चरखा प्रसाराच्या कामाला सुरुवात केली. १२, मार्च, १९३० देशभर मिठाचा सत्याग्रह सुरू असताना रत्नागिरी व शिरोडा येथे मिठाचा सत्याग्रह केल्याबद्दल अटक झाली. १९३२ मध्ये रत्नागिरीच्या तुरुंगात असताना अप्पांनी संडास सफाईचा आग्रह धरला. तुरुंग प्रशासनाने नकार देताच उपोषणास सुरुवात केली. १९३५ मृत जाणारे सोलण्याचा संकल्प सोडला. त्यासाठी आपले दोन सहकारी- दापोलीचे बाबा फाटक व सावंतवाडीचे भास्कर सुर्वे यांना वर्ध्याच्या चर्मालययात नेऊन जनावरे सोलण्याचं शास्त्रशुद्ध प्रशिक्षण घेतले.

१९३६ पहिले वृत्त गुराचे व्यवच्छेदन जालगाव, दापोली येथे केले.अप्पांना लोकनिंदेला सामोरे जावे लागेले. १९४२ च्या चलेजाव चळवळीत सहभाग.

५ मे १९४८ रोजी गोपुरी आश्रमाची स्थापना करून या माध्यमातून गांधीजींनी ग्रामीण विकासाचे मांडलेले भंगी मुक्ती, ग्रामसफाई, शेती, अस्पृश्यता निर्मूलन, व्यसनमुक्ती, पर्यावरण जतन अशा स्वरूपातील विचार प्रत्यक्ष कृतीत आणण्याचा प्रयत्न केला. मला तर नेहमी असं वाटतं की गांधीजींनी जे जे ग्रामीण विकासाचे विचार मांडले ते विचार आप्पासाहेबांनी कृतीत आणण्याचा प्रयत्न केला.

३. प्रभाकरपंत कोरगावकर:-

मूळचे सावंतवाडीचे परंतु कोल्हापूर येथे व्यवसायाच्या निमित्ताने स्थायिक झालेले प्रभाकर पंत कोरगावकर हे सुद्धा गांधी विचाराने प्रेरित झालेले कार्यकर्ते होते. त्यांनी आपल्या व्यवसायातून मिळवलेल्या रकमेतून असंख्य देशभक्तांना देशासाठी आंदोलन करत असताना निर्वाह वेतन देण्याचा उपक्रम राबवला. आर्थिक दृष्ट्या संपन्न असूनही महात्मा गांधीजींच्या प्रमाणे आपले जीवन अत्यंत साधेपणाने जगले. रेल्वेने प्रवास करत असताना स्वातंत्र्य आंदोलनातील कार्यकर्त्यांना फर्स्ट क्लास सेकंड क्लास ने प्रवास करण्याचे

तिकीट काढून घ्यायचे स्वतः मात्र थर्ड क्लास डब्यातून प्रवास करायचे. गांधीजींच्या विचारांचे गारुड त्यांच्या समकालीन कार्यकर्त्यांच्या विचारांच्या मध्ये किती भिनले होते याचे प्रभाकर पंत कोरगावकर हे मूर्तीमंत उदाहरण आहे.

४. वि. स. खांडेकर गांधींच्या 'खेड्याकाडे चला' या आवाहनास प्रतिसाद देत कोकणातील शिरोड्यासारख्या खेड्यात गेले. कोकणात सन १९२७ साली त्यांनी गांधीजींचं प्रत्यक्ष दर्शन घेतलं. ते ओझरतं दर्शन त्यांना प्रभावित करून गेलं. पुढे १९३० साली महाराष्ट्र कायदेभंग मंडळाने शिरोडा, तेरेखोल येथे योजलेल्या मिठाच्या सत्याग्रहाचे ते साक्षीदार होते. या सत्याग्रहाची अनेक वार्तापत्रं त्यांनी साप्ताहिक वैनतेयसाठी लिहिली होती. पुढे त्यांचं समग्र जीवन व साहित्य हे गांधीवाद, समाजवाद व साम्यवाद यांसारख्या विचारांनी प्रेरित झालं आणि प्रभावित होत राहिलं.

५. गोविंदराव शिंदे- मूळचे मालगुंडचे अप्पासाहेब पटवर्धन यांच्यासोबत काही काळ काम केल्यानंतर धुळे जिल्ह्यात 'ग्रामस्वराज समितीचे' कार्य, १९८० नंतर पनवेल पासून ९ किलोमीटर अंतरावर असलेल्या नेरे या गावात गांधीजींच्या कुष्ठरोग्याच्या सेवेच्या विचारांची प्रत्यक्ष कृती 'शांतीवनच्या' माध्यमातून करण्याचा प्रयत्न केला. आयुष्याच्या अखेरपर्यंत त्यांनी हे काम चालू ठेवले.

६. जयवंत मटकर, - मुळगाव - मठ, तालुका वेंगुर्ला, गांधी विचारांचा संपूर्ण जीवनावर प्रभाव. अप्पासाहेब पटवर्धन यांच्या समवेत काही काळ काम केल्यानंतर संपूर्ण देशभर सर्वोदयाच्या विचाराच्या प्रसारासाठी कार्य केले. आयुष्याच्या अखेरपर्यंत गोपुरी आश्रमाची सेवा केली. गांधी विचारांच्या कार्यकर्त्यांना भावनात्मक आणि वैचारिक पातळीवर एकत्र बांधून ठेवण्याचे कार्य जयंत मटकर यांनी केले.

७. श्रीपाद विष्णू उर्फ बाळू दादा पानवलकर, देवरुख, रत्नागिरी-

बाळू दादा अप्पासाहेबांच्या कामाची प्रेरणा घेऊन त्यांच्यासोबत गोपुरी आश्रमात येऊन राहिले. मृत जनावरांचे शवच्छेदन त्यांनी केले. त्याचबरोबर अप्पासाहेबांच्या गोपुरी आश्रमातील ग्रामीण विकासाच्या प्रयोगात त्यांनी सहभाग घेतला. गोपुरीच्या व्यवस्थापनाचे काम सुद्धा काही काळ केले.

८. चंद्रताई किलोस्कर, -मालतीबाई हळबे यांनी अनाथ मुलांच्या पुनर्वसनाचे (मातृमंदिर, देवरुख) काम केले. चंद्रताई काही काळ गोपुरी आश्रमाध्ये अप्पासाहेबांच्या कामातही सहभागी होत्या.

९. अक्का तेंडुलकर - यांनी लांजा येथे महिलांच्या पुनर्वसनाचे काम गांधी विचारांच्या प्रेरणेतूनच केले. आजही अक्कांचे कार्य अविरोध सुरू आहे. लांजा महिलाश्रम नावाची संस्था लांजा, जिल्हा रत्नागिरी येथे कार्यरत आहे. असंख्य अनाथ मुली, महिला आणि बालकांचे पुनर्वसन करण्याचे काम ही संस्था करते.

याचबरोबर...

रत्नागिरीचे ताई शेते, भाई शेते, श्री द.सी.सामंत गुरुजी (काळे छात्रालय लांजा) दादा सुभेदार, अण्णा आपटे, खासदार मोरोपंत जोशी, खासदार शामराव पेजे, तावडे आप्पा, भाईसाहेब हातनकर (माजी मंत्री) रमाकांत आर्ते (देवरुख), कणकवलीचे अण्णा जाधव, सहदेव कामतेकर, दादा हर्णे, रेगे वकील, गोपाळकृष्ण बगळे, दादा टिकम, हिरोजी तोडकर गुरुजी अशी कित्येक मंडळी दक्षिण कोकणात गांधीजींच्या विचाराने प्रेरित आपल्या जीवनाच्या अखेरपर्यंत गांधीजींच्या विचारांनी कार्यरत राहिली.....

संदर्भ सूची:-

- १) 'माझी जीवन यात्रा', अप्पासाहेब पटवर्धन, परमधाम प्रकाशन, वर्धा.
- २) साप्ताहिक वैनतेय, दिवाळी विशेषांक, वैनतेय प्रकाशन, सावंतवाडी, जिल्हा- सिंधुदुर्ग.
- ३) कोकण गांधी तथा, बहुजनांचे देवदूत- अप्पासाहेब पटवर्धन, रोहिदास नारायण दुसार, ऋतू आर्ट, मुंबई.
- ४) अप्पासाहेब पटवर्धन- गौरव ग्रंथ, परमधाम प्रकाशन, वर्धा.
- ५) <https://www.dainikprabhat.com> -कोकणचे गांधी अप्पासाहेब पटवर्धन.
- ६) <https://mr.vickipedia.org> - अप्पासाहेब पटवर्धन.
- ७) <https://www.esakal.com> - गांधी युगातील धुवतारा.
- ८) marathirushti.com -कोकणचे गांधी अप्पासाहेब पटवर्धन.
- ९) thinkmaharashtra.com- कोकणचे गांधी अप्पासाहेब पटवर्धन.
- १०) कोकणचे गांधी अप्पासाहेब पटवर्धन, प्रा. सतीश तोडकर, पूणे.

“वसई तालुक्यातील आदिवासी समाजाच्या शैक्षणिक समस्यांचा अभ्यास”

मार्गदर्शक : डॉ. श्री रमेश म्हात्रे

संशोधक : सौ माधवी अनिल गमरे,

विद्यार्थिनी पीएच.डी

आजीवन शिक्षण व विस्तार (ग्रामीण विभाग) मुंबई विद्यापीठ

घोषवारा :

भारत देशातील व महाराष्ट्र राज्यातील डोंगराळ व दुर्गम भागात राहणाऱ्या अनुसूचित जमातीचे सामाजिक व शैक्षणिक प्रगती होण्यासाठी सन 1972-73 पासून क्षेत्र विकासाच्या दृष्टिकोन स्वीकारण्यात आला. आदिवासी लोकांचा शैक्षणिक विकास व्हावा म्हणून आदिवासी विद्यार्थ्यांची दहावीपर्यंत शिक्षणाची सोय उपलब्ध केली. स्वेच्छा संस्थांना आश्रम शाळा चालवण्यास अर्थसाह्य मंजूर केले. आदर्श आश्रम शाळा सन 1990-91 या शैक्षणिक वर्षापासून सुरु झाली. सरकारने आदिवासी सर्वांगीण विकासासाठी विधानिकेतनच्या धर्ती वर विशेष स्वरूपाची शाळांना मंजुरी दिली. एकलव्य इंग्रजी माध्यमांच्या निवासी शाळा सुरु केल्या.

ब्रीज शब्द :

- आदिवासी
- शिक्षण

प्रस्तावना :

भारतातील मूळ रहिवाशांपैकी एक असलेल्याचा दावा केला असता,सिंधू संस्कृतीच्या रूहासानंतर अनेक आदिवासी समुदाय तयार झाले. पण डोंगर कुशीत राहणारी कातकरी, वारली, भिल्ल, ठाकर ही जमात अद्यापही हजारो वर्षांची परंपरा जपत आधुनिक जगतापासून दूर राहात खडतर पण स्वतंत्र जीवन जगत आहेत. आदिवासींचे विशिष्ट जीवनशैली, त्यांचे संगीत, त्यांची स्वनिर्मित वाद्य, त्यांचे नृत्य, त्यांची वारली चित्रकला सर्वांच्या परिचित आहे.

आदिवासी लोकांचा मागासलेपणा, अज्ञान व त्यांचा भोळेपणा यामुळे ते शिक्षणापासून वंचित राहिले.

आदिवासी लोकांच्या शिक्षणासाठी शासनाने पुढील योजना राबवल्या.

हे शिक्षण समाजातील सर्व तळागाळातील समाजाला आदिवासी भागातील लोकांना गरिबांना हक्काचे व मोफत मिळावे हा शासनाचा प्रांजळ व जनकल्याणकारी निर्णय आहे.

शिक्षण क्षेत्रात मागील दशकात अनेक स्थित्यंतरे झाली. घटनेतील क्रमांक 45 नुसार बालकांना वयाच्या 14 वर्षापर्यंत मोफत व सक्तीचे प्रशिक्षण प्राथमिक शिक्षण देण्याबाबत राज्याचे राज्याच्या मार्गदर्शक तत्वांमध्ये समावेश केला आहे.

आदिवासी मुलामुलींकरिता शासकीय वसतिगृहे, आदिवासी विद्यार्थ्यांना शालांत परीक्षोत्तर शिष्यवृत्ती योजना, औद्योगिक प्रशिक्षण संस्थेतील विद्यार्थ्यांना विद्यावेतन योजना, इयत्ता आठवी ते बारावीच्या वर्गात शिकत असलेल्या अपंग विद्यार्थ्यांना शिष्यवृत्ती योजना, आदिवासी मुलींमधील गळती थांबवण्यासाठी प्रोत्साहन भत्ता, आदिवासी विद्यार्थ्यांचा आकस्मित मृत्यू झाल्यानंतर सानुग्रह अनुदान योजना, आदिवासी युवकांकरिता व्यवसाय प्रशिक्षण केंद्र योजना.

आदिवासी विद्यार्थ्यांना शिक्षण प्रवाहात आणण्यासाठी शासनाने आश्रम शाळा, वसतिगृहे, स्वेच्छा संस्थांनी चालवलेल्या आश्रम शाळा, आदर्श आश्रम शाळा, अशा शाळा सुरू केल्या. त्यामध्ये विद्यार्थ्यांना शालेय शैक्षणिक साहित्य, निवासाची सोय, पोषण आहार व आवश्यक वस्तूंची पूर्तता या सोयी केलेल्या आहेत. सर्व मुला मुलींना गुणवत्ता पूर्ण शिक्षण मिळणे गरजेचे आहे. शिक्षणाच्या माध्यमातून ज्ञानाचा प्रसार केला जातो.

संशोधनाचे उद्देश :

वसई तालुक्यातील आदिवासी समाजाच्या शैक्षणिक समस्यांचा अभ्यास करणे.

संशोधन पद्धती:

संशोधकाने दुय्यम तथ्य संकलनाचा वापर केला आहे. संशोधिकेने मासिके, हस्तपुस्तिका, शासनाची परिपत्रके, यांचा वापर तथ्य संकलनासाठी केला आहे.

संकल्पना :

1. आदिवासी:

- नागर संस्कृती पासून दूर व अलिप्त राहिलेले संबंधित प्रदेशातील मूळचे रहिवासी म्हणजे आदिवासी.
- आदिम संस्कृतीचे दर्शक म्हणजे आदिवासी.

2. शिक्षण:

- संस्कार शक्ती मानवाच्या वर्तन प्रवाहात, विचारात परिवर्तन घडवून आणणारा सुधारक व स्थायी स्वरूपाचा बदल म्हणजे शिक्षण.
- व्यक्तीचा सर्वांगीण विकास करते ते शिक्षण.

वसई तालुका :

पालघर जिल्ह्यातील तालुक्यांपैकी वसई एक तालुका आहे . सन 2011 च्या जनगणनेनुसार वसई तालुक्याची लोकसंख्या 13 लाख 42 हजार 134 एवढी आहे. वसई तालुक्यात 31 ग्रामपंचायती आहेत वसई तालुक्यात

मेढा ,उदगाव, भाताने, सायवन, चिमणी, गौराईपाडा ,धानिवली ,पारोळ ,शिरवली , वालीव इत्यादी आदिवासी दुर्गम क्षेत्र आहे.

पालघर जिल्ह्यातील वसई तालुक्यातील आदिवासी विभागातील पारोळ केंद्रातील पुढील जिल्हा परिषद शाळांच्या पटसंख्येबद्दल सांख्यिकीय माहिती मिळवली आहे.

| जिल्हा परिषद शाळा | पट संख्या |
|-------------------|-----------|
| शिरवली | 120 |
| बुरुड पाडा | ८६ |
| उसगाव गाव | 98 |
| पारोळ | 80 |
| दिलेर | 65 |
| खैरपाडा | 63 |
| शिवणसई | 62 |
| डोंगरी पाडा | 61 |
| पळीपाडा | 54 |
| देपीवली | 49 |
| कोलोशी | 47 |
| चांदीप | 42 |
| पुवरवाडा | 31 |
| माजीवली | 31 |
| जाधव पाडा | 27 |
| उसगाव | 27 |
| कबाले पाडा | 11 |

| जिल्हा परिषद शाळा | पट संख्या |
|-------------------|-----------|
| मस्कर पाडा | 6 |

आदिवासी समाजाच्या शैक्षणिक समस्या:

वसई तालुक्यातील आदिवासी विभागातील विद्यार्थ्यांना शैक्षणिक दृष्ट्या पुढील समस्यांना तोंड द्यावे लागते.

- पालकांची आर्थिक स्थिती:** बरेचसे पालक मोलमजुरी किंवा वीट भट्टीत कामाला जाणारे आहेत. त्यांना दैनिक भत्ता मिळत असल्यामुळे त्यांना त्यावरच आपले घर चालवावे लागते. मुलांच्या शिक्षणाच्या खर्चासाठी त्यांना पैसा अपुरा पडतो.
- शिक्षणाची अनास्था:** दुर्गम भागातील पालक स्वतः अशिक्षित असल्यामुळे त्यांना शिक्षणाचे महत्त्व पटले नाही. आपला मुलगा लवकरात लवकर पैसे कसे कमावे याकडे त्यांचे लक्ष असते.
- शाळा व घर यातील अंतर :** आदिवासी भागात घरापासून दूर चार ते पाच किलोमीटर अंतरावर शाळा आहेत. एवढ्या दूर आपल्या कामाचा वेळ घालवून मुलांना शाळेत सोडण्यास पालक तयार नसतात. त्यामुळे मुले शाळेत जात नाहीत.
- आदिवासी समाजातील दारिद्र्य धर्मभोळेपणा व अंधश्रद्धा यात अडकून पडले आहेत त्यामुळे त्यांना शिक्षणाचे महत्त्व पटले नाही.
- भौतिक सुविधांचा अभाव :** आदिवासी लोक हे डोंगराळ व दुर्गम भागात राहत असल्यामुळे त्यांच्या दैनंदिन जीवनात भौतिक सुविधांचा अभाव आहे.
- तंत्रज्ञानाच्या अपुर्या सोयी, संपर्क साधनांचा अभाव:** तंत्रज्ञान ही काळाची गरज आहे. पण अजूनही आदिवासी दुर्गम क्षेत्रात मोबाईल सिग्नल चा प्रॉब्लेम असल्यामुळे या भागात इंटरनेट पोहोचले नाही. तेथे मोबाईल सिग्नलचा मोठा प्रश्न उद्भवतो. त्यामुळे मेल किंवा व्हाट्सअप वरून येणारे मेसेज आदिवासी शाळेतील मुख्याध्यापक शिक्षकांना वेळेवर मिळत नाहीत.
- गैरहजेरीचे अधिक प्रमाण :** पालकांची आर्थिक परिस्थिती, पालकांची शिक्षणाबद्दलची अनास्था, घर व शाळा यातील जास्त अंतर या अनेक कारणांमुळे पालक आपल्या मुलांना शाळेतच घालत नाही. किंवा शाळेत घातले तरी त्यांना शाळेत सोडत नाहीत. यामुळे दररोज विद्यार्थी शाळेत हजर राहिलच असे सांगता येत नाही. म्हणून आदिवासी विभागातील शाळांमधील पटसंख्या खूपच कमी असते.
- रस्ते व प्रवासाधनांच्या अपुर्या सोयी :** घर व शाळा यात खूप अंतर असल्यामुळे शाळेत पायी जाणे अवघड जाते. त्याचबरोबर पक्के रस्ते नसल्यामुळे सायकल किंवा कोणत्याही वाहनाद्वारे शाळेत पोहोचणे अवघड असते. घरापासून शाळेपर्यंत पोहोचण्यासाठी एसटी बस किंवा रिक्शा यांच्या सोयी नसतात. आदिवासी भागात एसटी बस असल्यास ती शाळेच्या वेळेवरच असेल असेही नाही.

9. **बोली भाषेची समस्या** : आदिवासी बोलीभाषा व प्रमाणभाषा यामध्ये खूप अंतर असल्यामुळे त्यांना अध्यापनाची, शिक्षणाची प्रमाणभाषा समजून घेता येत नाही. आदिवासी विभागातील विद्यार्थ्यांच्या वरील शैक्षणिक समस्यांचा अभ्यास करण्याचे संशोधिकेने ठरविले. तिला आदिवासी विभागातील विद्यार्थ्यांच्या शैक्षणिक समस्यांची जाण आहे. वसई तालुका संशोधिकेच्या अधिक परिचयाचा व जाण्या येण्यास सुलभ आहे. वसई तालुक्यात 74 गावे आहेत. त्यापैकी आदिवासी विभागातील जिल्हा परिषद शाळेतील शिक्षकांना, बालकांना, त्यांच्या पालकांना भेटून संशोधिकेने चर्चा केली. तेथील शाळांची पाहणी केली. वसई तालुक्यातील आदिवासी भागातील 'करंजोण' या जिल्हा परिषद शाळेतील विद्यार्थ्यांच्या शैक्षणिक समस्यांचा अभ्यास करण्याचा प्रयत्न संशोधिकेने केला. करंजोण शाळेत 33 मुलगी व 28 मुली व एकूण पटसंख्या 61 अशी आहे.

सामाजिक संशोधनात अनुभव, प्रणित तथ्ये संकलित करावी लागतात त्याच्याच आधारे निष्कर्षाने प्रतिपादन करावे लागते.

निष्कर्ष:

वसई तालुक्यातील 14 वर्षे पर्यंत सर्व मुलांचे मोफत व सक्तीचे प्राथमिक शिक्षण पूर्ण करण्याची व त्या विद्यार्थ्यांच्या उपस्थितीची पूर्ण जबाबदारी शासनाने स्वीकारली आहे.

- अजून काही शाळांनी भौतिक सुविधांची पूर्ती पूर्णतः केलेली नाही.
- जिल्हा परिषद शाळेतही विद्यार्थ्यांना आनंददायी, कृतीयुक्त, बालस्नेही, ज्ञानरचनावर आधारित शिक्षण दिले जाते.
- प्रत्येक शाळेत लोकसहभाग मिळवण्यासाठी शाळा व्यवस्थापन समितीची स्थापना केली आहे.
- बहुतांश स्त्रिया शेतमजूर व वीटभट्टीत कामावर जाणाऱ्या असल्यामुळे त्यांना सकाळपासून संध्याकाळपर्यंत घराबाहेर राहावे लागते. त्यामुळे बालकांच्या शाळेतील उपस्थितीकडे व त्यांच्या शैक्षणिक विकासाकडे पालकांचे आवश्यक तेवढे लक्ष राहत नाही.

निष्कर्ष बाबत शिफारशी :

- बालक व पालकांचे प्रबोधन करणे गरजेचे आहे.
- शाळेतील गरीब मुलांकडे जास्त लक्ष देण्याची गरज आहे.
- प्रत्येक शाळेत विद्यार्थ्यांच्या शैक्षणिक गरजा जाणून घेऊन त्यावर उपाय योजनाची अंमलबजावणी करणे गरजेचे आहे. सर्व शिक्षा अभियान अंतर्गत शाळा देखभाल दुरुस्ती अनुदानाच्या प्रामुख्याने वापर स्वच्छतागृहाची देखभाल, स्वच्छतागृहाची दुरुस्ती करण्यात यावी.
- मुलांसाठी व मुलींसाठी वेगळे स्वच्छतागृह असावे. शाळेच्या आवारात निलगिरी, गुलमोहर, कडुलिंब यासारख्या मोठ्या झाडांची लागवड सावलीसाठी करावी.

- घटना रूप शैक्षणिक साहित्य कपाटात न ठेवता ती विद्यार्थ्यांना हाताळण्यासाठी द्यावी. जेणेकरून विद्यार्थ्यांचा अभ्यासातील रस वाढेल.
- प्रत्यक्ष अनुभवातून, प्रात्यक्षिकातून शिकल्यामुळे अभ्यास चिरकाल लक्षात राहील.

संदर्भ ग्रंथ :

- गोरे गोविंद, आदिवासींचे शिक्षण, साकेत प्रकाशन औरंगाबाद, 2009
- सीमा अवचर, विशेष शिक्षण, नित्यनूतन प्रकाशन पुणे, 2010
- बालस्नेही शिक्षण, महाराष्ट्र राज्य शैक्षणिक संशोधन व प्रशिक्षण परिषद (विद्या परिषद) पुणे. --- 30 ऑक्टोबर, 2012.
- शाळा व्यवस्थापन समिती, सदस्यांचे प्रशिक्षण हस्तपुस्तिका, महाराष्ट्र राज्य शैक्षणिक संशोधन व प्रशिक्षण परिषद (विद्या परिषद) पुणे 30.
- जीवन शिक्षण मासिक, महाराष्ट्र राज्य शैक्षणिक संशोधन व प्रशिक्षण परिषद (विद्या परिषद) पुणे 30
- अनिता नाक्रा, मराठी रूपांतर - शारदा बर्वे, अध्ययन अक्षमता आणि मुले, ज्योत्स्ना प्रकाशन, 2015

आदिवासी ठाकर (ठाकूर) जमातीच्या समस्या

प्रा. यशवंत जेट्ट शिद

गिरीवासी सेवा मंडळ कल्याण संचलित,

मुरलीधर नानाजी मोहिते गुरुजी कला, वाणिज्य व बी.एम.एस. महाविद्यालय खोडाळा-जोगलवाडी ता.मोखाडा, जि.

पालघर- 401604

1. गोषवारा:

ठाकर (ठाकूर) जमात ही महाराष्ट्रातील एक वैशिष्ट्यपूर्ण जमात आहे. या जमातीची एक विशिष्ट बोलीभाषा, संस्कृती आणि ओळख आहे. ही जमात पूर्वीपासूनच डोंगरी आदिवासी भागात वास्तव्य करित असल्याने या जमातीचा सामाजिक व आर्थिक विकास पुरेसा प्रमाणात झालेला दिसून येत नाही. तसेच या जमातीसाठी शासनस्तरांवरून अनेक सोई-सुविधा व विकास योजना देण्यात येत असल्या तरी बोलीभाषा, आत्मविश्वास, उदासिन्ता, माहितीचा अभाव इत्यादींमुळे त्यांच्या पर्यंत त्या पोहचत नाही. मुलांच्या शिक्षणाकरीता आश्रमशाळा, शिष्यवृत्ती, प्रकल्पांतर्गत सेमी इंग्रजी शाळा वसतीगृह या सुविधा उपलब्ध कण्यात येत आहेत. या जमातीतील मुला-मुलींना शिक्षणाच्या प्रवाहात आणून मोफत अथवा अल्पषुल्कात व्यावहारीक व व्यावसाईक उच्च शिक्षण उपलब्ध करून दिल्यास या जमातीला येणाऱ्या समस्या सोडविण्यासाठी मदतच होईल.

2. संकल्पना: ठाकर (ठाकूर), जमात, शेती, समस्या, वृत्ती, शासन, ग्रामीण, व्यवसाय.

3. संशोधनाची पध्दत: प्रस्तुत संशोधनासाठी दूर्यम सामग्रीचा वापर केला आहे. यासाठी संशोधन लेख, ऑनलाईन ब्लॉग, मासिके, अहवाल व इंटरनेटचा वापर केला आहे.

4. संशोधनाची उद्दिष्ट्ये : -

1. ग्रामीण जीवनाचा अभ्यास करणे.

2. आदिवासींच्या समस्यांची पडताळणी करणे.

3. ठाकर जमातीचा इतिहास संशोधन करणे.

4. ठाकर जमातीच्या आर्थिक समस्या तपासणे.

5. संशोधनाचे गृहीतक: ठाकर समाजाच्या प्रगतीमध्ये आर्थिक साधनांची कमतरता आहे.

प्रस्तावना:-

ठाकर (ठाकूर) ही महाराष्ट्रातील एक प्रमुख जमात आहे. भारतातील पंजाब व जम्मू काश्मीर राज्यांत असलेल्या काही जातींना ठाकूर असे नाव आहे. उत्तर भारतातील एका क्षत्रिय जातीसमूहास ठाकूर म्हणतात. श्री. वि. का. राजवाडे यांच्या मते ठाकूर या शब्दाची उत्पत्ती तस्कर या शब्दावरून झाली आहे. असा उल्लेख केला असला तरी ठाणे, पालघर, नगर, पुणे, औरंगाबाद आणि नाशिक येथे आढळणाऱ्या ठाकर जमातीशी कोणत्याही प्रकारची तुलना आढळत नाही असे प्रथम दर्शनी लोक अभ्यासावरून दिसून येते. डॉ. गोविंद गारे यांच्या लिखाणात तालुक्यांच्या एका शिलालेखात ठाकूरांचा उल्लेख आढळतो.

महाराष्ट्रात ठाकर जमात प्रामुख्याने उत्तर कोकणातील कुलाबा, ठाणे व पालघर जिल्ह्यांत आढळते. या शिवाय पुणे, अहमदनगर आणि नाशिक जिल्ह्यांतही ठाकरांची वस्ती आढळते. 1991 च्या जनगणनेनुसार ठाकरांची संख्या 1,59,372 इतकी होती. त्यापैकी 75 टक्के ठाकरांची वस्ती पालघर, ठाणे, कुलाबा आणि नाशिक जिल्ह्यात आढळते. ठाकूर जमातीच्या दोन उपजाती आहेत. क. ठाकर व म./ मा. ठाकर. म. ठाकर या जमातींच्या बोलण्यात वारंवार म / मा हा शब्द येत असल्याने त्यांना म./ मा. ठाकर तर क. ठाकर या जमातींच्या बोलण्यात वारंवार क हा शब्द येत असल्याने त्यांना क ठाकर असे संबोधले गेले आहे. म म्हणजे मोठे व क म्हणजे कनिष्ठ असाही भेद केला जातो. तसेच महालदे शातून आले ते म व कोकणातून आले ते क होत, म्हणून तशी नावे मिळाली असावीत, असेही म्हटले जाते.

ठाकूर समाजामध्ये म. ठाकूर व क. ठाकूर अशा प्रमुख दोन उपजमाती दिसून येतात. या पैकी म. ठाकर ही उपजमात महाराष्ट्रामध्ये सह्याद्रीच्या दर्याखोऱ्यात वास्तव्य करतांना आढळते तर क. ठाकर हि उपजमात कोकण किणारपट्टी व गुजरात लगतच्या पट्ट्यात वास्तव्य करतांना आढळते. या जमातीचा खास असा व्यवसाय नाही त्यामुळे गावगाड्याशी त्यांचा फारसा संबंध आलेला दिस नाही. गावापासून दूर जंगलाच्या आश्रयाने पिढ्यान्पिढ्या उपजिवेकेसाठी हा समाज वास्तव्य करित आहे.

7. माहितीचे विश्लेषण

* ठाकर जमातीच्या विविध समस्या

अ. आरोग्यविषयक समस्या: -

1. कुपोषण
2. कुटुंबकल्याण विषयक समस्या
3. वैद्यकीय सोयी सुविधांचा अभाव
4. माता-बालमृत्यू प्रमाण

ब. शैक्षणिक समस्या :-

1. साक्षरतेचे कमी प्रमाण
2. शिक्षकांची मानसिकता
3. शिक्षणाबाबतची उदासिनता
4. माध्यमांचा प्रश्न

क. आर्थिक समस्या:-

1. रोजगाराचा अभाव
2. दारिद्र्य
3. शोषण
4. कर्जबाजारीपणा
5. अनावश्यक खर्च

ड. सामाजिक समस्या:-

1. अनिष्ट प्रथा
2. व्यसनाधीनता
3. बोलीभाशेसंबंधी समस्या
4. वेशभूषा व सांस्कृतिक परंपरांचा र्हास

वरीलपैकी काही निवडक ठाकर जमातीच्या समस्यांबाबत सविस्तर वर्णन पुढील प्रमाणे

1. निरक्षरता : - एखादी गोष्ट समजून घेउन लिहील्या, वाचण्याची क्षमता म्हणजे साक्षरता अशी साक्षरतेची एक ढोबळ व्याख्या केली जाते. अर्थातच या क्षमता ज्यांच्याजवळ नाही तो निरक्षर होय. ठाकर जमातींना भाषा नाही. फक्त बोली आहे. बोली एका पिढीकडून दुसऱ्या पिढीकडे संक्रमित होते. लिपीच नाही तर शिकवणार कसे नि काय? मुळात एखाद्या जमातीची लोकसंख्या एखाद्या पाड्या वाडी पुरती मर्यादित असते. त्यांच्यासाठी शाळा कशी काढणार? काढली तर त्यांच्याच बोलित शिकविणारे शिक्षक कुठून आणणार? इंग्रजीमध्ये पूर्ण साक्षरता आलेली नाही. दुसरीकडे मातृभाषा बोलीचा त्याग त्यातून निरक्षरता तशीच राहिली. मोखाडा, जव्हार, वाडा, विक्रमगड, शहापूर, नाशिक, नगर येथील काही ठाकर कुटुंबे निरक्षर राहिली किंवा अल्पशिक्षित झाली. आदिवासींच्या शिक्षणासाठी शासनाने वस्तीशाळा, आश्रमशाळा, मोफत गणवेश, मधल्या

सुट्टीत भोजन, मुलींना उपस्थिती भत्ता इ. पुरवूनही ठाकर जमातीत अपेक्षित शिक्षणप्रसार झाला असे म्हणता येणार नाही. मजुरी, गाईखा-गवारी, हमाली, नाका बिगारी, घरगडी, शेतमजुर यातून पोटाची खळगी भरत असल्याने शाळेत जाउन काय होणार हाच विचार प्रबळ ठरतो. विशेषतः या जमातीतील ज्या उच्च शिक्षित मुलांना शासकीय नोकरी किंवा स्वतःचा व्यवसाय करता न आल्यामुळे आताची पीढी शिक्षणाकडे दुर्लक्ष करतांना दिसते. याला जबाबदार त्यांच्या आई वडीलांचाही पाठींबा दिसत आहे. यामुळे आदिवासी ठाकर समाज शिक्षणापासून वंचित राहिला आहे.

2. दारिद्र्य :- अन्न, वस्त्र, निवारा या मूलभूत गरजांची पूर्तता करण्याची क्षमता नसणे म्हणजे दारिद्र्य होय. अशी दारिद्र्याची व्याख्या करतांना ज्या समाजामध्ये सदस्यांच्या जीवन निर्वाहाविशयक किमान आवश्यक गरजा भागविण्याची परिस्थिती नसते तो समाज दारिद्र्य युक्त समाज म्हटला पाहिजे. अन्न वस्त्र, निवारा या मूलभूत गरजा म्हटले जात असले तरीही पाणी, शिक्षण, आरोग्य, मनोरंजन याही गरजांचा त्यात समावेश असतो व असला पाहिजे. ठाकर जमातीच्या आर्थिक क्रियांमध्ये आपण असे पाहिले कि ठाकर जमातीमध्ये बहुसंख्य लोक हे अन्न - संकलन, शिकार, मासेमारी, शेती, वनपट्टा शेती, बटाई शेती, हस्तव्यवसाय, मोल-मजुरी अशा संमिश्र आर्थिक क्रिया करतात. काही निवडक ठिकाणी या क्रिया बारमाही चालू असल्या तरी उदरनिर्वाहापूरतेच उत्पन्न मिळविण्याची पध्दत असल्याने साठेबाजी, नफेखोरीला वाव नाही. आज मिळाले पुरे, उद्याचे उद्या, हिच जिवनशैली. जंगलतोड प्रतिबंध कायदा, वन्यजीव संरक्षण कायदा यांसारख्या कायदांमुळे वनपट्टा शेती, लाकूड-फाटी तोडणे, पोटासाठी शिकार करणे यावर मर्यादा आल्याने आपल्याच वाडवडिलांच्या भूमीत जंगलाचे राजे गुन्हेगार ठरू लागले. महाराष्ट्रातील नगर, नाशिक, शहापूर, ठोणे मेळघाट व कोकाण किनारपट्टीतील आदिवासी ठाकर जमातीत हे जानवते. वन कर्मचार्यांनी ठाकरांची हत्यारे जप्त करून त्यांच्यावर कारवाई करण्याने ठाकर जमात भयप्रद दारिद्र्यात जगत आहे. जव्हार मोखाडा तालुक्यातील कुपोशणाची समस्या गंभीर आहे. उदरनिर्वाहासाठी आई वडील दोन्ही काम करतात त्यामुळे मुलांकडे लक्ष देता येत नाही. तसे काही कुटुंबांना रोजगारीसाठी स्थलांतर करावे लागते आहे. मजुरीसाठी बाहेरगावी जावे लागत आहे. प्रत्येक वेळी मुलांना सोबत घेऊन जाता येत नाही. त्यामुळे देखील मुलांकडे दुर्लक्ष होते. लसीकरणबाबत लोकांमध्ये आजूनही जागृकता निर्माण झालेली नाही.

3. कर्जबाजारीपणा: - ठाकर जमातीच्या बहुतेक सर्व समस्या या परस्परव्यापी आहेत. मुळातील असलेल्या दारिद्र्यावर उपाय म्हणून सहकारी सोसाटी कडून कर्ज काढणे, कर्जाच्या रक्कमेतून काही हिस्सा सोसायटीतल्या मध्यस्थाने कापणे, यामुळे प्रत्यक्षात शेतकऱ्यांच्या हातात कमी पैसा येणे, तसेच कर्जाचा वापर शेती ऐवजी लग्न व इतर कार्यासाठी करणे आणि शेती व्यवसायातून अपेक्षित उत्पन्न न मिळणे, शासनाच्या कर्जमाफीचा लाभ न मिळणे आणि मिळाला तरी पतपेढ्यानी कर्जवसूली साठी लावलेला तगाद्यामुळे कर्ज फेड न होणे यातून महाराष्ट्रातील अनेक शेतकरी आत्महत्या करित असल्याचा घटना समाजपटलावर दृश्यमान होत आहेत. जंगलच्या राजांना परंपरागत जंगलावरील अक्कांपासून वंचित करण्यात आले आहे. जंगले आणि खाणी ठेकेदारांकडे गेल्या. आपल्याच भूमीत आदिवासी ठाकर उपरे झाले. ठेकेदार - सावकारांनी आदिवासी

पिढ्यानपिढ्या कर्जातच राहिल अशी व्यवस्था केली. सावकारांच्या जमीनदारांच्या ताब्यात गेलेल्या शेतजमिनीवर मजुरी करण्याची वेळ त्यांच्यावर आली. भरीस भर म्हणून स्त्री-पुरुशांच्यात तसेच मोठी मंले आणि अल्पवयीन मुलांत सुध्दा मद्यपनाचे व्यसन, कुपोषण, अनारोग्य, निरक्षरता, आर्थिक शोषण या सगळ्यामुळे आदिवासींच्या पिढ्या कर्जाच्या ओझ्याखाली राबत आहेत.

4. जमिनीचे हस्तांतरण:-

जमिन हस्तांतरणास दुसऱ्याच्या हाती देणे, स्नेह तोडणे इ. मराठीत अर्थ आहेत. कार्ल मार्क्स यांनी मालक कामगार यांच्या संघर्शाच्या संदर्भात Alienation ही संकल्पना योजली आहे. येथे मात्र ठाकर जमातीच्या समस्यांच्या संदर्भात Alienation of Land म्हणजे जमिनीची विल्हेवाट, जमिनिचे हस्तांतरण या अर्थानेही संज्ञा योजली आहे.

ठाकर हे येथील भूमीपुत्र आहेत. म. ठाकर, क. ठाकर आदिवासी पिढ्यानपिढ्या मुक्तपणे या जमिनीचा वापर अर्थोत्पादनासाठी करीत आले आहेत. ठाकरांनी या जमिनी खरेदी केलेल्या नाहीत. हे वास्तव आहे. या जमिनी गेली शेकडो वर्षे त्यांच्याच ताब्यात असून ते जमिनीतून कष्ट करीत आहेत हेही वास्तव आहे. या कारणांसाठी जमीन-जंगलावर त्यांचा हक्क आहे अशी त्यांची भावना आहे. परंतू जंगले व वन्यप्राण्यांना अभय देण्यासाठी इंग्रजांनी National Forest Policy, 1852 द्वारे आदिवासींच्या शिकार, जंगलतोड, शेतजमिनीवर नियंत्रण आणि निर्बंध लादून आदिवासींना भूमिहीन करण्याची नांदीच केली. आदिवासींच्या जमिनीचे हस्तांतरण करण्यासाठी च्या नावे जमिन नोंद भूमापन कार्यालयात नाही, जमिनीची बेमानी मालमत्ता आहे, कुळकायदा, ठेकेदारांचे जबरदस्तीने जमीन हति अतिक्रमण, खोटी कागदपत्रे, जमिनीची विभागणी, बिगर आदिवासी मुलाला दत्तक घेणे, या युक्त्यांचा अवलंब केला गेला. आजच्या परिस्थीत ठाकर जमातीतील काही कुटुंबांच्या जमीन पाठबंधारे, तलाव, प्रकल्प, महामार्ग यामध्ये गेल्या आहेत त्या मोबदल्या कुटुंबातील एकाला संबंधीत ठिकाणी कामावर घेण्यास षासन दिरंगाई करीत आहे. ज्या ठाकर कुटुंबात वडील टेलीफोन सारख्या विभागत कार्यरत होते त्यांची सेवा सेवासमाप्तीच्या आधिच खंडीत केल्याने गंभीर आर्थिक प्रष्ण निर्माण होत आहे. तर काही कुटुंबाना इतर जमातीतील व्यक्तींना जमीन विकून त्यांच्याकडे मजूर म्हणून काम करीत आहेत. यामुळे आर्थिक उत्पन्न अत्यंत कमी झाले आहे.

5. अनावश्यक खर्च:- अनावश्यक खर्च मुख्यतः ज्या ठाकर कुटुंबांच्या जमीनी इतर जमातींनी विकत घेतल्या त्या आणि प्रकल्प, महामार्ग व तलाव पाठबंधारे यांत गेलेल्या आहेत, त्या जमिनीचा मिळालेला पैसा, तसेच टेलीफोन विभागातील कर्मचार्यांच्या मध्येच सेवा खंडीत केल्याने मिळालेला पैसा त्यांच्या मुलांकडून पाट्या करणे, महागडी दूचाकी घेणे, चारचाकी घेणे व या वाहनांचा उपयोग सत्कारणी होत नसल्याने अनावश्यक खर्च होत आहे. घरात पैसा असल्याने या मुलांना श्रीमंतीची गुंगी आली यामुळे त्यांचे शिक्षणाकडेही दुर्लक्ष होत आहे. परीणामी वडीलांनी कमवले व मुलांनी गमवले अशी परिस्थिती निर्माण झाली आहे. परीणामी अ शा कुटुंबाची आर्थिक परिस्थिती नाजूक होत चालली आहे.

वरील कारणामुळे या समाजाला आजची तरून पीढी प्रगतीकडे जाण्याऐवजी आधोगतीकडे जात आहे असे काही अंशी दिसून येत आहे.

6. व्यवसाय /मजूरी /काम

1. शेती
2. शेतमजूरी
3. शेतीपूरक व्यवसाय
1. सुतार काम
2. बांबूपासूनची उपयोगी साधने बनविणे
3. मत्स्य पालन
4. कुकुट पालन
5. शेळी मेंढी पालन
4. रोजगार हमी योजना
5. नाका बिगारी
6. शासकीय नोकरी
7. खाजगी नोकरी

वरील सर्व व्यवसायात ठाकर जमातीतील कमी अधिक प्रमाणात कार्यरत आहेत परंतु या व्यवसायाचे तंत्र जुनेच वापरात आहे. वरील व्यवसायापैकी सुतार काम व बांबूपासूनची उपयोगी साधने बनवणे या व्यवसायास खीळ बसल्याचे दिसत आहे. रोजगार हमीची कामे पूर्ण वेळ मिळत, अल्पशेती, अल्पशेतमजूरी ती ही हंगामापूरतीच, मत्स्य, कुकुट पालन, शेळी-मेंढी पालनाकडे आजच्या तरून पिढीचा पुरेसा कल दिसत नाही शासकीय नोकरीमध्ये भ्रष्टाचार, खाजगी नोकरी करिता ग्रामीण भागात कारखानदारीचा विकास झालेला नाही या सर्व कारणांमुळे ठाकर जमातीच्या आर्थिक उत्पन्नात पुरेसा प्रमाणात भर पडत नाही.

8. निष्कर्ष : -

- 1) ठाकर जमातीमध्ये त्यांच्या बोलीभाषेवरून पोटजातींची निर्मिती झालेली आहे.
- 2) ठाकर जमातीत आजही अशिक्षितवृत्ती आढळून येते.

- 3) ठाकर जमातीत आजही सुखसोईचा अभाव आहे.
- 4) या जमातीकडे आजही मागासलेली जमात म्हणून पाहिले जाते.
- 5) जा जमातीला आजही वनखात्याचा ससेमिरा सोसावा लागतो आहे.
- 6) ठाकर जमातीकडे आजही आर्थिक संसाधनाची साधने पुरेशा प्रमाणात नाहीत.

संदर्भ ग्रथसूची:-

- 1) जोषी पं. महादेव षास्त्री " भारतीय संस्कृतिकोष " खंड 5 वा, भारतीय संस्कृतिकोष मंडळ - 410, षनिवार पेठ, पुणे -30 पृशठ क्र. 520.
- 2) डॉ गोविंद गारे " महाराश्ट्रातील आदिवासी जमाती" कॉन्टिनेंटल प्रकाषन, विजयनगर, पुणे - 411030, द्वितीय आवृत्ती 2002, पृशठ क्र. 146.
 - 3) आदिवासी ठाकूर - समाजषास्त्रीय अभ्यास - डॉ. रमेष सुर्यवंषी
 - 4) आदिवासी ठाकर डॉट कॉम - रमेष सुर्यवंषी
 - 5) महाराश्ट्रातील निवडक जाती-जमाती - डॉ. एस. जी देवगांवकर
 - 6) आदिवासींच्या समस्या आणि बदलते संदर्भ - डॉ. गोविंद गारे
 - 7) सद्द्याद्रिच्या दर्याखोर्यातील ठाकूर (ठाकर) आदिवासी - डॉ. गोविंद गारे श्रीविद्या प्रकाषन
 - 8) आदिवासींचे सामाजिक जीवन - संगवे विलास

कृषी पर्यटन: पालघर जिल्हातील डहाणू तालुक्यातील तारपा कृषी पर्यटन केंद्राचे व्यष्टी अध्ययनं ता. डहाणू. जि. पालघर

प्रा. डॉ अरुन पांडुरंग माळी

संत गोन्सालो गार्सिया कला आणि वाणिज्यं महाविद्यालय
वसई जि.पालघर

प्रा. महेंद्र जीवन कडू

सेन्ट जोसेफ कला आणि वाणिज्यं महाविद्यालय
भायंदर उत्तमं जि.ठाणे४०११०६

गोषवारा: आजच्या धकाधकीच्या जीवनापासून दुर जाऊन कुठतरी निसर्गाच्या सानिध्यात वेळ घालवून मनस्वी आनंद मिळविण्याच्या प्रयत्न शहरी मंडळी करीत असते. पैसा हा त्याचा प्रश्न नसतो. कुटूंबाला दौन क्षण आनंदाचे व निवांतपणाचे लाभावे ही त्यांची अंतरीक इच्छा असते. अलीकडे कृषी पर्यटनाची संकल्पना चांगली रुजू लागली आहे. याद्वारे पर्यटकांना बहरलेली शेती संस्कृती लोक परंपरा इत्यादिंच्या अभ्यासातून मनाला विरंगुळा मिळेल. तसेच या माध्यमातून शेतक-यांना हंगामी पिकांबरोबर कृषी पर्यटन या जोड धंद्यातून अधिक पैसा मिळेल व शेतकरी वर्ग समृद्धीच्या वाटेवर मार्गस्थ होईल.

प्रस्तावना:- भारत देश हा वैविध्याने आणि सौंदर्याने नटलेला आहे. आजही या देशातील ७०% जनता ही ग्रामिन भागात राहते. देशाला स्वातंत्र मिळवून सहा तपाचा कालखंड संपत आला असला तरी ग्रामिन भागातून आम जनतेचा उदर निर्वाची सोय करणारी शेती पूर्णपणे दुरलक्षित राहिली. त्यामुळेच आज आपला अन्नदाता शेतकरी (बळीराजा) आत्महत्येला बळी पडत आहे. वाढत्या शहरीकरणामुळे गावाकडची संस्कृती व शेती करणा-याची जीवनपध्दती अशा अनेक विषयापासून शहरीलोक कोसे दुर राहिले आहेत. स्मार्ट शहरांची संकल्पना रुजता - रुजता शहरात अनेक प्रदुशनाच्या समस्या निर्माण होत आहेत. परीनामी शहरी जनता शारीरिक व मानसीक आरोग्य हरवून बसली आहेत. त्यामुळे आज पुन्हा एकदा खेड्याकडे चला 'अस म्हणायची वेळ आली आहे. शहरी मानसाला या खेड्याकडील मातीची ओढ आहे. तर खेड्यातील शेत व्यवसायाला पुरक व्यवसायाची गरज आहे. या दोन्हीची सांगड घालून 'कृषी पर्यटन' या संकल्पनेला मुर्त स्वरूप आले आहे. आपल्या महाराष्ट्रात अनेक जिल्हात शेत जमीनीवर बहरलेली ही कृषी पर्यटन केंद्र ही याची साक्ष आहेत किंबहुना शेती सोबतच अनेक शेतकरी नवनवीन संकल्पनेचा प्रयोग करून कृषी पर्यटन यशस्वी रित्या राबवून संपन्न व समाधानी जीवन जगत आहेत. त्या पैकी एक मुर्तीमंत उदाहरण म्हणजे पालघर जिल्हातील डहाणू तालुक्यातील निसर्गरम्यं वातावरणा घोलवड गावातील तारपा कृषी पर्यटन केंद्र.

डहाणू तालूका एक दृष्टीक्षेप. डहाणू तालूका हा भारताच्या महाराष्ट्र राज्यातील पालघर जिल्हाचा एक तालुका आहे. आदिवासी वस्ती असलेल्या या तालुक्यातील वारली आदिवासी संस्कृती वारली चित्रकलेमुळे प्रसिध्द आहे. मुंबई गुजरातकडे जाताना महाराष्ट्राच्या सिमेवरील पालघर जिल्हातील डहाणू तालुका आज बाराही महिने चिक् या फळाचे उत्कृष्ट उत्पादन घेत आहे. अनेक चिक्च्या वाड्या या तालुक्यात वसल्या आहेततसेच चिक्च्या सदाहरित बागामुळे डहाणूच पर्यावरण संतुलनाच योगदानही असाधारण ठरल आहे. डहाणू तालुक्याला लाभलेला समुद्र किनारा चिक्च्या बागा यामुळे पर्यटक इथे आकर्षित होऊ लागले आहेत. हीच बाब लक्षात घेऊन कोकण भूमि सहकारी संस्था व महाराष्ट्र कृषी पर्यटन विकास महामंडळाच्या सयुक्त विदयामाने डहाणूत दरवर्षी 'चिक् महोत्सव' आयोजित केला जातो. त्याला पर्यटकांचा उत्सफुर्त प्रतिसाद मिळत आलेला आहे. डहाणू घोलवड वाडी या गावांनी 'चिक्' या फळाला ग्लोबल बनवले आहे. यामध्ये परीसरातील गावच्या लोक संस्कृतीचा वाटा महत्वपूर्ण असून चिक्मुळे स्थानीक अर्थव्यवस्था बळकट झाली आहे. या महोत्सवाच्या माध्यमातून शेतक-यांना आणि कृषी पर्यटकांना जाहिरातीचे व्यासपिठ उपलब्ध करून दिले जाते.

डहाणू तालुक्यातील कोकणभूमी प्रतिष्ठाण पर्यटन प्रमुख प्रभाकर सावे यांच्या पुढाकाराने सुरु झालेला चिक् महोत्सव ग्लोबल होत आहे. डहाणू येथील चिक् आदिवासी समृध्द संस्कृती जगा समोर आणणारा हा महोत्सव सर्व तरुन मित्रानी जागतीक केला आहे. चिक् मुळ ब्राझिल देशातील असून १९०१ साली कावसजी पटेल व अन्य मंडळीनी या फळाची लागवड बोर्डी घोलवड परिसरात केली नंतर पालघर डहाणू तलासरी आदी ठिकाणी प्रसार करण्यात आला. आज पालघर जिल्हात १२ हजार ७८६ हेक्टर क्षेत्रात चिक्ची लागवड असून कोकणात १४ हजार ५२३ हेक्टर क्षेत्र चिक्च्या बागेनी व्यापले आहे. येथील पर्यावारण व निसर्ग सौंदर्याचा आनंद लुटण्यासाठी पर्यटक वर्षभर येथे येत असतात. डहाणू परिसराला विस्तीर्ण समुद्र किनारे सुरुच्या बागा असे वैभव लाभले आहे. निसर्ग सौंदर्याने नटलेली ठिकाणे येथे आहेत. आगर चिखला आणि बोर्डीचा समुद्र किनारा पर्यटकांना आकर्षित करतात. धाकटी डहाणू आणि डहाणू गाव या दोन गावांमधून वाहणारी खाडी पुढे जाऊन अरबी समुद्राला मिळते. हे दृष्य पाहिल्यावर या स्थळाला पुन्हा भेट द्यावीसी वाटेल. या भागात बागा असून त्यामधून बागायती व्यवसायाला चालना मिळत आहे याचा काही शेतक-यानी कृषी पर्यटन व्यवसायासाठी कल्पकतेने वापर करून घेतला आहे.

घोलवड गाव एक दृष्टीक्षेप: महाराष्ट्र राज्याने भारतीय शेतीत मोलाचे योगदान दिले आहे. त्यामधील सर्वात महत्वाचे योगदान डहाणू तालुक्यातील घोलवड गावतील चिक्फळ्यांच्या वाड्या. या फळाची सर्वप्रथम लागवड घोलवड भागात केली गेली. आज घोलवड गाव भारताच्या नकाशावर चिक् उत्पादन फळांसाठी प्रसिध्द आहे. या भागात समिश्र समाजाची वस्ती असून आदिवासी समाज्याने सुध्दा चिक्ची लागवड केलेली आहे. या भागात शेतक-यांनी कोसबाड येथील कृषी विज्ञान केंद्रातून शेती विषयक नवनवी ज्ञान संपादन करून शेती व्यवसायात अमुलाग्र बदल केले आहेत. काहींनी फळोदयान शेतीचा अवलंब करून तर काहींनी कृषी पर्यटन केंद्र उभारून आपली आर्थिक व सामाजिक उन्नती साध्य केली आहे.

संशोधन पध्दती:- संशोधन कार्यामधे तथ्यसंकलन या गोष्टीला अन्यन्यं साधारण महत्वं आहे. योग्यं संशोधन पध्दती वापरल्यानंतर संशोधन कार्यातुन अचूक निष्कर्ष काढता येतो. संशोधन कार्यामध्ये सहजता येण्यासाठी व संशोधन कार्याला एक दिशा व स्वरूप येण्यासाठी संशोधन पध्दतीची निवड करणे हे अत्यंत महत्वाचे असते.

संशोधनाची गरज:- शेतकरीला 'अनदाता' असे संबोधले जाते. त्याचा बळीराज्या म्हणून उल्लेख साहीत्यात अढळतो. तो रक्ताचे पाणी करून शेतातून अनधान्याचे उत्पादन घेतो. या उत्पादन प्रक्रीयेत निसर्गाने साथ दिली तरी व्यापारी वर्गाकडून त्याची पिळवणूक होते तेव्हा त्याच्यावर आत्महत्या करण्याची वेळ येते कधी कधी लहरी निसर्गाचा फटका बसुन येणा-या पिकांवर बघता बघता पाणी सोडावे लागते. महाराष्ट्रातील शेती ही कोरड वाडू स्वरूपाची आहे. वर्षभर शेती व्यवसायातुन रोजगार मिळत नसल्याने शेतक-यांची मुले शहराकडे स्थळांतर करीत आहेत त्यामुळे अनेक समस्या निर्माण होत आहेत. यावर उपाय म्हणून कृषीपूरक कृषी पर्यटन उदयोगाची संस्कृती काही भागात विकसीत होत आहे. या उदयोगाचे व्यवस्थित व्यवस्थापन करून शेतक-यांनी आपली उन्नती करत सामाजिक प्रतिष्ठा मिळवली आहे. याच प्रेरणेतुन मला कृषी पर्यटन केंद्राचे स्वाध्याय अध्ययनं करण्याची गरज जाणवली.

संशोधनाचा हेतु:- डहाणू तालुक्यातील कृषी पर्यटन केंद्राचा अभ्यास करून शेतकर्याला शेती बरोबरच हा व्यवसाय कशा प्रकारे सुरु करता येऊ शकतो हे अभ्यासणे हा प्रमुख हेतू समोर ठेऊन स्वाध्याय कार्य करण्याचे ठरविले.

संशोधनाची उद्दिष्टे:- स्वाध्याय कार्यात कशाचा अभ्यास करणार आहे. तो अचूक व नेमका कसा असणार आहे त्यामुळे नेमके काय सध्या होणार आहे स्वाध्याय कर्त्यास अपेक्षित असणारी उत्तरे म्हणजे संशोधनाची उद्दिष्टे होय.

संशोधन कार्यासाठी निश्चित केलेली उद्दिष्टे:-

१. तारपा कृषी पर्यटन केंद्राचा नावीन्यपूर्ण व्यवस्थापनाचा अभ्यास करणे.
२. तारपा इको कृषी पर्यटन केंद्राने राबविलेल्या नावीन्य पूर्ण उपक्रमाचा अभ्यास करणे.

संशोधनाची गृहीतके:-

१. कृषी पर्यटन हि नावीन्य पूर्ण संकल्पना आहे.
२. कृषी पर्यटनातून नावीन्यपूर्ण शेतीपूरक जोड व्यवसायाची निर्मिती होते.
३. कृषी पर्यटनातून नावीन्यपूर्ण असे शेतीवर अनुकूल परिणाम होतात.
४. कृषी पर्यटनातून नावीन्यपूर्ण सोजगाराचा संधी उपलब्ध झाल्या आहेत.
५. कृषी पर्यटन केंद्राचा मालकाचा सर्वांगीण विकास झाला आहे.

संशोधन कार्याची व्याप्ती:- प्रस्तुत संशोधन कार्य करण्यासाठी पालघर जिल्ह्यातील डहाणू तालुक्यातील घोलवड येथील तारपा कृषी पर्यटन केंद्राची निवड केली आहे.

विभागाची निवड:- संशोधनासाठी निवडले तारपा कृषी पर्यटन केंद्र महाराष्ट्रातील पालघर जिल्ह्यातील डहाणू तालुक्यात आहे. डहाणू पासून पूर्वेकडे १० किलोमीटर अंतरावर वसलेल्या घोलवड गावातील खेरपाडा या ठिकाणी आहे. या परिसरात ९५ टक्के आदिवासी समाज वास्तव्य करतो.

माहिती गोलाकारण्यासाठी वापरलेली साधने:-

तारपा कृषी पर्यटन केंद्र या विषयाचा अभ्यास करित असताना हा अभ्यास अधिक वस्तुनिष्ठ व्हावा आणि आपणास सर्व समावेशक माहिती मिळावी या दृष्टीने कृषी पर्यटन केंद्राशी संबंधीत व्यक्ती यांच्याशी प्रत्यक्ष व अप्रत्यक्ष संबंध साधून निरीक्षण प्रश्नावली मुलाखतीची चर्चा व दस्त ऐवजाचा आधारे अभ्यास करण्यात आला आहे.

कृषी पर्यटन केंद्राचा मालकाची संक्षिप्त माहिती व

भाकर सावे यांची नावीन्यपूर्ण प्रयोगशीलता:-

श्री प्रभाकर सावे यांचा जन्म शेतकरी कुटुंबात डहाणू तालुक्यातील खेरपाडा गावी साली झाला. वडिलांचा मुख्य वेवसाय शेती. शेती व्यवसायाचा व्यवस्थापनाचे बाळ कडू श्री प्रभाकर याना त्यांचा वडिलांकडून मिळाले. वडील जरी जास्त शिकलेले नसले तरी त्यांनी प्रभाकर सावे यांना उच्चविद्याविभूषित करण्याचा संकल्प केला होता त्या प्रमाणे श्री प्रभाकर सावे यांनी बी.ए.सी. (केमेस्ट्री) मध्ये पदवी शिक्षण संपादन आपल्या वडिलांचा संकल्प पूर्ण केला. त्यांनी आपल्या या शेती ज्ञानाचा प्रत्यक्ष व्यावहारिक उपयोग शेती व्यवसायात करण्याचे ठरविले. आपली जन्म भूमी हीच कर्म भूमी असे मानून शेतीव्यवसाय सोबत कृषी व्यवसायाला उद्योगाचे स्वरूप प्राप्त करून दिले आहे. आज पालघर जिल्ह्यात त्यांचा प्रयोगशील शेतकरी उद्योजक म्हणून लौकिक वाढला आहे.

प्रभाकर सावे यांची नावीन्यपूर्ण प्रयोगशीलता:-

१. उत्पादकता वाढविण्याचा दृष्टीने पाण्याची बचत करून अधिक क्षेत्र लागवडी खाली कसे आणता येईल याचा ध्यास त्यांनी घेतला.
२. शेती विषयक विविध प्रदर्शनाला भेटी देण्यासह राज्यात तसेच परदेशात दौरे.
३. एकाच पिकावर अवलंबून चालणार नाही हे ओळखून फलोदयान शेतीचा विकास.
४. आपल्या भागातील प्रजन्यमान हवामान किडीरोग या बाबी ओळखून सुरक्षित शेती म्हणजेच नेट पॉलिहाऊस तंत्राचा वापर करून शेतीला सुरुवात.

५. बांबू शेडमधील प्रयोगाची यशोगाथा काही वर्ष पूर्वी ऍग्रोवन मध्ये प्रसिद्ध झाली त्या नंतर राज्यभरातील अनेक शेतकऱ्यांना सावे यांनी या प्रयोगाविषयी मार्ग दर्शन केले. पंच कोशातील अनेक तरुण शेतकरी या शेतीचे अनुकरण करू लागले आहेत.

६. स्वयंचलित व संगणकीय सिंचन बसविणारे सावे पालघर जिल्ह्यातील पहिले शेतकरी आहेत.

७. ग्राफिटींगचा नवा प्रयोग:- मिरचीची रोपे मर रोगाचा बाली पडतात त्यावर उपाय म्हणून ग्राफिटिंगचे तंत्रज्ञान त्यांनी अवगत करण्यासाठी त्यांनी रायपूर भागात जाऊन अभ्यास केला. तेथील ज्ञानाचा आधार घेत ५ गुठ्यांवर नियंत्रित तापमानाचे हरितगृह उभारले आहे या शेतीत टॉमेटो दुधी कारली यांची लागवड केलेली आहे सावे यांची शेती अनेक शेतकऱ्यांसाठी प्रयोगशाळाच झाली आहे.

८. सावे नर्सरीला भेट देणे हि एक वेगळी पर्वणी आहे.

९. कोकण भूमी प्रतिष्ठान पर्यटन प्रमुख प्रभाकर सावे यांचा पुढाकाराने सुरु झालेला चिक्कू महोत्सव खऱ्या अर्थाने ग्लोबल होत आहे.

कृषी पर्यटन केंद्र स्थापन करण्याची प्रेरणा

पालघर जिल्ह्यातील शाशनमान्य रोपवाटिका प्रकल्प श्री प्रभाकर सावे यांनी सुरु केला. या रोपवाटिकेच्या लौकिक दिवसेंदिवस वाढत होता. रोप घेण्यासाठी विविध भागातून शेतकरी येत असत. या शेतकऱ्याचा निवासाची सोय करता करता त्यांना कृषी पर्यटनाची संकल्पना सुचली.

तारपा कृषी पर्यटन केंद्र रजिष्ट्रेशन:-

सदर कृषी पर्यटन महाराष्ट्र पर्यटन विकास महामंडळाशी सलग्न आहे.

तारपा कृषी पर्यटन केंद्राचे उद्दिष्टे:-

१. शेती उद्योगाला पराग व्यवसायाची जोड मिळाली.
२. ग्रामीण कृषी व आदिवासी संस्कृतीचे संवर्धन व्हावे.
३. स्थानिक लोकांना रोजगाराची संधी मिळावी.
४. शेती मालाचे थेट विपणन व्हावे.
५. शेतकऱ्याचा आर्थिक विकास होऊन त्याला समाजात प्रतिष्ठा मिळावी.

"तारपा" नाव ठेवण्यामागचे रहस्य:-

'तारपा' लोकन्युत्य हे आदिवासी लोकजीवन समूहाचा समूह मनातून साकार झालेला अविष्कार आहे आणि तो या लोकसंस्कृतीचा अविभाज्य भाग बनून राहिला आहे. पालघर जिल्यातील आदिवासी वारली लोक मुख्यत्वे शेतीचा व्यवसाय करतात. दिवस भर काबाड कष्ट करून आल्यावर शीण घालवण्यासाठी आपला आनंद व्यक्त करण्यासाठी सन उत्सव लग्न विधी या प्रसंगातून त्याची पारंपारिक नृत्यकला आकार घेते. वारली एकटा गात नाही एकटा नाचत नाही तर वादक मग तो ढोल वाजविणारा असो नाहीतर तारपा वाजविणारा असो. त्या त्या वादयाबरोबर त्यांचे पाय ताल धरीत असतात. दिवाळीला सुगीचा हंगाम आल्यावर पाड्या पाड्यातून तारपाचे सूर उमटतात. हळू हळू वारली स्त्री पुरुष जमा होतात. संपूर्ण दिवस जरी श्रम करण्यात गेला तरी सांध्याकाळची वेळ त्यांची स्वतःची असते. म्हणजेच आपले जीवन स्वतःचे असते त्या जीवनातील निरामय निर्भेळ आनंद स्वतः उपभोगला पाहिजे कारण मानवी जीवन हा एक उत्सव आहे. निसर्ग मध्ये सुद्धा संगीत भरून आहे. आपण निसर्गाचा एक भाग आहोत. मानवी जीवन सुद्धा संगीत आहे. संगीत जेथे आहे तेथे नृत्य आहे. याची जाणीव करून देणारा "तारपा" हा नृत्याचा प्रकार आहे. निसर्गातील आनंदाचे प्रतीक आहे. हा आनंद निसर्गातून कृषी संस्कृतीचे पाईक झाल्यावर मिळतो हे जनता जनार्दनला आवर्जून सांगण्यासाठी श्री प्रभाकर सावे यांनी आपल्या कृषी पर्यटन केंद्राला "तारपा" हे सार्थ नाव ठेवले आहे.

आगाऊ पर्यटकाची नोंदणी प्रक्रिया:-

या पर्यटन केंद्रात आगाऊ इंटरनेट चा माध्यमातून आगाऊ नोंदणी करण्याची सुविधा आहे अर्थात त्या साठी पर्यटकाला आगाऊ शुल्क भरावे लागते.

तारपा कृषी केंद्रात पर्यटकांसाठी उपलब्ध असलेल्या सोयी सुविधा:-

१. मुक्कामाची व्यवस्था, वस्तीगृहाची सोय, पर्ण कुटी, मातीची घरे, तळ्यातील घरे बंगला सहकारी व मांसाहारी जेवण, बैलगाडीतून रपेट (ट्रॅक्टर राईड, साहसी खेळ, पिण्याचा पाण्याची सोय, रुचकर जेवणाची सोय, स्वछता गृहाची सोय, मुबलक पाण्याची सोय, जनरेटर ची सुविधा, पोहोण्यासाठी तलाव, वाहतुकीचा साधनांची सोय, प्राथमिक उपचाराची सोय, पर्यटकांना प्रवासाचे नियोजन करण्यासाठी लागणार्या सुविधा, कॉन्फरन्स हॉल, चील्ड्रेन पार्क, फास्ट फूड ची सुविधा, ऑलीने पायमेन्ट ची सुविधा.

तारपा कृषी पर्यटन केंद्र व शेती व शेतीव्यवसायाशी नाविन्यपूर्ण निगडित उपक्रम:-

१. शेतीव्यवसायाला प्राधान्य

२. सेंद्रिय शेती

३. फलोदयान

४. रोपवाटिका

५. वनशेती

६. मत्स्यशेती
७. पाणलोट क्षेत्र विकास
८. दूध व्यवसाय
९. शेणखत व गांढूळखताची निर्मित
१०. मृदा संधारण
११. ससे पालन
१२. इमू पालन
१३. प्रक्रिया उदयोग्य
१४. शाशन मान्य रोप वाटिका
१५. विविध आयुर्वेदिक वनस्पतीची माहिती देणारे म्युझियम.

तारपा कृषी पर्यटन केंद्रातील नव निर्मिती (INNOVATION) चालना देणारे उपक्रम:-

१. नैसर्गिक स्तोत्राचा जास्तीत जास्त उपयोग
२. विश्वासाचे नाती जोडण्याचा अभिनव प्रयोग
३. नाविन्यपूर्ण निसर्ग पर्यटन नावाची अभिनव
४. नाविन्यपूर्ण आहाराची तजवीज
५. नाविन्यपूर्ण प्रक्रिया उद्योग
६. नाविन्यपूर्ण व्यवस्थापन.

काळाची पावलं ओळखून श्री प्रभाकर सावे स्वतःचे ध्यान अद्ययावत ठेवण्याचा प्रयत्न करित असतात त्यामुळेच त्यांचा मध्ये पुढील व्यवस्थापकीय बौद्धिक कौशल्ये, मानवीय कौशल्ये, तांत्रिक कौशल्ये विकसित झाले आहेत ती पुढील प्रमाणे:-

१. परिस्थितीचा अंदाज घेणे
२. बदलाचा अभ्यास
३. समन्वय साधनाचे कौशल्य

४. मार्गदर्शन करण्याचे कौशल्य
५. प्रेरणा देण्याचे कौशल्य
६. कर्मचार्याची नियुक्ती करण्याचे कौशल्य
७. कार्य क्षमता वाढविण्याचे कौशल्य
८. निर्णय घेण्याचे कौशल्य
९. मानवी संसाधनांचा विकास करण्याचे कौशल्य
१०. समस्यांचे विश्लेषण करण्याचे कौशल्य
११. अचूक अंदाज घेण्याचे कौशल्य
१२. प्रामाणिक व्यवहाराचे कौशल्य.

या सर्व व्यवस्थापकीय कौशल्याचा व्यावहारिक उपयोग त्यांनी कृषी पर्यटनात करून आपल्या कृषी पर्यटन उद्योगाचे स्वरूप प्राप्त करून दिले आहे आणि वर्ष काठी लाखो रुपयांची उलाढार ते या व्यवसायातून करत आलेले आहेत.

७. सशुल्क व्यावसायिक मार्गदर्शन: ८. नाविण्यपुण विपणन व्यवस्था: कोकण भुमी प्रतिष्ठान पर्यटन प्रमूख प्रभाकर सावे यांच्या पुढाकाराने सुरू झालेला चिक् महोत्सव खरया अर्थाने ग्लोबल होत आहे. ९. नाविण्यपूर्ण शेततळ्यातील मत्स्यपालन: १०. नाविण्यपूर्ण खेळांची व्यवस्था: ११ - नाविण्यपूर्ण हस्तकला निर्मित वस्तूंची विक्री: शेती व्यवसायातील नाविण्यपूर्ण प्रयोग शेती व्यवसायातील सर्जनशील व्यक्तीमत्व असलेले श्री प्रभाकर सावे यांनी आपल्या शेती प्रक्षेत्रात अनेक नाविण्य पुर्ण प्रयोग केले आहेत हे प्रयोग पिकांच्या नवीन जाती उत्पादन पध्दती शेती अवजारे व्यवस्थापन कृषी प्रकिया मुख्यवर्धन यासारख्या नावीन्यपूर्ण उदाहरणार्थ १. शेती व्यवसायाला प्राधान्य २. सेंद्रिय शेती ३. फलादयानरोपवाटिका ४. वनशेती ५. मत्स्यशेती ६. पाणलोट क्षेत्र विकास. ७. दुग्ध व्यवसाय. ८. शेणखत व गांडूळ खताची निर्मिती.

९ मृदा संधारण १० ससेपालन व इमु पालन ११. प्रकिया उदयोगशासनमान्य रोपवाटिका तसेच आयुर्व "दिक वनस्पतीची माहिती देणारे म्युझियम माहिती इतर शेतकरयापर्यंत पोहचविण्याचा त्यांचा प्रयत्न असतो.

पालघर जिल्हयातील कृषी पर्यटन विकासातील समस्या: पालघर जिल्हयाची नैसर्गिक परिस्थिती अनुकूल असल्यामुळे कृषी पर्यटन विकास संभ्याव्य आहे तथापि जिल्हयाच्या कृप पार्यटन विकासाच्या प्रकियेत काही समस्या आहेत त्यातील मुख्य समस्या पूढिल प्रमाणे.

१. युवा पिढीची शेती व्यवसाय करण्यातील उदासिनता.

२. कृषी पर्यटन विषयक परिपुर्ण व समृद्ध ज्ञानाचा अभाव.
३. लहान शेतकरयामधील व्यावसायिक दृष्टिकोनाचा अभाव.
४. कृषी पर्यटनासाठी पायाभूत संरचनेच्या विकासासाठी आवश्यक असणारया भांडवलाचा अभाव.
- ५ शेतकरयाकडे असलेले कमी धारण क्षेत्र.

कृषी पर्यटन केन्द्र विकासासास पालघर जिल्हाची प्राकृतीक रचना अनुकूल

ठाणे जिल्हयाचे विभाजन करून १ ऑगस्ट २०१४ रोजी पालघर जिल्हयाची निर्मिती शासनाने केली आहे. महाराष्ट्रातील ३६ वा जिल्हा म्हणून निर्माण झालेल्या जिल्हयाचे मुख्यालय पालघर हेच आहे निसर्गाने पालघर जिल्हयाला भरभरून दिले आहे. अथांग असा समुद्र किनारा लाभलेल्या मोजक्या जिल्हयापैकी पालघर हा एक जिल्हा आहे. गंगेमध्ये गगन वितळावे तसा अथांग सागराचा आणि अफाट आकाशाचा संगम मोठा विलोभनिय वाटतो. या जिल्हयातील ७० की. मी लांबीचा समुद्र किनारा गर्द जंगले पर्वत रांगा खळखळते धवधवे गड किल्ले असा विविध अंगांनी संपूर्ण जिल्हा नटलेला आहे. असा निसर्गसंपन्न आणि वैविध्यपूर्ण सांस्कृतिक पारंपारिक कला यांनी संपन्न असलेला हा जिल्हा पर्यटन जिल्हा म्हणून

नावारूपाला येण्यास ठोस आखीव नियोजन करण्यात येत आहे. जिल्हयातील आठ तालूक्यांमध्ये पर्यटनास समृद्ध असी विविध स्थळे आहेत. जव्हार तालुक्यामध्ये शिरपा माळ दाभोसा आणि हिरपाडा धवधवा जामसर भोपटगडचा गड डहाणु तालुक्यात डहाणुचा पारनक्याचा समुद्र किनारा श्री गजानन महाराज मंदिर, बोर्डी चिंचणी. महालक्ष्मी मंदिर तलासरीमध्ये जाई विलास पॅलेस पालघर तालुक्यात सातिवली. वसईतील अर्नाळा .मोखाडयातील सुर्यमाळ. वाडा तालुक्यातील कोहोई किल्ला असी कित्येक पर्यटन स्थळे पार्यटकांना आकर्षित करणारी आहेत डहाणु बोर्डी चिंचणी य समुद्र किनारयाजवळून जाणारया रस्त्यावरून सफर करणे ही देखील पर्यटकांसाठी पर्वणी ठरते हे किनारे सुरुची झाडे नारळ व फळाफुलांनी बहरलेले आहेत. कृषी पर्यटन ही संकल्पना रूजविण्यास इथे प्रचंड वाव आहे. चिक् महोत्सवासरखे उपकम कृषी पर्यटनास चालना देणारे ठरत आहेत. आज पालघर जिल्हयाकडे पर्यटनाचा एक नविन पर्याय म्हणून बघितले जात आहे भातशेती हा कोकणातील शेतकरयांचा प्रमुख व्यवसाय • पालघर जिल्हयातील शेतकरी भातशेती व्यतिरिक्त इतर पिकांकडे वळताना दिसत नाही मात्र याच जिल्हयातील विजय वझे तसेच डहाणू परिसरातील तारपा कृषी पर्यटन केंद्राचे मालक श्री प्रभाकर सावे मालती बाग कृषी पर्यटन केंद्राचे मालक श्री सुभाष सावे यांनी कृषी पर्यटन केंद्र सुरू केली आहेत एवढेच नव्हे तर या कृषी पर्यटन केन्द्रामूळे दहाणू परिसरातील चिक् प्रकिया उदयोजकाला उर्जितावस्था प्राप्त झाली आहे .

निष्कर्ष: SWOT Analysis:

क्षमता (Strength)

- १ कृषी पर्यटन शेती उदयोगाला पुरक व्यवसायाची जोड मिळाली आहे.
२. ग्रामीण कृषी संस्कृतीचे संवर्धन होत आहे. .
३. स्थानिक लोकांना रोजगारांची संधी मिळाली आहे.
४. शेती मालाचे थेट विपणन झाल्यामुळे शेतकरी सधन होत आहे.
५. शेतकर्याचा आर्थिक विकास होऊन त्याला समाजात प्रतिष्ठा मिळत आहे.
६. कृषी पर्यटनातून नाविन्यपूर्ण शेतीपुरक जोडव्यवसायाची निर्मिती होत आहे
७. कृषी पर्यटनातून नाविन्यपूर्ण असे शेतीवर अनुकूल परिणाम होत आहेत.
- ८ कृषी पर्यटनातून नाविन्यपूर्ण रोजगाराचा संधी उपलब्ध होत आहेत.
९. कृषी पर्यटन केंद्राच्या मालकांचा सर्वांगीण विकास झाला आहे.
१०. शेती सुंदर वनीटनेटकी व वर्षभर हिरवी राहते.

अडचणी कमतरता (Weakness)

- युवा पिढीची शेती व्यवसाय करण्यातील उदासिनता.
- कृषी पर्यटन विषयक परिपूर्ण व समृद्ध ज्ञानाचा अभाव
- लहान शेतकर्यामधील व्यावसायिक दृष्टिकोनाचा अभाव.
- कृषी पर्यटनासाठी पायाभूत संरचनेच्या विकासासाठी आवश्यक असणारया भांडवलाचा अभाव.
- शेतकर्याकडे असलेले कमी धारण क्षेत्र.

संधी (Opportunity) 1. कृषी पर्यटन व्यवसायातून अनेक शेतीपुरक व्यवसाय करणारया ग्रामीण उदयोजकाचे प्रमाण वाढू शकते. २. मोठ्या प्रमाणावर रोजगाराची संधी ३. शेती क्षेत्रात नाविन्यपूर्ण प्रयोग करण्यास वाव. ४. आरोग्यदायी पर्यटन केंद्राचा विकासास संधी. ५. प्रकीया उदयोगात वाढ -

धोके (Threat):1. ग्रामीण संस्कृतीचे प्रदुषण. २. आरोग्यदायी अन्नाचा पुरवठा. ३. आपतकालीन घटना वावत जागृकता. ४ नाविन्यपूर्ण उपक्रमावावत जागृ

शिफारसी

कृषीपर्यटन ही एक नवीन संशोधित संकल्पना आहे. कृषी पर्यटनातून शहरी वातावरणाला कंटाळलेल्या लोकांना प्रदुषणमुक्त वातावरणात चार दिवस राहण्याची सुविधा प्राप्त होते. शेतीशी तुटलेली नाळ यामधून जोडली जाते. आणि त्यामधून शेतकर्यांचे अवांतर उत्पन्न वाढ होण्यास मदत होते मनोरंजन शिक्षण वेगळे वातावरण व

शहर खेडे ऋणानुबंध निर्माण करण्याची क्षमता कृषी पर्यटनातून. वाढीला लागते. स्वाध्याय कार्य करताना मिळालेल्या महितीच्या आधारे कृषी पर्यटनाच्या विकाससंबंधी काही सुचना कराव्यासा वाटतात त्या पुढील प्रमाणे.

१. ग्रामीण भागात सहकारी तत्वावर कृषी पर्यटन केंद्र सुरू केले पाहिजे.
- २ .कृषी पर्यटन केंद्राच्या विकासासाठी असलेल्या योजनांची महिती ग्रामसभेत शेतकर्यांना दिली पाहिजे.
- ३ शेतकरी युवकांना या संबंधी प्रशिक्षण दिले पाहिजे.
४. जिल्हा सहकारी बँक जिल्हा परिषद तालूका पंचायत अशा ग्रामीण जीवनाशी निगडित संस्थाकडून कुषी पर्यटन केन्द्राचे पालकत्व स्वीकारले गेले पाहिजे.
५. कोणत्याही नव्या योजना किंवा क्षेत्राचा प्रसार व विकासासाठी शासन यंत्रणेच्या सकारात्मक सहकार्याची व मोठ्या प्रमाणावर प्रतिसादाची आवश्यकता असते व अन्य शासकीय योजना उपकमप्रमणेच कृषी पर्यटन संकल्पनेचा प्रचार व प्रासारा होण्यासाठी शासकीय यंत्रणेच्या विशेष प्रयत्नांची गरज आहे. तसेच या कृषी पर्यटन व्यवसायाच्या विस्ताराराठी शेतकर्यांना प्रोस्ताहन मार्गदर्शन व अर्थसाहाय्याची गरज आहे.

संदर्भ सुची

१. कृषी पर्यटन एक शेती पुरक व्यवसाय. लेखक मनोज हाडवळे ऋचा प्रकाशन.
२. संशोधन पध्दती. डॉ. वा. भा. पाटील.
- ३ कृषी पार्यटन व्यवसाय घरघरीतून वरकतीकडे श्री मनोज हाडवळे कृषीकिंग मासिक. सप्टेंबर २०१६
- ४ .कृषी पर्यटन एक नगदी पीक. सुधीर खोत कृषीकिंग मासिक • सप्टेबर २०१६.
- कृषी आणि ग्रामीण पर्यटन मासिक एप्रिल २०१२.

महाराष्ट्रातील पर्यटनामुळे समुद्रकिना-यावर बुडण्याच्या घटना.

प्रा.कल्पेश कृष्णा भोईर

(व्याख्याता) बार्न्स कॉलेज ऑफ एएससी, पनवेल.

प्रा.चंद्रकांत वसंत मुकादम

(व्याख्याता) बार्न्स कॉलेज ऑफ एएससी, पनवेल.

गोषवारा :-

पर्यटन हा जगभरातील अतिशय महत्वाचा उद्योग आहे. भारतीय संदर्भातही पर्यटनाची भूमिका खूप प्रभावशाली आहे. वैद्यकीय, आयुर्वेद, क्रीडा, सांस्कृतिक, समुद्रकिनारा इत्यादी विविध विभागांमध्ये पर्यटन विभागले गेले आहे. भारतासारख्या देशात ७५१६ किलोमीटरचा किनारा आहे. आणि उप-उष्णकटिबंधीय हवामान समुद्रकिनारा पर्यटन वेगाने वाढत आहे.

पर्यटन हा एक उद्योग म्हणून लक्षात घेता, समुद्रकिना-यावर बुडण्याच्या घटनांना औद्योगिक धोका समजला जाईल. पाण्यात बुडून मरणे समाविष्ट आहे. येथे हेतुपुरस्सर मृत्यू, पूर आणि जलवाहतुकीमुळे होणारे मृत्यू यांचा विचार केला जात नाही.

सध्याच्या शोधनिबंधात महाराष्ट्रातील पर्यटनामुळे समुद्रकिनार्यांवर होणाऱ्या बुडण्याच्या घटनांचा अभ्यास करण्याचा प्रयत्न करण्यात आला आहे. सध्याच्या अभ्यासासाठी केस स्टडीसाठी बुडण्याच्या सात घटनांची निवड करण्यात आली आहे. त्यांनी ३४ लोकांचा मृत्यू झाला, जो वैयक्तिक पातळीवर आणि पर्यटनाच्या दृष्टिकोनातून अत्यंत हानिकारक आहे.

परिचय :-

पर्यटन हा जगभरातील अतिशय महत्वाचा उद्योग आहे. भारतीय संदर्भात पर्यटनाची आर्थिक आणि सामाजिक विकासात खूप प्रभावशाली भूमिका आहे. वर्ल्ड ट्रेव्हल अँड टुरिझम कौन्सिलने गणना केली की २०१२ मध्ये पर्यटनाने ६.४ ट्रिलियन (US\$95 बिलियन) किंवा देशाच्या GDP च्या ६.६% उत्पन्न केले. याने ३९.५ दशलक्ष नोकऱ्यांना समर्थन दिले, जे एकूण रोजगाराच्या ७.७% आहे.

पर्यटनाची विभागणी वैद्यकीय पर्यटन, आयुर्वेद पर्यटन, क्रीडा पर्यटन, सांस्कृतिक पर्यटन, समुद्रकिनारा पर्यटन इत्यादी विविध विभागांमध्ये करण्यात आली आहे. या प्रकारांपैकी भारतातील समुद्रकिनारा पर्यटन हे अतिशय लक्षणीय आहे. भारताला ७५१६ किमीची किनारपट्टी आहे. उपोष्णकटिबंधीय हवामानासह मुख्य जमीन आणि बेटावर पसरलेले आहे; भारतातील समुद्रकिनारे राष्ट्रीय असो वा आंतरराष्ट्रीय असो.

महाराष्ट्रात एकूण ७२० कि.मी. किनारपट्टीचे; विविध सुंदर आणि आकर्षक किनारे यांचा समावेश आहे. अक्सा, वांद्रे, मढ, जुहू, अलिबाग, नागव, मुरुड, किहीम, श्रीवर्धन, दिवे आगर, रत्नागिरी, गणपतीपुळे, मालवण, तारकली इ.

आपण पर्यटनाला अत्यंत महत्वाचा उद्योग मानत आहोत आणि मग बुडण्यासारख्या अपघातांना औद्योगिक धोका समजले जाईल. पृथ्वीवर दरवर्षी बुडून मोठी जीवितहानी होते. "युनायटेड स्टेट्समध्ये दरवर्षी सुमारे ४००० लोक बुडून मरण पावतात." जगात जवळपास एक दशलक्ष लोक बुडून मरतात. युरोपमध्ये ३५,००० ते ४०,००० बुडून मृत्यू." ही विधाने समस्येची तीव्रता दर्शवतात.

दुर्दैवाने संपूर्ण भारतात बुडण्याच्या घटना आढळतात. परंतु त्यांचे योग्य रेकॉर्ड आणि वर्गीकरण अनुपस्थित आहे. त्यामुळे ही समस्या कमी करण्यासाठी नेमकी कारणे आणि धोरण शोधणे फार कठीण होऊन बसते. त्यामुळे येथे समस्या समजून घेण्याचा प्रयत्न केला आहे.

बुडणारा :-

"बुडणे ही द्रवपदार्थात बुडवून / बुडविण्यामुळे श्वासोच्छ्वासाची कमतरता अनुभवण्याची प्रक्रिया आहे: परिणामांचे वर्गीकरण मृत्यू, विकृती आणि विकृती नाही."

हे जाणून घेणे महत्वाचे आहे की अधिकृत बुडणे जाणूनबुजून मृत्यू आणि पूर आपती आणि जलवाहतुकीच्या घटनांमुळे होणारे मृत्यू विचारात घेत नाहीत. WHO द्वारे बुडण्याशी संबंधित काही महत्वाचे तथ्य.

- बुडणे हे जगभरातील अनावधानाने झालेल्या इजा मृत्यूचे ३ रे प्रमुख कारण आहे. सर्व दुखापतींशी संबंधित मृत्यूंपैकी ७% मृत्यू.
- कमी आणि मध्यम उत्पन्न असलेल्या देशांमध्ये ९१% अनावधानाने बुडून मृत्यू होतात.
- यूएसए मध्ये ४५% सर्वात आर्थिकदृष्ट्या सक्रिय विभागामध्ये बुडून मृत्यू होतो.

अभ्यास क्षेत्र :-

सध्याच्या अभ्यासासाठी महाराष्ट्रातील कोकण प्रदेश निवडला गेला आहे; कारण महाराष्ट्राची किनारपट्टी याच भागात आहे. महाराष्ट्रात एकूण ७२० कि.मी. पालघर, ठाणे, मुंबई, मुंबई उपनगर, रायगड, रत्नागिरी आणि सिंधुदुर्ग या जिल्ह्यांतून वाहणारी किनारपट्टी.

उद्दिष्टे :-

सध्याच्या शोधनिबंधात महाराष्ट्र राज्यातील पर्यटनामुळे समुद्रकिनार्यांवर होत असलेल्या काही बुडण्याच्या घटनांचा अभ्यास करण्याचा प्रयत्न करण्यात आला आहे. तथापि, विशिष्ट उद्दिष्टे खालीलप्रमाणे आहेत:

१. बुडण्यामागील कारणे आणि शारीरिक परिस्थिती जाणून घेणे.

२. बुडणे नियंत्रित करण्यासाठी उपाय सुचवणे.

डेटाबेस आणि पद्धतशास्त्र :-

सध्याच्या अभ्यासासाठी प्राथमिक डेटा निरीक्षण, मुलाखत आणि तज्ञांशी चर्चा करण्याच्या पद्धतीद्वारे गोळा केला जातो. दुय्यम डेटा पुस्तके, जर्नल्स, जिल्हा गॅझेटियर्स, कॉन्फरन्स अॅब्सट्रॅक्ट्स, रिपोर्ट्स, वेबसाइट्स इत्यादींमधून गोळा केला जातो.

सध्याच्या अभ्यासासाठी बुडण्याच्या सात घटना केस स्टडी म्हणून निवडल्या गेल्या; महाराष्ट्रातील पर्यटनामुळे विविध घटना समुद्रकिनार्यांवर घडले. ऑगस्ट २०१२ ते फेब्रुवारी २०१६ या कालावधीत या घटना घडल्या.

निष्कर्ष :-

१. पर्यटनामुळे समुद्रकिनार्यापासून बुडालेल्या लोकांचे अंतर :-

बुडण्यामध्ये अंतर देखील महत्त्वपूर्ण भूमिका बजावते. दूरच्या ठिकाणच्या पर्यटकांना महत्त्वाच्या गोष्टी माहीत नसतात जसे की: भरतीचे वेळापत्रक, समुद्रकिनार्याची वेगवेगळी खोली, भरती-ओहोटी इ. कमी अंतरावरील बुडण्याच्या घटनांमध्ये निष्काळजीपणा हे मुख्य कारण आहे. तर एकाचा मृत्यू दुसऱ्याला वाचवताना दिसला.

२. बुडालेल्या लोकांचे वय :-

सध्याचा अभ्यास दर्शवितो की बहुतेक बुडलेले लोक आर्थिकदृष्ट्या सक्रिय गटातील आहेत; म्हणजे १६-३५ आणि ३५-६० जेथे एक व्यक्ती ६-१५ वयोगटातील आहे. हे बुडण्याचे आर्थिक परिणाम दर्शविते.

३. बुडलेल्या लोकांचे लिंग :-

सध्याच्या अभ्यासातून असे दिसून आले आहे की बुडलेले लोक विशिष्ट लिंगाला पसंती देतात, म्हणजे पुरुष (६८%) तर स्त्रिया (३२%). एकाच घटनेमुळे महिलांची टक्केवारी बरीच वाढली आहे (२ फेब्रुवारी २०१६ रोजी मुरुड येथे एका घटनेत १० मुलींचा बुडून मृत्यू झाला)

कारणे :-

वरील अभ्यासातून असे दिसून आले आहे की. पर्यटनामुळे बुडण्यामागील काही महत्त्वाची कारणे खालीलप्रमाणे आहेत:

१. बहुतेक पीडितांना पोहता येत नाही. (८२.३५% बळी)

२. जोरदार रिप प्रवाह समुद्रात खोलवर घेऊन गेले. (३ घटना: १८ बळी)

३. सेल्फी क्लिक करताना काही बळीचे लक्ष गेले. (२ घटना: ३ बळी)

४. दारू: काही पर्यटक दारूच्या प्रभावाखाली असतात

५. निष्काळजीपणा आणि अतिउत्साह

उपाय :-

महाराष्ट्रातील पर्यटनामुळे समुद्रकिनार्यांवर बुडण्याच्या घटना कमी करण्यासाठी अभ्यासावर आधारित काही सूचना खालीलप्रमाणे आहेत.

१. विविध माध्यमांद्वारे समुद्रकिनार्यांवरील जोखीम आणि धोक्यांबद्दल जागरूकता वाढवा.

२. पोहण्याबाबत जागरूकता वाढवली पाहिजे.

३. समुद्रकिनारा सुरक्षा नियमांबद्दल पर्यटकांना जागरूक करणे.

४. प्रत्येक समुद्रकिनार्यावर बचाव यंत्रणा, लाइफ गाईस, वॉटर बोट्स, वॉच टॉवर्स, स्पीकर इ. प्रदान करणे आवश्यक आहे.

५. समुद्रकिनार्यावरील धोके, बुडण्याचा इतिहास आणि सूचना दर्शविणारे फलक कायम ठेवावेत.

६. प्रत्येक समुद्रकिनार्यावरील प्रवेशद्वारांवर उच्च आणि कमी भरतीचे वेळापत्रक प्रदर्शित करणे आवश्यक आहे.

७. काही सुरक्षा ठेव आणि शुल्क घेऊन पाण्यात जाण्यापूर्वी पर्यटकांना लाइफ जॅकेट प्रदान करणे आवश्यक आहे.

८. व्यक्तींनी स्वतःची काळजी घेणे आवश्यक आहे.

९. मद्यपींची तपासणी करा

१०. प्रत्येक बीचवर प्रथमोपचार आणि इतर प्रकारची मदत उपलब्ध असणे आवश्यक आहे.

११. स्थानिक लोकांना समुद्रकिनार्याच्या सुरक्षिततेबद्दल प्रशिक्षण द्या जेणेकरून ते पर्यटकांना मदत करू शकतील आणि पैसे कमवू शकतील.

संदर्भ :-

१) विकिपीडिया मुक्त ज्ञानकोशात उद्धृत

२) गिलख्रिस्ट जे, पार्कर सी.एम.: २९ वर्षे वयोगटातील व्यक्तींमध्ये प्राणघातक अनावधानाने बुडणे-युनायटेड स्टेट्स १९९९-२००० मध्ये वांशिक असमानता. MNWR २०१४ p.p. ६३

३) बुडण्याच्या प्रतिबंधावरील जागतिक परिषदेचा गोषवारा, पॉट्सडॅम, जर्मनी, २०-२२ ऑक्टोबर २०१३ p.p. ४

४) WHO बुडणे

५) LSV_Drowning_Report_2014__LR

६) विकिमॅपिया

पालघर जिल्ह्यातील आदिवासी समाजाच्या आरोग्याचे अध्ययन

डॉ. विलास शांताराम महाले

पी एच डी मागर्दशक

ग्रामीण विकास विभाग वाजेकर

कला विज्ञान व वाणिज्य महाविद्यालय फुंडे

ता. उरण जि.रायगड

प्रा. दीपक नाना कडलग

पी एच डी संशोधक

संत गोन्सालो गार्सिया

कला वाणिज्य वसई ता. वसई

ता. उरण जि.रायगड

जि पालघर

1) संशोधनाचा गोषवारा :-

प्रस्तुत शोधनिबंधामध्ये पालघर जिल्ह्यातील आदिवासी समाजाच्या आरोग्य अनेक समस्या भेडसावत आहेत मोठ्या प्रमाणात आरोग्य समस्या आहेत आदिवासी कुटुंबात सर्वच बाबतीत भिन्नता आढळते पालघर जिल्ह्याचा सर्वांगीण विकासाचा विचार करताना आरोग्य समस्या दुर्लक्षित करून चालणार नाही यासाठी प्रस्तुत शोधनिबंधात पालघर जिल्ह्यातील आदिवासी समाजाचे आरोग्य शिक्षण रोजगार अंधश्रद्धा अध्ययन केले आहे आदिवासी समस्या एकमेकात गुंतलेल्या आहे .एक समस्या दुसऱ्याशी निगडित असतो त्या माऊलीचा समस्यांचा सर्वांगीण अपेक्षित आहे

2) प्रस्तावना

ग्रामीण व आदिवासी समाजात शिक्षण बेकारी व आरोग्य या मूलभूत समस्या आहेत आता शिक्षणाचे महत्त्व सर्वांना मान्य होताना दिसते. शिक्षणामुळे प्रगती होते वैयक्तिक व सामाजिक विकास होतो परंतु आरोग्याचे महत्त्व सर्वत्र दिसत नाही आरोग्य समस्या ही प्रत्येकाच्या जीवनातील महत्त्वाची समस्या आहे ही समस्या सुशिक्षित व कमी शिक्षित म्हणजे लोकांना सुद्धा जाणवते नाही वेळेवर औषध न घेणे लहान मुलांच्या आरोग्याकडे वेळच्यावेळी लक्ष दिले जात नाही त्यामुळे भविष्यात मुलं अपंग झालेले दिसतात माता पित्यांच्या हलगर्जीपणामुळे लहान मुलांना आयुष्यभर अपंगाचा त्रास सहन करावा लागतो आरोग्यमय जीवन जगण्याचा प्रत्येकाचा हक्क आहे कोणत्याही माणसाचे आरोग्य हे त्याच्या कौटुंबिक व सामाजिक जीवनाचा भाग आहे आरोग्य म्हणजे काय तर मला कोणतेही प्रकारचा रोग नाही असे आपण व्यवहारात बोलतो पक्क केवळ रोग नसणे म्हणजे आरोग्य संपन्न अगर निरोगी असणे असे नाही तर वैयक्तिक आरोग्य बरोबरच कौटुंबिक

आरोग्य नागरी आरोग्य सामाजिक आरोग्य इतकेच नव्हे तर जागतिक आरोग्य असणे आवश्यक आहे शारीरिक आरोग्याबरोबर मानसिक आरोग्याचाही विकास होतो आणि होणे गरजेचे आहे

3) पालघर जिल्हा :- सण -2013 नव्याने तयार झालेला महाराष्ट्रातील 36 वा जिल्हा आहे हा आदिवासी जिल्हा म्हणून ओळखला जातो. पालघर जिल्ह्यात एकूण आठ तालुके आहेत 1)जव्हार, 2)मोखाडा,3) विक्रमगड, 4)वसई, 5)तलासरी,6)डहाणू 7)वाडा 8)पालघर जिल्ह्याला आदिवासी जिल्हा म्हणून ओळखला जातो या जिल्ह्यात कुपोषणाच्या सारख्या अनेक समस्या भेडसावतात पालघर जिल्ह्यामध्ये स्थलांतर केले जाते परिणामी त्यांचा शैक्षणिक आरोग्य आर्थिक परिणाम होताना दिसतात अजूनही आजारी लोक दवाखान्यात जाणे टाळले जाते आरोग्याचे अधिकारी घरोघरी जाऊन लसीकरण करतात आरोग्याची माहिती देतात अंगणवाडीमध्ये सकस आहाराची व्यवस्था केली जाते परंतु त्याचा वापर फारसा केला जात नाही या जिल्ह्यात पाण्याचे दुर्भिक्ष्य असल्याने पावसाळी शेती करतात शेती पावसाळी असल्याने घरगुती वापरासाठी करतात काही महिन्यासाठी स्थलांतर मूंबई ठाणे वसई विरार कडूस अंबाडी बंदरपट्टी नाशिक या ठिकाणी कोले जाते .

या यावर्षी स्वतंत्र्याचा अमृत महोत्सव मोठ्या थाटामाटात आपण साजरा केला ठीक ठिकाणी रोषणाई, सजावट, व्याख्याने आयोजित केली परंतु मोखाडा तालुक्यातील कुर्लीद सारख्या गावामध्ये महिलांना डोली करून खांद्यावर डोंगरदर्या उतरून भर पावसात बाळंतपनासाठी दवाखाना गाठावा लागला अशी परिस्थिती आजही मोखाडा तालुक्यामध्ये पाहायला मिळते.

पावसाळ्यात एक 108 नंबरला कॉल करून रुग्णवाहिका गावात बोलताना गावात जाण्यासाठी रस्ता नाही परंतु गावकरी सर्व एकत्र येतात भर पावसात रस्त्यावर माती मुरूम टाकतात चालक देविदास पेहेरे यांनी परिस्थितीचे गांभीर्य लक्षात घेऊन दोन जुळ्या मुलांना जीवदान दिले आणि सुखरूप दवाखान्यामध्ये बाळंतपण झाले. आरोग्य विभाग सुद्धा सेवा देण्यासाठी नदी, नाले, पाऊस ,वारा आपली सेवा देण्यासाठी गाव, पाडा, वाडी,वस्तीत सेवा देतात आणि आरोग्य विभाग आपली सेवा देण्याचं काम करतात.

4) संशोधन संकल्पना - आरोग्य ,आरोग्य व्यवस्था ,आदिवासी कुपोषण

5) संशोधन पद्धती :-

प्रस्तुत संशोधनासाठी दुय्यम सामुग्रीचा वापर केला आहे या साठी संदर्भ ग्रंथ संशोधन लेख मासिक अहवाल व इंटरनेटचा वापर माहिती मिळविण्यासाठी केला आहे .

6)संशोधन उद्दिष्टे:-

- पालघर जिल्ह्यातील आदिवासी समाजाचे आरोग्याचे स्वरूप समजून घेणे
- ग्रामीण भागात उद्भवणारे आजार व आरोग्य व्यवस्थेचा अभ्यास करणे

7) संशोधन गृहीतके :-

पालघर जिल्ह्यातील आदिवासी समाजांचा आरोग्य विषयक समस्यांची स्वरूप गंभीर आहे

8) माहितीचे विश्लेषण

यावर्षी स्वतंत्र्याचा अमृत महोत्सव मोठ्या थाटामाटात आपण साजरा केला ठीक ठिकाणी रोषणाई सजावट व्याख्याने आयोजित केली परंतु मोखाडा तालुक्यातील कुर्लोद सारख्या गावामध्ये महिलांना डोली करून म्हणजेच चोरी करून खांद्यावर डोंगरदर्या उतरून भर पावसात बाळंतपण दवाखाना गाठावा लागला अशी परिस्थिती आजही आमच्या तालुक्यामध्ये पाहायला मिळते.

पावसाळ्यात एक 108 कॉल करून रुग्णवाहिका गावात बोलताना गावात जाण्यासाठी रस्ता नाही परंतु गावकरी सर्व एकत्र येतात भर पावसात रस्त्यावर माती ,मुरूम टाकतात चालक देविदास पेहेरे यांनी परिस्थितीचे गांभीर लक्षात घेऊन दोन जुळ्या मुलांना जीवदान दिले आणि सुखरूप दवाखान्यामध्ये बाळंतपण झाले. आरोग्य विभाग सुद्धा सेवा देण्यासाठी नदी, नाले होऊन पाऊस ,वारा आपली सेवा देण्यासाठी गाव पाडा वाडीवस्तीत सेवा देतात आरोग्य विभाग आपली सेवा देण्याचं काम करतो

9) आरोग्याच्या समस्येला जबाबदार असणारे घटक

9.1) अस्वच्छता :- सर्वांगीण आरोग्यासाठी स्वच्छता ही महत्वाची आवश्यक बाब आहे ग्रामीण भागात स्वच्छतेचा अभाव असल्याने रोगांच्या जंतूंच्या प्रचार आणि प्रसार जलद गतीने होतो त्यामुळे रोगाच्या प्रसार होण्यास मदत होते घरात गुरांच्या मूलमूत्रांची योग्य विल्हेवाट लावली जात नाही त्यामुळे रोगराईला निमंत्रण दिले जाते लहान मुले मातीत खेळतात त्यामुळे संसर्ग होऊन आरोग्यावर विपरीत परिणाम होतो

9.2) सकस आहाराचा अभाव :- शरीराच्या उत्तम वाढीसाठी निरोगी आरोग्य लाभण्यासाठी चांगल्या व सकस अन्नाची गरज असते बऱ्याच आजाराचे कारण हे सकस आहाराचा अभाव आहे पुरेसा व योग्य आहार न घेतल्यामुळे किंवा न मिळाल्यामुळे जी अशक्तपणाची व आजारपणाची परिस्थिती निर्माण होते त्या व्यक्तीला कुपोषित असे म्हणतात सकस आहारामुळे रोग टाळता येतात शिवाय आजारी व्यक्तीला सुद्धा रोगाशी किंवा आजाराशी सामना करणे शक्य होते

9.3) परिसर स्वच्छता :-परिसर स्वच्छ ठेवणे आरोग्यासाठी अतिशय आवश्यक आहे याची जाणीव लोकांमध्ये नाही जानेवारीपासून काही भागात पिण्यासाठी पाणी नाही परिसर स्वच्छ असत नाही आरोग्य हे गावाच्या एकूण विकासावर परिणाम करणारे महत्वाचे घटक आहेत परिसर स्वच्छ नसेल तर पाणी दूषित होऊन त्या पाण्यात द्वारे अनेक रोग पसरतात सांडपाणी उड्यावर साचते पाणी साचल्याने डबके तयार होतात परिणामीटास ड्रास पीस व चिखली यासारखे कीटकांचा उपद्रव्य होतो म्हणून पावसाळ्याच्या ठिकाणी किंवा सातच्या पाण्याची ठिकाणी स्वच्छ ठेवणे प्राण्यांची विस्टा विल्हेवाट लावणे योग्य सोय सतत ची करणे आवश्यक असते लोक यांचा गांभीयाने विचार करत नाही

9.4) व्यसनाधीनता:- ग्रामीण भागात विरंगळा म्हणून तंबाखू तापकीर मिस्त्री व्यसन केले जाते परंतु आता ग्रामीण व शहरी भागात मोठ्या प्रमाणे चित्र दिसून येते मद्यपान करणे ही फॅशन झाली आहे. तसेच महाविद्यालय विद्यार्थी सिगरेट दारू तंबाखू ब्राऊन शुगर अमली पदार्थ सेवन करतात परिणामी कॅन्सर सारख्या आजारांना सामोरे जावे लागते

9.5) अज्ञान व अंधश्रद्धा :- ग्रामीण भागात अज्ञान व अंधश्रद्धा भरपूर आहे माणसांना होणारे आजार ती होण्याची कारणे वेगळी असली तरी त्यावर व उपचार अज्ञानामुळे खूप लोकांचा बळी घेतला जातो रोगराई निवारणासाठी अज्ञान मोठे अडसर ठरते गेल्या दोन वर्षांमध्ये कोरोना 19 थैमान घातले होते शासनाने लसीकरण करणे बंधनकारक केले होते परंतु लसीकरण करण्यासाठी शासनाने वेगवेगळ्या प्रकारच्या युक्त्या कराव्या लागल्या आणि लसीकरण करण्यात आले. ग्रामीण भागात अंधश्रद्धा ही पिढ्यापिढ्या जोपासली जाते शिक्षणाचा अभाव असल्यामुळे भौदू वैदू लोकांकडून उपचार करून घेतला जातात शेतात काम करताना साप चावला तर वैदूंकडे उपचार केला जातो तो साप विषारी आहे की बिनविषारी आहे हे पाहिलं जात नाही त्यामुळे कुटुंबातला कर्ता पुरुष निघून जातो कुटुंबाची खूप अवहेलना या अज्ञानामुळे होते म्हणून आदिवासी व ग्रामीण भागामध्ये अज्ञान व अंधश्रद्धा मुळे मोठे विपरीत असे परिणाम आपल्याला पाहायला मिळतात.

9.6) आरोग्य शिक्षण: शिक्षण हे आरक्षणाचे प्रमुख साधन आहे ते आरोग्यासाठी फलदायी ठरते आरोग्य शिक्षणामुळे आरोग्याची आवश्यक माहिती मिळते स्वतःची आणि आरोग्याची चांगली काळजी घेऊ शकतो

- 1) चांगले आरोग्य हा प्रत्येकाचा हक्क तर प्रत्येकाची जबाबदारी सुद्धा आहे
- 2) आजाराचे निदान डॉक्टरांच्या सल्ल्याने करावे
- 3) वैद्यकीय ज्ञान मूठभर लोकांनाच घ्यावे ही कुणाची मत्केदारी नाही
- 4) आरोग्य धनसंपदा ही मिळालेली देणगी आहे ती प्रत्येकाने जोपासली पाहिजे
- 5) आपला समाजाचा परिसर स्वच्छ ठेवला पाहिजे होणारे रोग हे जंतूमुळे व अस्वच्छतेमुळे होतं तो कोणाच्या देवाच्या कोपामुळे होत नाही
- 6) रोग प्रतिबंधक लसीकरण वयाप्रमाणे करणे आवश्यक आहे
- 7) अती औषधाचा वापर टाळावा

आरोग्य शिक्षण सर्वाना दिले जाते पाठ्यपुस्तकात, प्राथमिक आरोग्य केंद्राचे कर्मचारी तसेच सामाजिक संस्था यांच्यामार्फत हे शिक्षण दिले जाते ही त्यांची जबाबदारी आहे आरोग्य शिक्षण हा अतिशय दुर्लक्षित परंतु तेवढाच महत्त्वाचा विषय आहे

9.7) वैयक्तिक आरोग्य - आरोग्याचे नियम प्रत्येकाने पाळले नाही तर त्याचा परिणाम सार्वत्रिक होतो सार्वजनिक आरोग्याचे प्रयत्न व्यर्थ होतात मानवाच्या सवयीवर त्याचे आरोग्य अवलंबून असते म्हणून लहानपणापासून चांगल्या सवयी लावणे आवश्यक असतात पाणी उकळून व गाळून पिणे नेहमी दात तोंड स्वच्छ धुणे, नियमित व्यायाम करणे कपडे स्वच्छ धुणे, पाणी पिण्याचे भांडे अलग व स्वच्छ ठेवणे आरोग्याच्या दृष्टीने आवश्यक आहे.

9.8) समतोल आहार मानवी शरीराला शरीराला समतोल आहाराची आवश्यकता असते वेगवेगळे अन्नद्रव्य पोषक घटक शरीरासाठी आवश्यक असतात आपल्या अन्नातून होणारा पुरवठा त्यात आहाराचा तोल सांभाळला जातो त्यास समतोल आहार असे म्हणतात तृणधान्य, कडधान्य, हिरव्या पालेभाज्या, दूध, सिग्न पदार्थ, साखर, कांदा, बटाटे, गाजर, दैनंदिन आहारात आहारात अडीचशे ग्रॅम फलाहार असावा. चांगल्या आरोग्य राहण्यासाठी संतुलित आहार महत्त्वाचा आहे किंवा जर जगण्यासाठी नाही तर जीवन निरोगी आणि कार्यक्षम अन्नाची सेवन करतो शरीराच्या वाढीसाठी पौष्टिक आहाराची आवश्यकता असते.

9.9) आरोग्य व्यवस्था:-आपल्या देशात आरोग्याचे सेवा ग्रामीण भागात पुरेशा उपलब्ध होत नाही या करितांना शहराकडे धाव घ्यावी लागते ग्रामीण भागात प्राथमिक आरोग्य केंद्र, पथक, आशा कार्यकर्त्या शासनाकडून तालुक्याचे ठिकाणी रुग्णालय प्राथमिक आरोग्य केंद्र येथे जनतेसाठी डॉक्टरांची सेवा पुरवली जात आहे तेथे माता बाळसंगोपन लसीकरण कुटुंब नियोजन प्रसूची पूर्व व प्रसूतीनंतर महिलांची देखरेख सर्वसाधारण कार्य केली जातात विविध आरोग्य विषयक कार्यक्रमांमध्ये भारताने मोठे यश प्राप्त केले आहे संसर्गजन्य आजार निर्मूलनासाठी राबविण्यात येणाऱ्या राष्ट्रीय आरोग्य कार्यक्रमांनी उल्लेखनीय यश मिळविले आहे देवी प्ले पोलिओ यासारख्या रोगांवर नियंत्रण ठेवण्यास आरोग्य यंत्रणेला यश आले आहे कुष्ठरोग पूर्णपणे निर्मूलन उद्दिष्टे ठेवण्यात आले आहे.

10) निष्कर्ष

- i)आरोग्य मधील झालेल्या बदलामुळे मानवास जीवदान मिळालेले आहे
- ii)पालघर जिल्ह्याला नैसर्गिक निसर्ग सौंदर्य लाभल्याने शुद्ध हवा प्रदूषण विरहित वातावरण लाभले आहे
- iii)पालघर जिल्ह्यात असणारे वन औषधे याचा प्रत्यक्ष फायदा आरोग्यासाठी होतो
- iv) प्राथमिक आरोग्य केंद्र पदके आशा कार्यकर्ते यामुळे गावात आरोग्यसेवा प्राथमिक स्वरूपाची मिळते
- vi)आरोग्य विषयी गाव पातळीवर उदासीनता आहे
- vii)आरोग्याविषयी अज्ञान,शिक्षणाचा अभाव हे आरोग्य मधील अडसर आहे
- viii)आरोग्य व्यवस्था पुरवण्यात संरचनेत सुविधांचा अभाव इतकाच जबाबदार आहे

11) शिफारशी

- i) ग्रामीण भागात प्राथमिक आरोग्य केंद्र पदके उभारणे
- ii) आरोग्य विषयी गावात पाड्यावर मार्गदर्शन करणे
- iii) आहार व व्यायाम योगा याविषयी जनजागृती जनजागृती करणे
- iv) परिसर स्वच्छता व वैयक्तिक स्वच्छता विषयी स्थानिक पातळीवर बंधने घालणे अनिवार्य आहे
- v) युवकांना आरोग्य विषयी प्रशिक्षण देणे

संदर्भ

१) इंटरनेट

https://www.google.com/search?q=health+informatics&rlz=1C1CHZN_enIN1040IN1047

२) अंगणवाडी माहिती पुस्तिका

३) वृत्तपत्र

“ पालघर जिल्ह्यातील ग्रामीण विकासात प्रधानमंत्री आवास योजनेचे योगदान ”

डॉ.दिलीप एस.पाटील

पीएच.डी. मार्गदर्शक

मा.संचालक

आजीवन अध्ययन विस्तार विभाग

मुंबई विद्यापीठ

राजश्री राजेश पाटील

पीएच.डी. संशोधक विद्यार्थी

मुंबई विद्यापीठ

प्रास्ताविक :-

‘घर’ म्हटल्यानंतर आपल्या डोळ्यांसमोर सर्वात प्रथम येते ते आपण राहत असलेले वा पाहिलेले घर डोळ्यांसमोर येते. घराची हीच संकल्पना आपल्या बालवयापासून मनात ठसलेली असते. मूल जसे मोठे होते, तसे त्याची घराची संकल्पना बदलते. वस्तुतः आपण आपल्या देशाच्या विविध प्रांतात जाऊ तसतसे घरांचे विविध नमूने आपल्याला पाहायला मिळतात. घरांची ही विविधता त्या त्या संस्कृतीने आणि भौगोलिक स्थितीने त्यांना बहाल केलेली असते. यात निसर्गाचाही फार मोठा सहभाग असतो. आदिवासी भागात आपल्याला कुडाच्या झोपड्या दिसतील, तर शहरी भागात गरीब वस्तीत पत्र्याची घरे दिसतील. हे पूर्णार्थाने घर नसते तर तो वार्यापावसापासून वाचण्यासाठी केलेला एक आडोसा असतो. घर म्हटल्यानंतर आपल्या डोळ्यांसमोर पक्के घर येते. दगड, विटा, सिमेंट, काँक्रीट, इमारती लाकूड आदींचा वापर करून अधिकाधिक काळ वापरण्याजोगे जे घर असते ते पक्के घर. अशी पक्की घरे वार्या पावसापासून आपले संरक्षण तर करतातच पण सिमेंट-काँक्रीट आणि धातू यांपासून बनविलेली घरे नैसर्गिक आपत्तीपासूनही म्हणजे भूकंपासारख्या आपत्तीपासूनही आपले संरक्षण करतात. ही घरे उजेड आणि हवेशीर अशी रचनात्मक बांधली जातात. ही घरे आर्थिकदृष्ट्या सर्वांनाच परवडण्यासारखी नसतात, म्हणून ग्रामीण भागातील गरीब जनता पारंपारिक आडोशाने जगत आहेत.

प्रधानमंत्री आवास योजना-ग्रामीण :-

डोक्यावर निवारा नसलेल्या गरीब कुटुंबांसाठी आणि मोडकळीस आलेल्या व कच्च्या घरांमध्ये राहणाऱ्या लोकांसाठी तसेच भूमिहीन गरिबांना देखील स्वतःचे घर देण्यासाठी सन १९६० सालापासून विस्थापितांसाठी

आणि स्थलांतरितांसाठी पुनर्वसन योजना राबविण्यात येत होती. त्यातूनच पुढे भूमीहिनांसाठी, अनुसूचित जाती व जमातींसाठी आणि वेठबिगारमुक्तांसाठी तत्कालीन पंतप्रधान राजीव गांधी यांनी जून १९८५मध्ये 'इंदिरा आवास योजना' ही मूलतः एक सार्वजनिक गृहनिर्माण योजना अमलात आणली. पुढे या योजनेतील त्रुटी दूर करून १ एप्रिल २०१६ रोजी ती 'प्रधानमंत्री आवास योजना-ग्रामीण' या नवीन नावाने राबविण्यात येऊ लागली.

प्रधानमंत्री आवास योजना (पूर्वीची इंदिरा आवास योजना) हा कार्यक्रम ग्रामीण विकास मंत्रालयाच्या अनेक कार्यक्रमांमधील एक आहे. ग्रामसभांद्वारे ठरविलेल्या दारिद्र्यरेषेखालील कुटुंबांना स्वतःचे हक्काचे घर मिळविण्याच्या दृष्टीने या आवास योजनेची संरचना केली आहे. प्रधानमंत्री आवास योजना ही एक केंद्र सरकारची आवास निर्माण योजना आहे. १९८५-८६मध्ये सुरुवात झालेल्या या योजनेची पुनर्रचना २०१६-२०१७ मध्ये करण्यात आली. या योजनेअंतर्गत गावातील गरिबांना मोफत घरकूल बांधून देण्यात येते. या योजनेअंतर्गत गृहनिर्माणासाठी सुरुवातीला ७०,०००/- रुपयांचे अनुदान देण्यात येत होते. त्यानंतर त्यात वाढ होऊन ते १ लाख २० हजार रुपयांवर गेले. पर्वतीय प्रदेशातील ग्रामीण परिवारांना घरकूल बांधण्यासाठी १ लाख ३० हजार रुपयांचा निधी दिला जातो. यात केंद्र आणि राज्य दोन्ही ६०:४० या प्रमाणात निधीचे वाटप करतात. उत्तर-पूर्व राज्यांमध्ये तसेच हिमालयातील जम्मू-काश्मीर, हिमाचल प्रदेश आणि उत्तराखंड मध्ये केंद्र व राज्य यांचे निधी वाटप ९०:१० या प्रमाणात आहे, तर केंद्रशासित प्रदेशांमध्ये या योजनेसाठी केंद्रसरकार १००% निधी देते. घराचे पूर्वीचे २० स्क्वेअर मीटर क्षेत्रफळ वाढवून ते २५ स्क्वेअर मीटर एवढे करण्यात आले.

केंद्र सरकारच्या प्रधानमंत्री आवास योजनेअंतर्गत 'सन २०२२पर्यंत सर्वांसाठी घरे' ही महत्वाकांक्षी योजना आखण्यात आली. ही योजना सन २०१६-१७ या आर्थिक वर्षापासून सुरु करण्यात आली. 'सर्वांसाठी घर' ही योजना पूर्ण करण्यासाठी सन २०२१-२२ पर्यंत २.९५ करोड आवास निर्मितीचे लक्ष्य ठेवण्यात आले. त्या अंतर्गत सन २०१६-१७ ते २०१८-१९ या तीन वर्षांत बेघर कुटुंबे किंवा कच्च्या घरात राहणाऱ्या करोडो कुटुंबांना उत्कृष्ट साधनसामग्रीद्वारे, पर्यावरणपूरक आणि कुशल कारागिरांच्या मदतीने लाभ पोहोचवला जाणार होता. या प्रधानमंत्री आवास योजना ग्रामीणमध्ये -

१. जे बेघर आहेत, ज्यांना स्वतःची घरे नाही, ज्याचे घर कच्च्या बांधकामाचे असेल त्यांना पक्क्या स्वरूपात घरे बांधण्यास सहकार्य करण्यात येईल.
२. अनुसूचित जाती/जमाती, वेठबिगारमुक्त मजूर सदस्यांद्वारे घरकुलाच्या निर्मितीमध्ये मदत करणे.
३. सुधारणा किंवा त्यांच्या वैयक्तिक गुणवत्तांवर आर्थिक मदत करणे.
४. स्वच्छतेचा विचार करता घरकुलामध्ये शौचालयाची सोय करणे आवश्यक आहे. तसेच न्हाणीघरही असणे गरजेचे आहे.

भारतातील खेड्यांमधील घरे सरकारच्या दृष्टीने सर्व अनुसूचित जाती/जमाती, मुक्त करण्यात आलेले वेठबिगार मजूर सदस्यांद्वारे घरकुलाच्या निर्मितीमध्ये मदत करून बिगर अनुसूचित जाती/जमातींच्या दारिद्र्यरेषेखालील ग्रामीण जनतेला २०२२ पर्यंत खेड्यांमधील घरे देण्याचे उद्दिष्ट निश्चित केले आहे.

संशोधन क्षेत्राची निवड :-

नव्याने निर्माण झालेल्या या पालघर जिल्ह्यात पालघर, वाडा, विक्रमगड, जव्हार, डहाणू, तलासरी, मोखाडा व वसई असे आठ तालुके असून त्यांतील सदर संशोधनासाठी पालघर, वाडा, डहाणू, जव्हार आणि वसई या पाच तालुक्यांची निवड संशोधिकेने केली आहे.

या अभ्यासक्षेत्रातील लोकसंख्या २०११च्या जनगणनेनुसार २९,९०,११६ इतकी होती. त्यामुळे या क्षेत्रामध्ये लोकसंख्येचे प्रमाण झपाट्याने वाढत असल्यामुळे प्रधानमंत्री आवास योजनेच्या विषयासंबंधी सखोल अभ्यास करण्यासाठी हा विषय निवडला आहे. या अभ्यासक्षेत्रातील विषयासंबंधित लागणार्या माहिती संकलनासाठी विविध स्रोतांचे परिचय असून आपल्या अभ्यासाचा क्षेत्रातील लोकांना फायदा होईल त्यासाठी या पालघर जिल्ह्याची निवड करण्यात आली आहे.

संशोधनाची उद्दिष्ट्ये :-

प्रधानमंत्री आवास योजना (ग्रामीण) या विषयाच्या बाबतीत लोकांच्या समस्या आणि प्रशासनाचे व्यवस्थापन या घटकांचा अभ्यास करावयाचा आहे. पालघर जिल्ह्यातील ग्रामीण विकासात प्रधानमंत्री आवास योजनेचे योगदान या संशोधन विषयाची ठराविक व महत्त्वाची उद्दिष्टे पुढीलप्रमाणे आहेत -

१. पालघर जिल्ह्यातील प्रधानमंत्री आवास योजनेची आवश्यकता अभ्यासणे.
२. प्रधानमंत्री आवास योजनेचा चिकित्सक अभ्यास करणे.
३. प्रधानमंत्री आवास योजनेचा लाभ घेताना येणार्या अडचणींचा अभ्यास करणे.
४. लाभार्थींच्या घरकुल योजनेची परिणामकारकता अभ्यासणे.
५. प्रधानमंत्री आवास योजनेत सर्व घटकांना समान न्याय देण्यात आला आहे.

प्रधानमंत्री आवास योजनेत महिलांच्या सोयी सुविधांवर विशेष लक्ष देण्यात आले आहे.

संशोधनाचे गृहीतकृत्ये :-

संशोधक ज्या समस्येबाबत संशोधन करित असतो त्या समस्येचे प्राथमिक स्वरूपातील काही ज्ञान व अनुभव त्याच्या गाठीशी असतो. त्या ज्ञान आणि अनुभवाच्या शिदोरीवर संशोधन समस्येच्या संदर्भात एक सामान्य अनुमान काढले जाते. त्याला गृहितकृत्य किंवा उपकल्पना असे म्हटले जाते. गृहितकृत्ये हे साधे आणि सरळ असावे, हे एक त्याचे वैशिष्ट्य आहे. साधे व सरळ गृहितकृत्ये सर्वसाधारण व्यक्तीला सहज समजतात, असे

नाही तर साधे व सरळ गृहितकृत्ये कोणत्याही घटनेला स्पष्ट करत असतात. सदर संशोधन विषयासाठी संशोधिकेने खालील गृहितकृत्ये मांडली आहेत -

१. प्रधानमंत्री आवास योजनेत पूर्वीच्या योजनेतील त्रुटी दूर केल्या आहेत.
२. प्रधानमंत्री आवास योजनेत महिलावर्गाच्या सुरक्षिततेवर विशेष लक्ष देण्यात आले आहे.
३. प्रधानमंत्री आवास योजनेत सर्व जातींना समान न्याय मिळाला आहे.

गृहितकांची पडताळणी :-

१. प्रधानमंत्री आवास योजनेत पूर्वीच्या योजनेतील त्रुटी दूर केल्या आहेत :-

पूर्वीच्या इंदिरा आवास योजनेतील त्रुटी दूर करून नव्या निकषांतील लाभार्थींना सामावून घेण्यासाठी या योजनेची पुनर्रचना करण्यात आली. पूर्वी फक्त दारिद्र्यरेषेखालील तसेच जे बेघर आहेत, अनुसूचित जाती/जमाती, वेठबिगार मुक्त मजूर यांचा या योजनेत समावेश होता. इंदिरा आवास योजनेसाठी लाभार्थीला मिळणारे अनुदान १,००,०००/- होते. शिवाय, लाभार्थी निवड हा एक मोठा प्रश्न होता. अशा अनेक त्रुटी दूर करून, त्याची पुनर्रचना करून या योजनेची व्याप्ती वाढवण्यासाठी सन २०१६ पासून ही योजना प्रधानमंत्री आवास योजना (ग्रामीण) या नावाने सुरू करण्यात आली. या योजनेत पारदर्शकता आणण्यासाठी आधुनिक तंत्रज्ञानाचा वापर करण्यात आला. त्यातील एक क्रांतिकारी तंत्रज्ञान म्हणजे आवास सॉफ्ट व जिओ टॅग. लाभार्थीला ज्या जागेवर घर बांधायचे आहे, त्याचे छायाचित्र आवास सॉफ्टमध्ये अपलोड केले की त्या जागेचा अक्षांश-रेखांश निश्चित होतो. त्यानंतर घरकुलाची उभारणी त्याच जागेवर करणे बंधनकारक ठरले. जर अक्षांश-रेखांशात बदल झाला तर पुढचा निधी सॉफ्टवेअरमध्ये जनरेट होत नाही. त्यामुळे कोणत्याही घराचे छायाचित्र दाखवून निधी हडपता येणे शक्यच नाही. घराचे बांधकाम कोणत्या टप्प्यावर आहे याचा फोटो अपलोड झाल्यावरच अनुदानाचा पुढचा निधी लाभार्थ्यांच्या बँकखात्यात जमा होतो.

पूर्वीच्या योजनेत लाभार्थ्यांला तुटपुंजा निधी मिळत होता. आता हा निधी एक लाख वीस हजार रुपयांचा आहे. शिवाय मनरेगा अंतर्गत १८ हजार रुपये तर स्वच्छ भारत अभियानामार्फत घरकुलात शौचालय बांधण्यास १२,०००/- किमान ३० हजार रुपयांचा निधी मिळतो. घरकुल बांधण्यासाठी लाभार्थीची स्वतःची जागा नसेल तर पंडित दिनदयाळ उपाध्याय जमीन खरेदी योजनेतून ५० हजार रुपयांचे अनुदान दिले जाते.

कुटुंबातील सदस्यांचे आरोग्य सुस्थितीत राहावे यासाठी शौचालय व स्वयंपाक घर हे या योजनेत अनिवार्य करण्यात आले आहे. त्यासाठी या योजनेतील घरकुलाचे क्षेत्रफळ वाढवण्यात आले तर त्याचप्रमाणे उज्ज्वला गॅस जोडणी, नळाद्वारे स्वच्छ पेयजल पुरवठा, वीजजोडणी यांचाही पुरवठा करण्यात येतो.

अशा प्रकारे प्रधानमंत्री आवास योजना राबवताना अगोदरच्या इंदिरा आवास योजनेतील त्रुटी दूर केलेल्या आहेत.

२. प्रधानमंत्री आवास योजनेत महिलावर्गाच्या सुरक्षिततेवर विशेष लक्ष देण्यात आले आहे :-

प्रधानमंत्री आवास योजना (ग्रामीण) या पुनर्रचित त्यांच्या आत्मसन्मानाची पुरेपूर काळजी घेण्यात आली आहे. प्रधानमंत्री आवास योजनेमार्फत घरकुलाची मंजूरी ही पती-पत्नी यांच्या संयुक्त नावे किंवा पत्नीच्या नावे करण्यात येते.

ही योजना राबविताना योजनेमध्ये असलेले शौचालय, उज्ज्वला गॅस जोडणी, पाण्याची सुविधांकडे अधिकार्यांनी पुरेपूर लक्ष दिले आहे. ५०० पैकी ४९१ लाभार्थ्यांच्या घरात शौचालय आहे, ४४५ लाभार्थ्यांच्या घरात उज्ज्वला गॅसचा वापर केला जातो.

महिलांच्या सुरक्षितेबरोबरच कुटुंबाची सामाजिक प्रतिष्ठा ही देखील महत्त्वाची आहे. या कुटुंबात त्या घरातील महिलांचाही समावेश आहे. यात मुळात घरकुलात शौचालय असण्याची जी अट घालण्यात आली आहे, ती खोलात जाऊन पाहिली तर फारच महत्त्वाची आहे.

३. प्रधानमंत्री आवास योजनेत सर्व घटकांना समान न्याय मिळाला आहे :-

प्रधानमंत्री आवास योजना ही ठराविक समाजासाठी वा जातीसाठी राबवली जात नाही तर त्यात लाभार्थींच्या निकषात बसणाऱ्या घटकांचा जातीविरहित समावेश केला जातो. पालघर जिल्ह्यातील निवडक पाच तालुक्यांत ही योजना राबविताना सर्व जातींना समान न्याय मिळाला आहे. इंदिरा आवास योजना आणि प्रधानमंत्री आवास योजना यांतील लाभार्थींच्या निकषात बदल केलेला आहे. प्रधानमंत्री आवास योजना लाभार्थींच्या निवडीच्या निकषाच्या बाबतीत अधिक लवचिक करण्यात आली आहे. त्यात २०११च्या जनगणनेच्या आधारे सर्वच जातीच्या व समाजाच्या लाभार्थींची निवड केली जाते.

पालघर जिल्ह्यातील अभ्यासक्षेत्रातील पाच निवडक तालुक्यातील लाभार्थींची निवड ही लाभार्थींची जी पात्रता अट आहे, तिच्या अधिन राहून करण्यात आलेली आहे. त्यात जनगणनेनुसार निवडलेले लाभार्थी सर्वाधिक म्हणजे ३४९ आहेत आहेत. त्या खालोखाल अनुसूचित जात-जमातींची संख्या ८७ आहे. दारिद्र्य रेषेखालील लाभार्थी ३७ आहेत. ९ लाभार्थी अपंग आहेत व नऊ लाभार्थी मुक्त वेठबिगार आहेत. विधवा व अविवाहित महिलांची संख्या पाच आहे. शहिदांच्या कुटुंबांचा आणि कुष्ठरुण-एच.आय.व्ही./एड्सबाधितांचा अपवाद जवळपास सर्वच घटकांची लाभार्थी म्हणून निवड करण्यात आली.

अशा प्रकारे वरील सर्व गृहितके सिद्ध झालेली आहेत.

संशोधन करण्यासाठी वापरण्यात आलेल्या पद्धती :-

पालघर जिल्ह्यातील ग्रामीण विकासात प्रधानमंत्री आवास योजनेचे योगदान या विषयावरील संशोधन हे अधिकाधिक वस्तुनिष्ठ व्हावे आणि त्याद्वारे आपणास सर्वसमावेशक माहिती मिळावी या दृष्टीने या योजनेशी

संबंधित व्यक्ती, संस्था, सभासद, कार्यकर्ते आणि लाभार्थी यांच्याशी प्रत्यक्ष व अप्रत्यक्ष संबंध साधून मुलाखती, चर्चा व कागदपत्रांच्या आधारे अभ्यास करण्यात आला आहे.

संशोधनासाठी वापरलेल्या पद्धती :-

प्रस्तुत अध्ययन वा संशोधन हे ग्रामीण विकासाशी संबंधित आहे. हे संशोधन शास्त्रीय व काटेकोर असल्यामुळे त्यासाठी अचूक तथ्यसंकलन करणे फार महत्वाचे ठरते. संशोधिकेने आपल्या संशोधनासाठी प्रामुख्याने पुढील पद्धतींचा अवलंब केलेला आहे.

१) प्राथमिक स्रोत

२) द्वितीय स्रोत

१.प्राथमिक स्रोत :-

प्राथमिक स्रोत याचा अर्थ पहिल्याच वेळेला केलेले निरीक्षण अथवा प्रथम प्रयत्नातून अथवा अध्ययनातून एकत्र केलेली तथ्ये. संशोधनाचा हा पहिला संपर्क असतो. सर्वेक्षण आणि मुलाखती हे प्राथमिक माहिती गोळा करण्याचे सामान्यपणे वापरले जाणारे मार्ग आहेत. प्राथमिक तथ्ये एकत्र करण्याचे दोन स्रोत आहेत. प्रथम स्रोतात अशा व्यक्तींचा संबंध असतो की ज्यांना समस्येसंबंधी ज्ञान आहे किंवा ज्यांचा शोधकाशी दीर्घकालीन संबंध आहे. दुसरा स्रोत म्हणजे प्रत्यक्ष निरीक्षण. निरीक्षणाद्वारे एखाद्या समूहाच्या जीवनासंबंधीची अनेक महत्त्वपूर्ण तथ्ये गोळा करता येतात. निवडलेल्या पाच तालुक्यांतील ५० ग्रामपंचायती हद्दीतील ५०० लाभार्थी, ५० ग्रामरोजगार सेवक ५० सरपंच, ५० ग्रामसेवक आणि ५ गट विकास अधिकारी यांची प्रत्यक्ष मुलाखतीदरम्यान निरीक्षण पद्धतीचा वापर करून महत्वाची माहिती मिळविण्याचा प्रयत्न केला आहे. तरी प्राथमिक स्रोतात माहिती मिळविताना संशोधिकेने प्रत्यक्ष जागेवर जाऊन माहिती मिळविली आहे.

अ) प्रश्नावली :-

प्राथमिक तथ्य संकलन करण्यासाठी साधारणतः प्रश्नावलीचा अवलंब केला आहे. पालघर जिल्हा ग्रामीण विकास यंत्रणेतील जिल्हा प्रभारक, प्रकल्प संचालक, सहाय्यक प्रकल्प अधिकारी, कनिष्ठ प्रशासन अधिकारी यांच्या प्रामुख्याने प्रश्नावलीद्वारे माहिती घेतली. तसेच निवडक पाच तालुक्यांतील ५० ग्रामपंचायती हद्दीतील ५०० लाभार्थी, ५० ग्रामरोजगार सेवक, ५० सरपंच, ५० ग्रामसेवक आणि ५ गट विकास अधिकारी यांच्याकडून माहिती गोळा केली आहे. यात लाभार्थ्यांची वैयक्तिक माहिती, गावाविषयी माहिती आणि योजनेच्या लाभाविषयीची माहिती यांचा प्रामुख्याने समावेश आहे. या योजनेमुळे लाभार्थींना कशा प्रकारे फायदा झाला याचाही विचार करण्यात आलेला आहे. प्रश्नावली ही माहिती संकलनासाठी सरळ, सोपी व सहज पद्धत असून ती योग्य वेळेत योग्य ठिकाणची माहिती गोळा करून देते. तरी या शोधप्रबंधासाठी अभ्यासक्षेत्रातील माहिती मिळविण्यासाठी प्रश्नावलीचा वापर केला आहे.

ब) मुलाखती व चर्चा :-संशोधकाने मुलाखतीचा वापर करण्यापूर्वी गृहितकृत्याची कल्पना असावी लागते. ह्या गृहितकृत्यामुळे तो मुलाखत घेत असतो. मुलाखत व चर्चेद्वारे लाभार्थीशी जवळीक साधता येते आणि त्यांचा विश्वासही संपादन करता येतो. यातून मौखिक डेटा मिळत असतो. संशोधिकेने या संशोधनासाठी पाच तालुक्यांतील ५० ग्रामपंचायतींतील ५०० लाभार्थी, ५० सरपंच, ५० ग्रामसेवक आणि ५ गटविकास अधिकारी यांची मुलाखत घेतली आहे. विषयासंबंधी योग्य तथ्य गोळा करण्यास मदत झाली आहे. तरी यासाठी संशोधिका म्हणून स्वतः आणि तथ्य सांगणारी व्यक्ती या दोघांचाही समावेश झाला आहे.

क) निरीक्षण :-

मुलाखतीबरोबरच प्रत्यक्ष निरीक्षण पद्धतीचा वापर करण्यात आला आहे. लाभार्थीच्या दस्ताऐवजांच्या आधारावर विसंबून न राहता प्रत्यक्ष लाभार्थी व परिस्थिती यांच्याशी पडताळा करून माहिती संकलन केली आहे. प्रत्यक्ष अभ्यासक्षेत्रामध्ये जाऊन माहिती संकलन केली आहे. कारण निरीक्षण करणे ही तथ्यसंकलनाची पहिली आवश्यक अट आहे. आपल्या अभ्यासक्षेत्रात जाऊन आपल्या अभ्यासाविषयी संबंधित घटना, वस्तू तथा व्यवहार यासंबंधी तथ्य गोळा केले आहे. शोधविषयाशी संबंधित कोणते पूर्वानुमान न मानता वस्तुस्थितीचे प्रत्यक्ष निरीक्षण करून तथ्य गोळा केले आहे.

२.द्वितीय स्रोत :-

अ) दस्ताऐवजांचा वापर :-

दुय्यम स्वरूपाची माहिती संकलित करण्यासाठी दस्ताऐवजांचा वापर करणे आवश्यक आहे. सदर संशोधनाच्या संदर्भात ज्या दुय्यम माहितीचा व स्रोतांचा वापर केलेला त्यात प्रामुख्याने -

- १) जिल्हा ग्रामीण विकास यंत्रणेकडील माहिती.
- २) शासकीय योजनांतर्गत मासिके.
- ३) प्रधानमंत्री आवास योजनेसंदर्भात ग्रामपंचायत, पंचायत समिती, तहसील कार्यालय, जिल्हा कार्यालय n यांच्याकडील कागदपत्रे, वार्षिक अहवाल, नियोजन आराखडा इत्यादी.
- ४) ग्रामीण विकास योजनांच्या संदर्भात, त्यातही प्रधानमंत्री आवास योजनेच्या संदर्भात मासिके, सासाहिके, वर्तमानपत्रे, नियतकालिके, संदर्भीय पुस्तके.

यांचा वापर करण्यात आला आहे.

निष्कर्ष :-

प्रधानमंत्री आवास योजना (ग्रामीण) ही एक केंद्रीय योजना आहे. या योजनेद्वारे विविध निकषांतर्गत लाभार्थींना शौचालयासहित पक्क्या घरांसाठी अनुदान देते. त्यासाठी लाभार्थींची पात्रता ठरवून दिली आहे. ही एक सर्वात मोठी आणि प्रभावी योजना आहे.

प्रधानमंत्री आवास योजनेची लाभार्थींना माहिती प्रामुख्याने ग्रामपंचायतीद्वारे सरपंच आणि ग्रामसेवक यांच्यामार्फत दिली जाते. लाभार्थी कोण असावेत हे ग्रामसभेत ठरवले जाते. या प्रधानमंत्री आवास योजनेत सरकार लाभार्थ्यांपर्यंत पाहोचते, हा यातील एक महत्वाचा फरक आहे. जिओ टॅगमुळे घरकुलाची जागा बदलता येत नाही आणि घराची जागा ते पूर्णपणे उभे राहिलेले घर यांचे विविध टप्प्यावर छायाचित्र आवाससॉफ्टमध्ये अपलोड केल्यामुळे भारतातील प्रत्येक लाभार्थींच्या घरकुलाची सद्यपरिस्थिती एका क्लिकवर संबंधित अधिकार्यांना कळते. यातील पैशाचा व्यवहार हा मानवी हस्तक्षेपात नाही. अनुदानाचा हप्ता परस्पर लाभार्थींच्या बँकखात्यात जमा केला जातो.

प्रधानमंत्री आवास योजनेअंतर्गत उभे राहणाऱ्या घरकुलात शौचालय, न्हाणीघर, स्वयंपाकघर यांचा अंतर्भाव केला असल्यामुळे गृहिणींना उघड्यावर शौचाला जाण्याच्या नामुष्कीपासून वाचता आले व स्वाभिमान वाढला. स्वच्छता वाढली आणि रोगराईला आळा बसला.

संपूर्ण झालेल्या घरकुलाला वीजजोडणी, नळाद्वारे पिण्याचे पाणी पुरविणे आणि गॅस जोडणी या संलग्न सेवा विविध योजनांच्या माध्यमातून दिल्या जातात. त्यामुळे सर्व सोयींनी युक्त असे एक परिपूर्ण पक्के घर लाभार्थ्याला मिळाल्यामुळे समाजात त्याचा स्तर वाढतो, मानसिक समाधान मिळते, मुलांना अभ्यासावर पुरेसे लक्ष देता येते, आर्थिक बचत करता येते. लाभार्थी स्वतः त्या बांधकामात सहभागी असल्यामुळे कामचुकारपणा बव्हंशी टाळता येतो. या बांधकामावर सरकारी यंत्रणेने ठरवून दिलेल्या अधिकार्यांचे पाहणीपथक नजर ठेवून असतात. त्यामुळे लाभार्थ्याला योग्य त्या तांत्रिक बाबींवर योग्य ते मार्गदर्शन मिळते.

पालघर जिल्ह्यातील अधिकांश तालुक्यांत आदिवासी समाज राहतो. तो आर्थिकदृष्ट्या गरीब आणि अशिक्षित आहे. त्याला इतरत्र मजुरीसाठी जावे लागते. अशावेळी त्याच्या घरकुलावर कधीकधी नियंत्रण राहत नाही. त्यामुळे घरकुल पूर्णत्वास येण्यास विलंब लागण्याची शक्यता असते.

पालघर जिल्ह्यात शहर आणि ग्रामीण असे दोन्ही घटक आहेत. त्यामुळे भौगोलिक परिस्थितीनुसार घरकुलाच्या रचनेत बदल दिसून येतो. आदिवासी भागातील घरांना प्लॅस्टर केलेले नसते तर शहरालगतच्या घरांना स्लॅब टाकलेला दिसतो. हा बदल विविध स्तरावरचा आहे. त्यात एकवाक्यता दिसून येत नाही.

पालघर तालुक्यात पावसाचे प्रमाण अधिक असते. त्यामुळे जुलै ते सप्टेंबर या कालावधीत घरकुलाचे काम होत नाही. सप्टेंबर-ऑक्टोबरमध्ये गावाचे सण-सोहळे असतात. त्यात आदिवासी समाजाने स्वतःला झोकून दिलेले

असते. मार्च ते मे-जून हे महिने पाण्याचे दुर्भिक्ष्य असणारे असतात. त्यामुळे घरकुलाचे काम ऑक्टोबर ते फेब्रुवारी या कालावधीतच होते.

पालघर जिल्ह्यात भूकंपाचा धोका अधिक आहे. त्यामुळे भूकंपविरोधक घरे बांधण्यासाठी खर्च अधिक येतो. परंतु तशी विशेष तरतूद या योजनेत केलेली नाही.

संदर्भसूची :-

१. वैद्य, मोहन - सेवाभावी व स्वयंसेवी संस्थांसाठी अर्थसाहाय्याच्या ३०० योजना - भाग १, चौधरी लॉ पब्लिकेशन, जळगाव, २००९.
२. पाटील, मनोज - नागरिकांसाठी केंद्र व राज्य शासनाच्या विकास योजना, चौधरी लॉ पब्लिकेशन, पुणे, २००९.
३. आघाव, डॉ. दत्तात्रय बाजीराव - ग्रामीण विकास आणि योजना, चिन्मय प्रकाशन, औरंगाबाद, २०१२.
४. गोरे, डॉ. भारत - विकास प्रकाशन आणि जिल्हा ग्रामीण विकास योजना, चिन्मय प्रकाशन, औरंगाबाद, २०१८.
५. यादव, डॉ. शिवाजी भ. - ग्रामपंचायत वित्त व योजना, चिन्मय प्रकाशन, औरंगाबाद, २०१४.
६. कटार सिंग व शिसोदिया, अनिल - ग्रामीण विकास - तत्त्वे, धोरणे आणि व्यवस्थापन, सेज पब्लिकेशन इंडिया प्रा. लि., चौथी आवृत्ती, २०१६.
७. चव्हाण, विठ्ठल - लोककल्याणकारी सरकारी योजना विकासाचे नवे पर्व, सुकृत प्रकाशन, २०१६.
८. चांदगुडे, विनायक - पंचायतराज व नागरी स्वराज्य संस्था, सकाळ प्रकाशन, २०१७.
९. पंडित, ग. शां. - ग्रामपंचायत कारभार व कारभारी, सकाळ प्रकाशन, २०१९.
१०. सुशील कुमार - ग्रामीण विकास एवं क्षेत्रीय नियोजन, अर्जुन पब्लिशिंग हाऊस, नवी दिल्ली, २०१७
११. शर्मा, डॉ. श्रीनाथ, सिंह, डॉ. मनोज कुमार - पंचायत राज एवं ग्रामीण विकास, अर्जुन पब्लिशिंग हाऊस, नवी दिल्ली, २०२२
१२. साठे, डॉ. मधुसूदन - आर्थिक विकास आणि नियोजन, डायमंड पब्लिकेशन्स, पुणे, २०२१
१३. प्रधानमंत्री आवास योजना - ग्रामीण - ग्रामीण विकास मंत्रालय, ग्रामीण विकास विभाग, भारत सरकार, तीन वर्षांचा उपक्रम आणि यश अहवाल, २०१६ ते २०१९.
१४. प्रधानमंत्री आवास योजना - ग्रामीण - भारत सरकारचे माहितीपुस्तिका, ग्रामीण विकास मंत्रालय.

१५. भारत सरकार की महत्वपूर्ण योजनाएं एवं नीतियाँ, किरण इन्स्टिट्यूट ऑफ करिअर एक्सलन्स प्रा.लि.दिल्ली
- १६.योजना मासिक - महानिदेशक, प्रकाशन विभाग, सूचना एवं प्रसारण मंत्रालय, भारत सरकार, नोव्हेंबर २०२१.
- १७.रावडे, स्वप्निल, जगताप, अभिजीत व लोंढे पाटील, अमोल - शासकीय योजना, ज्ञानदीप अकॅडेमी, २०१९
- १८.सरकारी योजनाएँ रिपोर्ट्स एवं सूचकांक, दृष्टी पब्लिकेशन्स, दिल्ली, २०२१.
- १९.योजना एवं कुरुक्षेत्र का जिस्ट - सरकारी योजनाएँ, नीतियाँ एवं कार्यक्रम, प्रभात पेपरबॅक्स, नवी दिल्ली, २०१९.
- २०.पाटील, डॉ. वा. भा., संशोधन पद्धती, प्रशांत पब्लिकेशन, जळगाव, २०१७.
- २१.जिल्हा सामाजिक व आर्थिक समालोचन २०१५, पालघर जिल्हा, जिल्हा सांख्यिकी कार्यालय, पालघर, अर्थ व सांख्यिकी संचालनालय, महाराष्ट्र शासन.

सहकारातून आदिवासी समुदायाचा शाश्वत विकास

मार्गदर्शक : डॉ.अनिल नारायण पाटील प्राचार्य

एम.एन.एम.जी. कला, वाणिज्य व विज्ञान महाविद्यालय,
खोडाळा, जोगलवाडी, ता. मोखाडा,
जि. पालघर - 404604

सौ. योगिनी जयवंत पाटील

MA (RD), MA (Eco), LL.B., B.Ed.

एस. आर. के. कॉलेज, डहाणू,
ता. डहाणू, जि. पालघर

सहकाराचे मानवी जीवनातील महत्त्व अनन्यसाधारण आहे. जो प्रश्न, ज्या समस्या एक व्यक्ती सोडवू शकत नाही तो प्रश्न, त्या समस्या एकमेकांच्या मदतीने सहज सोडवता येतात. या दृष्टीने सहकाराला उजाळा देण्याचा प्रयत्न या शोध निबंधातून केला आहे. भारत हा खेड्यांचा देश आहे. त्यामुळे भारताच्या आर्थिक विकासात ग्रामीण अर्थव्यवस्था ही अत्यंत महत्त्वाची आहे. भारतात ग्रामीण भागाच्या विकासाचे व शेती विकासाचे साधन म्हणून सहकाराला महत्त्वाचे स्थान दिले गेले. एकमेकांना सहाय्य करणे, एकत्रित काम करणे, एकत्रित राहणे, एकत्र येऊन समस्या, प्रश्न सोडवणे, एकमेकांच्या विकासासाठी केलेले प्रयत्न, एकमेकांच्या गरजा पूर्ण करण्यासाठी असलेली तळमळ म्हणजेच सहकार असे सहज सोप्या शब्दात सांगता येईल. सध्याचे पंतप्रधान मा. श्री. नरेंद्र मोदी यांनी तर “सबका साथ - सबका विकास - सबका विश्वास’असा नारा देऊन त्यांचा सहकारावर असलेला विश्वास, श्रद्धा जाहीरपणे व्यक्त केला आहे. सहकाराचा उगम एखाद्या देशात, एखाद्या व्यक्तीमुळे झाला असे म्हणणे अवास्तव ठरेल कारण ज्या क्षणी माणूस जन्माला आला त्या क्षणी सहकाराचा उदय झाला. आधुनिक सहकाराचा उगम मात्र 18 व्या शतकात इंग्लमध्ये झाला. त्यानंतर संपूर्ण जगभर सहकारातून विकास साधण्यासाठी प्रयत्न सुरू केले. भारतातही बारा पंचवार्षिक योजना व सध्याचा निती आयोग याद्वारे सहकाराला महत्त्व दिले आणि सहकारातून विकास साधण्याचे अविरत प्रयत्न सुरू झाले. सहकारातून साधला जाणारा विकास हा शाश्वत असतो, चिरस्थायी असतो कारण असा विकास सर्वांच्या प्रयत्नातून, सर्वांच्या मदतीने सर्वांसाठी झालेला असतो. याची जाणीव, याचे महत्त्व सर्वांना असते म्हणून तो शाश्वत असतो. म्हणूनच गांधीजींनी सहकाराचे तत्व अंगीकारले. याचे परिणाम स्वरूप मिळालेले स्वातंत्र्य आजही अखंडीत, शाश्वत टिकून आहे. मात्र कालौघात सहकार क्षेत्र मागे पडले. सहकारी संस्थांमधील अकार्यक्षमता, भ्रष्टाचार वाढला आणि सहकाराबाबत लोकांच्या मनात उदासिनताही वाढत गेली.

आपण भारतातील आदिवासी समुदायाचा विचार केला तर आजही हा समाज आपल्या अस्तित्वासाठी सातत्याने झूज देत आहे. आदिवासी लोकांच्याही आदिवासी जंगल कामगार सहकारी संस्था, मासेमारी संस्था, मीठ

उत्पादक संस्था अस्तित्वात आहेत, मात्र त्या कार्यक्षमपणे कार्य करतांना दिसत नाहीत. यांची संख्या देखील अगदी कमी आहे. पालघर जिल्हयाचा विचार करता एप्रिल 2018 पर्यंत एकूण 8642 सहकारी संस्थांपैकी केवळ 4 ते 5 टक्के सहकारी संस्था आदिवासी सहकारी संस्था आहेत. संपूर्णपणे आदिवासी जिल्हा म्हणून नावारूपाला आलेल्या जिल्हयात केवळ 4 टक्के ते 5 टक्के आदिवासी सहकारी संस्था असणे यासारखी शोकांतिका नाही. त्यामुळे आदिवासींच्या सहकारी संस्था स्थापन होणे, अस्तित्वात असलेल्यांची कार्यक्षमता वाढवणे व बंद पडलेल्या संस्थांचे पुनरुज्जीवन करणे आवश्यक आहे. आदिवासी बांधवांना त्यांचा विकास घडवून आणण्यासाठी गरज होती ती समाजातील सर्व जाती धर्माच्या लोकांची, निसर्गातील विविध घटकांची आणि त्याहीपेक्षा जास्त परस्परांवरील विश्वास, परस्पर सहकार्य, समान विचार, समान आकांक्षा यांनी प्रेरित होण्याची म्हणजेच सहकाराची ! सहकारातून नेहमी चांगल्याचीच निर्मिती होत असते. मधमाशांच्या सहकारातून जसे सत्वयुक्त मध, मेण इ. ची निर्मिती होते त्याप्रमाणे आदिवासी बांधवांच्या एकत्रीत प्रयत्नातून, सहकारातून त्यांचे उज्ज्वल भवितव्य उदयास येईल आणि त्यांचे जीवन उजळून निघेल यात शंका नाही.

संशोधनाची उद्दिष्ट्ये :-

- 1) सहकाराचे आदिवासी विकासातील महत्व अभ्यासणे.
- 2) सहकाराचे आदिवासी जीवनातील सामाजिक व आर्थिकदृष्ट्या महत्व अभ्यासणे.
- 3) सहकाराचे आदिवासी महिला सक्षमीकरणाच्या दृष्टीने महत्व अभ्यासणे.
- 4) सहकाराच्या माध्यमातून आदिवासींसाठी शाश्वत रोजगार उपलब्ध होतो याची जाणीव करून देणे.
- 5) सहकाराच्या माध्यमातून आदिवासींना त्यांच्या समस्या सोडवण्यास प्रवृत्त करणे.
- 6) सहकाराच्याद्वारे नैसर्गिक साधनसामुग्रीचा वापर करून विकास साधता येतो याची जाणीव करून देणे.

संशोधनाची गृहितके :

1. सहकाराच्या माध्यमातून आदिवासींच्या विकासास सहाय्य होते.
2. सहकारामुळे आदिवासींचा सामाजिक व आर्थिक विकास होण्यास मदत होते.
3. सहकाराच्या माध्यमातून आदिवासी महिलांचे सक्षमीकरण होण्यास मदत होते.
4. सहकारातून आदिवासींसाठी शाश्वत रोजगार उपलब्ध होतो.
5. सहकाराच्या माध्यमातून आदिवासींच्या समस्या सोडवण्यास मदत होते.
6. सहकाराच्या माध्यमातून आदिवासींना विविध सवलती मिळतात.

7. सहकाराबाबत आदिवासींमध्ये उदासिनता जाणवते.

संशोधन पध्दती :- सदर संशोधन करताना संशोधन विषयाशी संबंधित विभागातून प्राथमिक व दुय्यम साधनांचा वापर करून माहिती जमा केली.

महत्त्व :-

1) शेती विकास :- सहकारी तत्वावर शेती केल्याने आदिवासी शेतकऱ्यांचे लहान धारणाक्षेत्राचे प्रश्न सुटतील, मोठ्या शेतीचे फायदे, कायम स्वरूपी शेती सुधारणा शक्य होतील. आदिवासी शेतकी सहकारी संस्थाद्वारेही विविध लाभ मिळतील व शेती विकास होण्यास मदत होईल.

2) जंगलावर आधारित उद्योगांचा विकास :- जंगलावर आधारित लाकूड उद्योग, मध, मेण, लाख गोळा करणे विविध वनोत्पादने गोळा करून त्यावर आधारित उद्योगांचा विकास हा आदिवासींच्या जंगल सहकारी संस्था स्थापून केल्यास भांडवल, श्रम इ. समस्या भेडसावणार नाहीत.

3) महिलांचा विकास :- बचत गट हे सहकाराचे एक रूप आहे. आदिवासी महिलांचे बचत गट स्थापून, आदिवासी महिलांच्या सहकारी संस्था स्थापून त्याद्वारे त्यांना विविध जंगलावर आधारित उद्योजकाता विकास साधणे व आदिवासी महिलांचे सक्षमीकरण साधणे शक्य होईल.

4) युवक व युवतींना रोजगार व स्वयंरोजगाराची उपलब्धता :- आजचा आदिवासी युवक हा शिकलेला आहे. काम करण्याची जिद्द त्यांच्यात आहे. सहकाराच्या माध्यमातून त्यांना आवश्यक शिक्षण - प्रशिक्षण, मदत व रोजगाराच्या संधीची उपलब्धता होऊ शकते.

5) सावकाराच्या पाशातून मुक्तता :- सहकारी संस्थांचे विविध लाभ उदा. आर्थिक सवलती, मदत कर्ज इ. यामुळे तसेच सहकारी तत्वावरील उद्योग, शेती यांच्या उभारणीमुळे आदिवासींना रोजगार मिळेल त्यांचे कर्ज विषयक प्रश्न सुटतील व सावकाराच्या पाशातून मुक्तता होईल.

6) राहणीमान व जीवनमान सुधारणा :- सहकारामुळे आदिवासींचे आर्थिक प्रश्न हळूहळू सुटतील. त्यांचे राहणीमान व जीवनमान उंचावण्यास मदत होईल.

7) उत्पादनात वाढ :- सहकारी शेती, सहकारी प्रक्रिया उद्योग इ. मुळे जोखीम विभागली जाईल. भांडवल गुंतवणूक करणे शक्य होईल व उत्पादनातही वाढ होईल.

8) स्वतंत्र व स्वावलंबी जीवन :- सहकारामुळे हळूहळू आर्थिक दृष्ट्या आदिवासी लोक स्वयंपूर्ण होऊन ते स्वतंत्र व स्वावलंबी जीवन समर्थपणे जगू शकतील.

9) आदिवासी संस्कृतीचे संवर्धन व जतन :- स्त्रीयांच्या बचत गटाद्वारे, सहकारी संस्थांद्वारे आदिवासी संस्कृतीचे संवर्धन व जतन करणे शक्य होईल.

10) शिक्षण , प्रशिक्षण व कौशल्यात वाढ :- आदिवासींमध्ये जन्मतः असलेली निसर्गाशी समरस होण्याची कला, उपयुक्त असे जंगलातील विविध घटक ओळखणे यावर आधारित उद्योग उभारणीसाठी सहकाराद्वारे शिक्षण प्रशिक्षण व कौशल्यात वाढ घडवून आणता येईल.

अडचणी व मर्यादा :-

1) संस्थेची नोंदणी व कार्यपध्दती किचकट :- सहकारी संस्था व बचत गट स्थापन झाल्यानंतर त्यांची नोंदणी करणे कार्यपध्दती यामध्ये आदिवासी बांधवांना शिक्षण - प्रशिक्षण अभावी अडचणी येऊ शकतात.

2) भांडवल व कर्जपुरवठा अभाव :- सहकारी संस्था स्थापन करून त्याद्वारे शेती किंवा अन्य व्यवसाय सुरू करण्यास आवश्यक भांडवल व कर्जपुरवठा उपलब्ध करून देण्यास सहसा बँका तयार नसतात.

3) भाग भांडवल उभारणीचा प्रश्न :- सहकारी संस्था स्थापनेत भाग भांडवल घटक महत्वाचा आहे. मात्र आर्थिक दुर्बलतेमुळे आदिवासींसमोर भाग भांडवलाचा प्रश्न राहू शकतो.

4) अकार्यक्षम व्यवस्थापन :- शिक्षण, प्रशिक्षणाचा अभाव, कौशल्याचा अभाव यामुळे सहकारी संस्थांच्या व्यवस्थापनात अडचणी उद्भवतात.

5) सहकारी अधिकारी व कर्मचार्यांची उदासिनता :- सहकाराशी संबंधीत शासकिय अधिकारी व कर्मचारी यांची उदासिन प्रवृत्ती ही मोठी अडचण यामध्ये ठरू शकते.

6) प्रशिक्षण व मार्गदर्शनाचा अभावा :- सहकारी संस्था बचतगट याची कार्यपध्दती सुरळीत चालू राहण्यासाठी आवश्यक प्रशिक्षण व मार्गदर्शन आदिवासींना मिळत नाही.

7) राजकीय हस्तक्षेप व भ्रष्टाचार :- राजकीय हस्तक्षेपामुळे स्वार्थी प्रवृत्ती वाढीव लागते, भ्रष्टाचार वाढतो व मूळ उद्देशापासून संस्था भरकटली जाते.

निष्कर्ष व शिफारशी :-

1) सहकारामुळे आदिवासी शेतकऱ्यांच्या शेती विकासाला मदत होत आहे.

2) सहकारामुळे वनांवर आधारित उद्योगांच्या विकासाला चालना मिळत आहे.

3) सहकारामुळे वेठबिगारी, गुलामगिरी व अल्प मजूरीतून होणारी पिळवणूक यापासून मुक्तता होण्यास मदत मिळते.

4) व्यापारी व दलाल यांच्याकडून होणारी फसवणूक व पिळवणूक थांबवण्यास मदत होत आहे.

5) आदिवासी महिला स्वावलंबी, आत्मनिर्भर बनण्यास मदत होत आहे.

- 6) आदिवासींचे जीवनमान व राहणीमान यात वाढ व त्यांचा सामाजिक व आर्थिक विकास होत आहे.
- 7) आदिवासी जीवनाला स्थिरता व सातत्य प्राप्त होत आहे.
- 8) सहकारामुळे आदिवासी लोकांमध्ये रोजगार व स्वयंरोजगारात वाढ होण्यास मदत होत आहे.
- 9) आदिवासींमध्ये युवक युवतींमध्ये उद्योजकता विकासाला मदत होत आहे.
- 10) सहकाराबाबत आदिवासींमध्ये जाणीव व जागृती करणे आवश्यक आहे.
- 11) आदिवासी सहकारी संस्थांमध्ये वाढ व त्यांचा विकास करणे यासाठी शासकिय पातळीवरून प्रयत्न होणे आवश्यक आहे.
- 12) आदिवासी सहकारी संस्थांना भांडवल व कर्ज पुरवठ्यात वाढ करण्यासाठी शासकिय मदत आवश्यक आहे.
- 13) सहकार विषयक शासनाच्या आदिवासी समुदाया बाबतच्या धोरणात आणखी विशेष सवलती देणे आवश्यक आहे.
- 14) शासकीय स्तरावरून किंवा एन.जी.ओ. मार्फत आदिवासींना सहकाराबाबतचे शिक्षण प्रशिक्षण देणे आवश्यक आहे.
- 15) आदिवासी महिलांनी सहकारी चळवळीत जास्तीत जास्त सहभाग घेणे आवश्यक आहे.
- 16) सहकारी चळवळीत आदिवासी तरुण - तरुणींनी उत्सर्फुतपणे सहभाग घेणे आवश्यक आहे.

संदर्भसूची :-

- 1) सहकार - बिरादार माधव
- 2) महाराष्ट्राची अर्थव्यवस्था - मंगला जंगले
- 3) शेतीचे अर्थशास्त्र - गंगाधर कायंदे पाटील
- 4) सहकार - गंगाधर कायंदे पाटील
- 5) वार्षिक आदिवासी घटक कार्यक्रम 2017-18 - महाराष्ट्र शासन आदिवासी विभाग.

ग्रामीण विकासात नागली पिक प्रक्रिया उद्योगाची आदिवासींच्या आर्थिक विकासात महत्वाची भूमिका एक अभ्यास

श्री नवनाथ पुरुषोत्तम शिंगवे

सहाय्यक प्राध्यापक

गिरीवासी सेवामंडळ कल्याण संचालित

मुरलीधर नानाजी मोहिते गुरुजी

कला वाणिज्य व बी एम एस महाविद्यालय

खोडाळा- जोगलवाडी ता मोखाडा ,जि. पालघर

I. गोषवारा :-

भारताला स्वातंत्र्य मिळून ७५ वर्षे झाली असून देखील भारतातील बहुसंख्या लोक हे शेतीवर अवलंबून आहेत व देशातील उत्पन्नात १३ टक्के शेतीचा वाट आहे. देशात हरितक्रांती झाली तेव्हा पंजाब हे पारंपरिक पद्धतीने शेती करत होते आधुनिक शेती व प्रक्रिया उद्योगांच्या सहकार्याने राष्ट्रीय उत्पन्नात योगदान देऊ केले आहे. लोकसंख्येच्या बाबतीत नवीन आकडेवारी नुसार भारताचा लोकसंख्ये मध्ये चीनला मागे टाकत पहिला क्रमांक झाला आहे या लोकसंख्येचे वर्गीकरण भारतीय घटनेप्रमाणे प्रवर्गात केले आहे विविधतेने नटलेल्या देशात अनेक परंपरांचा समावेश होतो आणि या परंपरांचा देशाच्या शेती व शेतीपूरक उद्योगांशी नाते परस्पर निगडित आहेत. शेती प्रक्रिया व त्याला निगडित उद्योगांवर भारतीय प्रवर्गाच्या व त्यांच्या परंपरांचा प्रभाव असतो हे म्हणणे वावगे ठरणार नाही प्रस्तुत शोध निबंधात देशातील आदिवासी मार्फत केल्या जाणाऱ्या शेतीमध्ये काही विशिष्ट पिकांना पारंपरिक महत्त्व असून महाराष्ट्रामध्ये नागली या पिकाचे आदिवासींमध्ये अनन्य साधारण तसेच दैवी महत्त्व आहे. परंतु वाढती लोकसंख्या व बदलते तंत्रज्ञान यामध्ये आदिवासींची शेती प्रक्रिया बऱ्याच प्रमाणात आजही पारंपरिक आहे. त्यामुळे इतर समाजाप्रमाणे आदिवासींचा आर्थिक ,सामाजिक व राजकीय विकास होण्यात अडचणी आहेत. तसे पाहता हि परिस्थिती बदलू शकते आधुनिकी संशोधनातून हे सिद्ध झाले आहे की नागली हे पीक अत्यंत पौष्टिक असून इतर तृणधान्या प्रमाणे किंबहुना अधिक प्रमाणात पौष्टिकी मूलद्रव्य आहेत. महाराष्ट्रा सहित देशात व इतर देशात नागली पिकाचे केवळ पारंपरिक पीक न घेता त्याला जोड प्रक्रिया उद्योगातून आर्थिक प्रगती साधली आहे.

II. संशोधनाची संकल्पना :- ग्रामीण विकास , आदिवासी विकस , नागली , नागली प्रक्रिया उद्योग.

III. संशोधनाची पद्धती:- प्रस्तुत संशोधनासाठी दुय्यम सामुग्रीचा वापर केला आहे यासाठी संशोधन. लेख, Online मासिके, अहवाल व इंटरनेटचा वापर केलेला आहे.

IV. संशोधनाची उद्दिष्ट्ये :-

- १) ग्रामीण विकास व आदिवासी विकास यांची तुलना करणे.
- २) आदिवासींच्या संस्कृती मध्ये नागली पिकाचे महत्त्व तपासणे.
- ३) अंधश्रद्धा व शेतीव्यवसाय यातून आर्थिक विकास परस्पर तुलना करणे.
- ४) तृणधान्य पौष्टिक मूल्य व नागली यांची तुलनात्मक अभ्यास नोंदविणे.
- ५) नागली प्रक्रिया उद्योग समजून घेणे व त्यातून आदिवासींचा आर्थिक विकास तपासणे.

V. संशोधनाचो गृहीतके :- नागली प्रक्रिया उद्योगातून आदिवासींचा आर्थिक विकास शक्य आहे.

VI. **माहितीचे विश्लेषण:-** अनेक संशोधन अभ्यासातून हे लक्षात येते की मानवाच्या सामाजिक पर्यायाने आर्थिक प्रगती मध्ये शेतीचे महत्त्वाचे स्थान आहे. कोणत्याही देशाचे मूळनिवासी अथवा प्रथम मानव म्हणून आदिवासींकडे पहिले जाते. भारतासहित इतर देशांचा मानवी विकासाचा अभ्यास केले असता आदिवासींची अधोगती होताना दिसत आहे भारतातील समाज हा अनेक समूहांनी बनलेला असून देशाच्या १,४१७,३११,१३२ कोटी एकूण लोकसंख्येमध्ये आदिवासींची लोकसंख्या हि ७.५ टक्के आहे. आदिवासींचा विकास हा ग्रामीण विकासातील महत्त्वाचा भाग आहे. ग्रामीण विकासाचे महत्त्व समजून घेताना लक्षात येते की मानवाच्या सामाजिक पर्यायाने आर्थिक प्रगती मध्ये शेतीचे स्थान महत्त्वाचे आहे. डॉ स्वामिनाथन यांच्या ग्रामीण विकासाची व्याख्येनुसार ग्रामीण भागातील दुर्बल घटकांना सक्षम करण्याची प्रक्रिया म्हणजे विकास होय. ग्रामीण जनतेला प्राथमिक गरजांची सोय उपलब्ध करून देणे ज्यात पिण्याची पाण्याची व्यवस्था, शिक्षण, आरोग्य, पुरेशी निवारा व्यवस्था आहारातील मूलभूत घटक इत्यादी दैनंदिन जीवनावश्यक गोष्टी उपलब्ध होतील या दृष्टीने प्रयत्न करणे म्हणजे ग्रामीण विकास होय. भारतात एकूण ०६ लक्ष ४९ हजार खेडी आहेत आणि या खेड्यांमध्ये आदिवासी देखील डोंगर दर्यात विभागला गेलेला असून तो हि या खेडी या संकल्पनेचा भाग आहे. परंतु ग्रामीण विकास साधत असताना इतर समूहाप्रमाणे आदिवासींच्या ग्रामीण विकासाकडे मात्र पुरेशे तितके लक्ष्य दिले गेलेले नाही. कुपोषण, सुविधांचा अभाव, पाणी समस्या, स्थलांतर हे प्रश्न कायम तारांकित व चर्चेत राहिले असून देखील हवी तशी सुधारणा झालेली दिसत नाही. त्यामुळे आज आदिवासींचा आर्थिक विकास हवा तसा साधला गेलेला नाही. केवळ महाराष्ट्र राज्याचा विचार केला असता आदिवासींची लोकसंख्या महाराष्ट्रात ११२३.७४ (लाखात) एकूण लोकसंख्येच्या तुलने आदिवासींची संख्या १०५.१० (लाखात) असून राज्यात प्रमाणे ९.३५ टक्के आहे. एवढा मोठा भारतीय समाज आदिवासींच्या रूपाने खेड्यात विभागलेला असून या दुर्लक्षित घटकाला उपयुक्त सुस साधनसामग्रीचा शोध घेणे व त्यातून विकास साधने योग्य होईल. उदरनिर्वाहाच्या साधनांचा आर्थिक विकासांमध्ये मोलाचा वाट असून भारतासारख्या कृषी प्रधान देशात भारतातील एकूण ७० टक्के लोक संख्या शेती करते म्हणून इतर घटक सोबत आदिवासी देखील अर्थाजनासाठी शेती व शेती उद्योगांवर अवलंबून आहे. यात प्रामुख्याने आदिवासी वरई सोबत नागली या

पिकांचे उत्पादन मोठ्या प्रमाणावर घेत असतो. वरई पीक आदिवासी शेतकरी बांधवांशी रोख आर्थिक तरतूद उपलब्ध करून देते. कुटुंबातील महत्वाच्या संस्कार उत्सवा प्रसंगी हीच आर्थिक उत्पादन मदत करित असते. नागली यापिकाचे उत्पादन संपूर्ण भारतात म्हैसूर (कर्नाटक) राज्यात, तमिळनाडूत, आंध्र प्रदेशात उत्तर प्रदेशात, महाराष्ट्रात, बिहार, ओरिसा, गुजरात वगैरे राज्यांत होते. या राज्यामध्ये प्रामुख्याने घेतले जाते व जागतिक पातळीवर भारत, आफ्रिका, मॅलॅगॅसी, श्रीलंका, चीन व जपान या देशांमध्ये घेतले जाते. असे असताना देखील महाराष्ट्र मध्ये बहुतांश प्रमाणात केवळ आदिवासी समाज मोठ्या प्रमाणावर नागली हे पीक घेताना दिसतात. परंतु नागलीच्या पिकाची शेती चढ तीव्र उतार डोंगरांवर घेतली जाते मशागतीची काळजी घेतली असता तसेच खताची आवश्यकता नसल्याने नागलीचे खात्रीशीर पीक येते.

a) नागली पीक आणि शेती पद्धती :-

नागली हे पीक तृणधान्य प्रकारातील असून कमरेभर उंचीच्या गवतांच्या शीर्षावर बोटांच्या आकाराचे गोंडे असून या गोंड्यात मोहिरीच्या आकाराचे लालसर दाणे असून त्यास नागली किंवा नाचणी म्हणतात. बोटांच्या आकाराच्या गोंड्यामुळे त्यास फिंगर मिलेट्स म्हणतात. जून जुलै मध्ये पेरणी केल्या नंतर साधारणपणे नोव्हेंबर पर्यंत नागली कापणीस येते नागलीची कापणी दोन प्रकारात केली जाते यात पहिली गोंड्याची कंपनी प्रकार व दुसरा कडपी कापणी ज्यात बुडापासून कापून जमिनीच्या उताराप्रमाणे गोंड्यांना खालील दिशेला ठेवून नंतर करून सपाट जमिनीवर गोंड्यांना पसरून त्यावर बैलांच्या मदतीने चाल करुनि मळणी केली जाते या मध्ये कडपी प्रकारातील नागली हि खाण्यास चवदार असते असे आदिवासींचे म्हणणे आहे.

नागली / नाचणी *Eleusine coracana*, or finger millet, रागी (हिंदी) कोडो (नेपाळ)

Scientific classification :- Kingdom: Plantae, Clade: Tracheophytes, Clade: Angiosperms, Clade: Monocots, Clade: Commelinids, Order: Poales,

Family: Poaceae, Genus: *Eleusine*, Species : *E. coracana*

b) नागली पिकाचा इतिहास:-

नाचणी : (नागली हिं. मंडुआ, माक्रा, रोटका गु. बावटो क. रागी सं. राजिका, नर्तका इं. फिंगर मिलेट, आफ्रिकन मिलेट लॅ. इल्युसाइन कोरॅकोना कुल-ग्रॅमिनी). ही वनस्पती (गवत) मूळची आफ्रिका खंडातील असून नंतर उष्ण कटिबंधातील इतर देशांत पिकविली गेली आहे. इंडोनेशिया ते आफ्रिका या प्रदेशात आता ती पिकविली जाते. चौथ्या व पाचव्या शतकांत लिहिलेल्या द्रविड वाङ्मयात 'रागी'चा उल्लेख आला आहे. सुश्रुत-संहितेत (तिसऱ्या शतकात) 'राजिका'चा अंतर्भाव शाकवर्गात केलेला आढळतो. याचा अर्थ तत्पूर्वी तिचा प्रवेश भारतात झाला असावा किंवा ती भारतीय असावी. हल्ली भारतात सर्वत्र तथापि विशेषतः घाटमाथ्यावर हलक्या जमिनीत जास्त पावसाच्या भागात व कर्नाटक, महाराष्ट्र व गुजरात येथे लागवडीत आहे. ही वर्षायू (एक वर्षभर जगणारी) ओषधी [ओषधि] ० ६-१ २ मी. उंच असून तळाशी अनेक खोडांचा झुबका असतो. प्रत्येक खोड

साधारण अंगठ्याइतके जाड व काहीसे चपटे असते. पाने अरुंद व लांब असून त्यांचा आवरक तळभाग खोडाला वेढून राहतो खोडाच्या शेंड्यावर ४-६ जाड, सरळ किंवा वाकड्या कणिशांचा झुबका [फुलोरा पुष्पबंध असतो. प्रत्येक कणिश १२-१५ X १२ सेंमी. असून कणिशके सु. ७० व प्रत्येक कणिशकात ३-१२ द्विलिंगी फुले (पुष्पके) असतात. फुलात लघुतुषे दोन, केसरदले तीन कणिशकात ४-७ बिया, बी गोलसर, पिंगट, १-२ मिमी. व्यासाचे व फार लहान असते. इतर सामान्य शारीरिक लक्षणे ग्रॅमिनी कुलात (तृण कुलात) वर्णिल्याप्रमाणे असतात. वर वर्णन केलेली लागवडीखालची नाचणी ही इल्युसाइन इंडिका ह्या नाचणीच्या रानटी जातीपासून उगम पावली असावी असे समजतात. भारत, आफ्रिका, मॅलॅगॅसी, श्रीलंका, चीन व जपान हे नाचणी पिकविणारे देश आहेत. भारतामध्ये १९६९-७० साली नाचणीखाली २७,८३,४०० हे. क्षेत्र होते. त्यापैकी ४३ १% म्हैसूर (कर्नाटक) राज्यात, १३ १% तमिळनाडूत, १२% आंध्र प्रदेशात ८ ८% उत्तर प्रदेशात, ७ ५% महाराष्ट्रात व बाकीचे १५ ५% बिहार, ओरिसा, गुजरात वगैरे राज्यांत होते.

c) नागली पिकाचे आदिवासी जमाती मधील धार्मिक महत्त्व :- नागली च्या मळणी नंतर घरी नेण्यापूर्वी नागलीची पूजा केली जाते त्या पूजेस कन्सारीचे पूजन म्हणतात. सदर पूजेस नारळ, कोंबडा तलग(कोंबडी) अर्पण करावी लागते. काढलेल्या नागली मधून आधुलीभर / आठवा(दिड - दोन किलो) घेऊन ती जात्यातच भरडून त्यापासून उंडे बनविले जातात काही पिठाचे दिवे , दाताळ, मुसके(शेतीला उपयोगात येणार्या साधनांच्या पिठाचे नमुने) बनविले जातात.

d) नागली पूजेची प्रक्रिया:- नागली मळणी सुरु झाल्या नंतर कनसरी पूजे पर्यंत घर मालक फक्त डाळ - भात खातो ज्या दिवशी कनसरी पूजन असते त्या दिवशी घरमालक अन्न सेवन करत नाही घरातील कुलदैवत समोर नागली ठेवून पुजली जाते. त्यानंतर खळ्यात जाऊन नागलीचं पेर (मळणी नंतर मिळणारे धान्य) आणि रास (डीग) पुजले जातात त्याच बरोबर शेतीचे साहित्य पळसाच्या फुलांनी पुजले जातात. जव्हार परिसरात कान्सारीच्या महत्त्वामुळे नागली पीक काढणी नंतर विकले जात नाही

(संदर्भ- श्री मधुकर काशिनाथ चौधरी यांची प्रत्यक्ष मुलाखत)

e) आरोग्यासाठी फायदेशीर :-

नाचणीचे बी हे खाद्य धान्य असून त्याची भाकरी व आंबील करतात. ते पौष्टिक, किंचित कडसर, थंड व पित्तशामक, पचनास जड पण श्रमजीवी वर्गास फार चांगले असते. नाचणी हे कमी वेळेत सर्वात फायदेशीर पीक मानले जाते. त्यामध्ये प्रोटीनचे प्रमाण जास्त असते. नाचणीमध्ये अमिनो अॅसिड, कॅल्शियम, पोटॅशियमचे प्रमाणही आढळते. कमी हिमोग्लोबिन असलेल्या व्यक्तीसाठी नाचणीचे सेवन करणे खूप फायदेशीर आहे नाचणी ही आरोग्याच्या दृष्टीने उपयुक्त असून तिच्यामध्ये पोषणद्रव्ये, अॅमिनो आम्ले आणि खनिजे मोठ्या प्रमाणावर आढळतात. आहारात दररोज नाचणीचा समावेश केल्यास शरीरास चांगले फायदे होतात नाचणीमध्ये लोह, कॅल्शियम, प्रथिने, तंतुमय पदार्थ व इतर खनिजे मुबलक प्रमाणात आढळतात. मधुमेहावर नियंत्रण ठेवण्यासाठी आवश्यक तंतुमय पदार्थाचे प्रमाण जास्त असून पचनास ती हलकी आहे. कर्बोदकांचे प्रमाण जास्त असून

स्निग्धांशाचे प्रमाण कमी आहे. यामुळे कोलेस्ट्रॉलची पातळी नियंत्रणात येते तसेच उच्च रक्तदाब टाळला जाऊ शकतो. नाचणीच्या सेवनामुळे रक्तक्षय कमी होण्यास मदत होते. लेसिथीन आणि मिथिओनाईन या अॅमिनो आम्लांमुळे पित्त कमी करण्यासाठी व यकृतामधील अतिरिक्त चरबी कमी करण्यासाठी तसेच शरीरातील उष्णता कमी होण्यास मदत होते. नाचणीची भाकरी खायची झाल्यास अगदी लहान मुलापासून प्रक्रिया करून त्यापासून विविध पदार्थ तयार केल्यास त्यांचा आपणाला रोजच्या आहारात समावेश करता येईल.

f) नाचणी पासून बनवले प्रक्रिया जाणारे पदार्थ :- नाचणी सत्व, नाचणीचे लाडू, नाचणीचा डोसा, नाचणीचे पापड, नाचणी अंबिल पेय, सकस नाचणी सत्वाची लापशी, नाचणी केक, नाचणी पराठा, नाचणीची नानकटाई पापड, बिस्किटे, केक, चकली, लाडू, ढोकळा, उपमा यासारखे पदार्थ बनविता येऊ शकतात .

g) नागलीतील पोषक तत्वे :- नाचणीचे पौष्टिक मुल्य (प्रति 100 ग्रॅम) उर्जा (कि.कॅ) ३२८ , प्रथिने (ग्रॅ) ७.३, स्निग्ध पदार्थ (ग्रॅ) १.३ , तंतुमय पदार्थ (ग्रॅ) ३.६, कर्बोदके (ग्रॅ) ७२.० खनिजद्रव्ये (ग्रॅ) २.७ कॅल्शियम (मि.ग्रॅ) ३४४ लोह (मि.ग्रॅ) ३.९ मॅग्नेशियम (मि.ग्रॅ) १३७ सोडियम (मि.ग्रॅ) ११.० पोटॅशियम (मि.ग्रॅ) ०८ झिंक (मि.ग्रॅ) २.३ कॅरोटीन (मा.ग्रॅ) ४२

संदर्भ: राष्ट्रीय पोषण संस्थान (NIN, Hyderabad)

h) प्रक्रिया उद्योगातून आर्थिक विकास :-

केनिया, युगांडा यासारख्या पूर्व आफ्रिकी देशांतील महिला शेतकऱ्यांनी नाचणी, ज्वारी ही पिके नगदी म्हणून बनवली आहेत. सुधारित लागवड तंत्रज्ञानाचा वापर करीत त्यांनी पीक उत्पादन वाढवलेच. शिवाय प्रक्रिया उद्योगाचा आधार घेत या पिकांपासून विविध पदार्थ तयार केले. आज आर्थिक गरिबी हटवून त्यांनी आपले कुटुंब सुखा-समाधानाचे बनवले आहे. आपण नगदी पिके म्हणून कपाशी, ऊस, फळपिके यांचाच अधिक विचार करतो. त्या नादात काही महत्त्वाच्या पिकांकडे मात्र दुर्लक्ष होत असते. नाचणी पिकाचे उदाहरण घ्या. या पिकाचे आरोग्यदायी महत्त्व आपण सर्व जण जाणून आहोतच; परंतु या पिकाकडे उपेक्षित नजरेनेच अनेक वेळा पाहिले जाते. पूर्व आफ्रिकेत मात्र नाचणी आणि त्या जोडीला ज्वारी ही पिके नगदी होत आहेत. एकवेळ अशी होती मका हे नगदी पीक घेण्याच्या नादात या दोन पिकांकडे आफ्रिकी शेतकऱ्यांनी दुर्लक्ष केले होते. कोणतेही पीक शेतकऱ्यांचे लाडके होण्यासाठी एकतर त्याचे दर चांगले असावे लागतात. त्याचे लागवड तंत्रज्ञान, सशक्त बियाणे अशा गोष्टी मिळणे गरजेचे असते. इक्रिसॅट या आंतरराष्ट्रीय कृषी संशोधन संस्थेने या गोष्टींची शेतकऱ्यांना मदत केली. संस्थेचे स्थानिक तांत्रिक अधिकारी डॅनिएल ओटवनी सांगतात, की नाचणी, ज्वारी पिकांच्या लागवडीकडे इथल्या शेतकरी महिला आकर्षित झाल्या आहेत. सामुदायिक रस असलेल्या अशा ३८ महिलांचा आम्ही गट तयार केला आहे. त्यांना या पिकांतील संपूर्ण लागवड तंत्रज्ञान समजावून दिले जात आहे. यात सुधारित जातींची निवड, नैसर्गिक स्रोतांचे संरक्षण, लागवडीच्या आदर्श पद्धती, एकात्मिक कीड नियंत्रण व्यवस्थापन आदी गोष्टींचा समावेश आहे. यापुढे जाऊन पिकातील काढणीपश्चात तंत्रज्ञानाबाबत

म्हणजे काढणीनंतर धान्याची हाताळणी, त्याचा दर्जा सुधार आदी बाबींबाबत मार्गदर्शन केले जात आहे, त्यामुळेच दर्जेदार धान्याला मार्केटमध्ये चांगला दर मिळवणे या शेतकऱ्यांना शक्यर झाले आहे.

1) नागली पीक प्रक्रिया उद्योगातून प्रगती :-

एंग्रोवन मासिकात प्रसिद्ध माहिती प्रमाणे

केनयातील पॅस्कीसिया वॅनयोन्यी या महिला "मदर ऑफ फिंगर मिलेट' अर्थात नाचणीची आई म्हणून ओळख प्राप्त आधी एक मका उत्पादक होती; परंतु अन्न आणि कृषी संघटना, केनया सरकार यांच्या प्रोत्साहनातून नाचणी पिकाकडे वळल्यामुळे तिची प्रगती झाली आहे पॅस्कीसिया परिसरात ती अन्य शेतकऱ्यांची प्रशिक्षक झाली आहे

युगांडा देशातील जॅकलीन ओमोंडी या महिलेने तर सुधारित तंत्रज्ञानाच्या आधारे उल्लेखनीय प्रगती केली आहे. अर्धा एकर क्षेत्राची मालकीण असलेल्या जॅकलीनने दीड एकरापर्यंत आपले क्षेत्र वाढवले आहे. पूर्वी एकरी केवळ दोन पोती नाचणीचे उत्पादन ती घ्यायची. आता हेच उत्पादन चक्क सात ते आठ पोत्यांपर्यंत पोचले आहे म्हणजे घरची अन्नसुरक्षा साधून बाजारात विक्री करणे तिला शक्यद झाले आहे.

पामेला ही २७ वर्षांची युवा शेतकरी महिला. आर्थिक स्थैय मिळवत तिने दुसऱ्यांची शेती कसायला घेण्याचे नियोजन केले आहे. नाचणीची शेती करण्यापूर्वी मार्गरेटची कौटुंबिक परिस्थिती हलाखीची होती. मुलांना शाळेत पाठवण्यासाठी फी देणेही शक्यच नव्हते. मात्र सुधारित शेती प्रकल्पातून तिच्या जीवनात स्थित्यंतर आले आहे.. मात्र एकेकाळी आर्थिकदृष्ट्या गरिबीत जगणारी शेतकरी कुटुंबे आता शेतीतून समृद्धी फुलवू लागली आहेत. त्यांना तंत्रज्ञानाचा आधार मिळालाच; पण शेतीतील उर्मी जिवंत ठेवत हिमतीने त्यांनी आपर्तीचा सामना केला. त्याचे फळ या शेतकरी महिलांना मिळते आहे. कोल्हापूर जिल्ह्यातील (Kolhapur District) गंगापूर (ता भुदरगड) येथील उदय व वर्षा या भोसले दांपत्याने नाचणी प्रक्रिया उद्योग सुरू वेगळी वाट निवडली आहे. आरोग्याच्या दृष्टीने उपयुक्त असणाऱ्या नाचणी उपपदार्थाची निर्मिती करत आर्थिक स्थैर्य मिळवले आहे. विशेष म्हणजे ज्या भागात नाचणीचे उत्पादन होते त्याच भागात उद्योग (Industry) सुरू केल्याने परिसरातील शेतकऱ्यांनाही त्यांचा उद्योग फायदेशीर झाला आहे.

J) नाचणीपासून फायदे:

- नाचणीमध्ये कॅल्शियम, लोह, प्रथिने, तंतुमय पदार्थ व इतर खनिजे मुबलक आहेत.
- नाचणीमध्ये मधुमेहावर नियंत्रण ठेवण्यासाठी आवश्यक तंतुमय पदार्थाचे प्रमाण जास्त आहे.
- नाचणी पचनास हलकी आहे.
- नाचणीमध्ये कर्बोदके भरपूर प्रमाणात आहे आणि स्निग्ध पदार्थ अतिशय कमी असल्यामुळे वजन कमी होण्यास मदत होते.

- नाचणीच्या सेवनामुळे रक्ताक्षय कमी होण्यास मदत होते.
- नाचणीचा रोजच्या आहारात समावेश केल्यास उच्च रक्तदाब टाळला जावू शकतो. रक्तातील कोलेस्टेरॉल पातळी नियंत्रणात येते.
- नाचणीमध्ये कॅल्शियम सर्वात जास्त असल्याने हाडे मजबूत करण्यासाठी उपयुक्त आहे तसेच लेसिथिन आणि मिथीओनाईन या अॅमिनो आम्लामुळे पित्त कमी करण्यासाठी व यकृतामधील अतिरिक्त चरबी कमी करण्यासाठी मदत होते.
- नाचणी थंड असल्याने शरीरातील उष्णता कमी होण्यास मदत होते.
- तंतुमय पदार्थ रक्तातील कोलेस्टेरॉलवर नियंत्रण ठेवण्यासाठी मदत करतात. तंतुमय पदार्थाचे सेवन बद्धकोष्ठता होऊ देत नाही आणि बद्धकोष्ठतेची तक्रार असेल तर ती दूर करण्यास मदत करतात. वजन वाढू न देण्यासाठी आणि वाढलेले वजन कमी करण्यासाठी तंतुमय पदार्थ खूपच उपयोगी आहेत. तंतुमय पदार्थ समृद्ध नाचणीचा आहारात समावेश आपल्याला मधुमेह, वाढीव कोलेस्टेरॉल, स्थूलता, बद्धकोष्ठता अशा आरोग्य समस्यांवर नियंत्रणासाठी उपयोगी ठरतो. नाचणीमध्ये पोटॅशियम व ब वर्गीय जीवनसत्वांचे प्रमाण जास्त आहे पोटॅशियम हा पेशीद्रव्यातील एक महत्त्वपूर्ण घटक आहे. तो पेशी निर्मातीसाठी आणि पर्यायाने स्नायुनिर्मिती साठी तसेच त्यांची कार्यक्षमता टिकवून ठेवण्यासाठी अत्यंत आवश्यक आहे. ब वर्गीय जीवनसत्वे रोगप्रतिकारक शक्ती वाढविण्यास पण मदत करतात.

नफा:- नाचणी पिकाची लागवड चांगल्या पद्धतीने केल्यास त्याचे उत्पादन हेक्टरी 25 क्विंटल इतके होते. 2700 रुपये प्रतिक्विंटलच्या आसपास त्याची बाजारात विक्री होत आहे. 25 क्विंटलचा हिशोब केला तर शेतकरी एका हेक्टरमध्ये 70 हजारांपर्यंत नफा कमवू शकतो. जितके क्षेत्र जास्त तितका नफा जास्त.

VIII निष्कर्ष :-

- १) ग्रामीण विकासामध्ये आदिवासींच्या विकासाची तुलना केली असता प्रथम नागरिक म्हणून दर्जा प्राप्त असताना देखील आर्थिक विकास खुंटलेला आहे.
- २) नागली या पिकाला प्राचीन इतिहास असून चौथ्या व पाचव्या शतकांत लिहिलेल्या द्रविड वाङ्मयात 'रागी'चा उल्लेख आला आहे हा तसेच महाराष्ट्रातील आदिवासी जमातीमध्ये नागलीला दैवी महत्त्व आहे.
- ३) प्रथा आणि परंपरांचा नागली विक्री परिणामी प्रकिया उद्योगाच्या गतीस खीळ बसते.
- ४) प्रस्तुत संशोधन अहवालाची माहिती संकलन करीत असताना लक्षात आले कि नागली पासून बनवेल जाणारे पदार्थ हे अत्यंत पौष्टिक असून अनेक मूलद्रव्य संपन्न आहेत तसेच याने रोगांवर फायदेशीर असून सेवनास उपयुक्त आहे.

६)महाराष्ट्र सहित, देश व जागतिक पातळीवर नागली पीक प्रक्रिया उद्योगाद्वारे आर्थिक विकास स्थानिक जनतेस तथा आदिवासींनी साधला असता ते देखील आपला आर्थिक विकास नागली पीक प्रक्रिया उद्योगातून साधू शकतात आणि ते शक्य आहे.

VIII सारांश :- प्रस्तुत शोध निबंधामध्ये नागली या पिकाचे आदिवासी जमाती मधील महत्त्व विशद केले असून नागलीला आदिवासी समाजामध्ये कनसरी माता म्हणून संबोधले आहे म्हणून महाराष्ट्रातील काही आदिवासी जमाती मध्ये नागली विक्री केली जात नाही. नागली हे पीक अत्यंत पौष्टिक असून त्यात अनेक खनिज मूलद्रव्यांचा समावेश आहे ते वैज्ञानिक स्तरावर तपासले गेले आहे त्यामुळे अनेक कंपन्या त्यापासून प्रक्रिया पदार्थाची विक्री करून आर्थिक नफा कमवतात. अनेक देशामध्ये तसेच महाराष्ट्र सहित देशातील अनेकांनी नागरिकांनी नागली प्रक्रिया उद्योगातून आपला आर्थिक विकास साधला आहे. या संदर्भात माहिती संकलन केले असता नागली केवळ महाराष्ट्रात पिकवली जात नसून देशभर व इतर देशात हि पिकवली जाते हे समजले म्हणून आदिवासी जमातीने नागली पीक उत्पादन न बंद करता प्रक्रिया उद्योगातून आपली प्रगती साधावी व ते शक्य आहे.

संदर्भ सूची :-

- श्री. मधुकर काशिनाथ चौधरी, श्री. हिरामण एल झुगरे, श्री. हिरामण एच झुगरे, ता मोखाडा जि. पालघर यांची प्रत्यक्ष मुलाखत
- श्री. तुकाराम रोकडे पत्रकार, देवगाव जि नाशिक यांची मुलाखत
- श्री. शिवाजी एन. शिंदे (कृषी पदवीधारक) खोडाळा, ता मोखाडा जि. पालघर यांची प्रत्यक्ष मुलाखत
- https://en.wikipedia.org/wiki/Eleusine_coracana
- https://mr.vikaspedia.in/agriculture/Other_Info/92893e91a923940-91c94d93593e930940-91d93e932940-928917926940-92a93f915947
- <https://mr.vikaspedia.in/agriculture/crop-production/907924930/92893e91a92394092a93e938942928-92a94d93091594d93093f92f93e92f94191594d924-92a92693e93094d925>
- <https://marathi.krishijagran.com/health/ragi-nutritive-millet/>
- (श्री. ऋषिकेश माने, डॉ. प्रा. विजया पवार(अन्नतंत्र महाविद्यालय, वसंतराव नाईक मराठवाडा कृषी विद्यापीठ, परभणी))
- <https://www.esakal.com/paschim-maharashtra/kolhapur/todays-latest-marathi-news-kop22y58346-txt-kopdist-today-20220515121121>
- <https://vishwakosh.marathi.gov.in/19504/>

ग्रामीण भागातील महिलांच्या समस्या

सौ सुचिता रमेश म्हात्रे,

प्राध्यापक डॉक्टर रमेश पदु म्हात्रे,

संशोधिका, महात्मा फुले आर्ट सायन्स व आजीवन शिक्षण व विस्तार कॉमर्स कॉलेज पनवेल मुंबई विद्यापीठ

प्रस्तावना :

विकसनशील देशाचा विकास आणि महिलांचा विकास यांचा अत्यंत जवळचा व प्रत्यक्ष संबंध आहे. भारत हा विकसनशील देश असून तो खेड्यांचा देश आहे. विकासाच्या अवस्थेतून जाताना देशातील अनेक क्षेत्रांमध्ये पुरुषांप्रमाणेच स्त्रियाही देशाचा विकास करण्यासाठी हातभार लावतात. असे म्हणतात की महिलांच्या आर्थिक सामाजिक परिस्थितीकडे पाहिले असता तुम्हाला त्या देशाची संस्कृती समजू शकते. महिला आज पुरुषांच्या बरोबरीने अर्ध्या आकाश पेलताना दिसत आहे. पुरुषांप्रमाणे महिला सुद्धा प्रत्येक क्षेत्रात तितकेच महत्वाचे कार्य करतात. शेती, शैक्षणिक, उद्योग-व्यवसाय, सामाजिक, राजकीय, हवाई सेवा अशा विविध क्षेत्रांमध्ये महिला महत्वाचे कार्य करतात. त्यामुळे तिच्या व पर्यायाने राष्ट्राच्या आर्थिक विकासाला हातभार लागतो. स्वतंत्रपूर्वकाळात महात्मा ज्योतिबा फुले, सावित्रीबाई फुले, रमाबाई रानडे, महादेव गोविंद रानडे, अण्णासाहेब कर्वे या सर्वांनी प्रखर विरोध करून प्रसंगी शेणा-दगडाचा मारा सोसून समाजातल्या कर्मठ व प्रतिष्ठित म्हणवणा-यच्या कुचेष्टा सहन करून महिलांना सक्षम बनवण्याचा चंगच बांधला. महिलांच्या शिक्षणासाठी आपले सर्व आयुष्य खर्ची घातले. राजाराम मोहन राय यांनी सतीची चाल बंद केली. परदेशात जाऊन डॉक्टरकीचा शिक्षण पूर्ण करून भारतातली पहिली डॉक्टर होण्याचा मान डॉक्टर आनंदीबाई जोशी यांनी मिळवला. आज जी सक्षम महिला दिसत आहे ती या सगळ्यांचा केलेल्या अथक परिश्रमाचा परिपाक आहे.

संशोधन पद्धती :

प्रस्तुत शोधनिबंधात माहिती संकलन करण्यासाठी दुय्यम तथ्य संकलन पद्धतीचा वापर केला आहे. दुय्यम पद्धतीचा भाग म्हणून विविध ग्रंथ, मासिके, विषयासंबंधी शोधनिबंध, साहित्य, शासकीय अहवाल, इंटरनेट याद्वारे माहिती संकलित करण्यात आली आहे.

संशोधनाची उद्दिष्टे :

1. एक ग्रामीण भागातील महिलांच्या सामाजिक समस्यांचा अभ्यास करणे.
2. ग्रामीण भागातील महिलांच्या आरोग्य विषयक समस्यांचा अभ्यास करणे.
3. ग्रामीण भागातील महिलांच्या आर्थिक समस्यांचा अभ्यास करणे .

4. ग्रामीण भागातील महिलांच्या शैक्षणिक समस्यांचा अभ्यास करणे.

गृहीतक : ग्रामीण भागातील महिलांना सामाजिक, आर्थिक, शैक्षणिक व आरोग्य विषयक समस्या भेडसावत असतात.

महिला ही त्यागाचे, बलिदानाचे एक मूर्तीमंत उदाहरण आहे. ती आपल्या आयुष्यात सतत अनेक समस्यांना तोंड देत जीवन जगते. तरीही आजपर्यंत तिच्या समस्या कमी होण्यापेक्षा वाढतच आहेत. भारतीय ग्रामीण महिलांची स्थिती समाधानकारक नाही. ग्रामीण महिलांचे सामाजिक, शारीरिक व मानसिक दृष्टिकोनातून अधिक शोषण होत आहे. त्यामुळे समाज व राष्ट्र उभारणीच्या प्रक्रियेपासून ग्रामीण महिलांचा एक मोठा वर्ग उपेक्षित राहिला आहे. ग्रामीण भागातील महिलांना हिंसाचार, अत्याचार, अन्याय, स्त्रीभूषण हत्या, लैंगिक असमानता, आपल्या अधिकार व कर्तव्याप्रति माहितीचा अभाव, निर्णयातील सहभागाचा अभाव, रूढी परंपरा, आर्थिक परावलंबन, शैक्षणिक विकासात दुय्यम स्थान सामाजिक राजकीय क्षेत्रात सक्रिय सहभागाचा अभाव अशा विविध समस्यांना सामोरे जावे लागत आहे अशा समस्यांची सविस्तर मांडणी पुढील प्रमाणे :-

1. सामाजिक समस्या :

सामाजिक समस्येत मुख्यतः वंश, परंपरा, धर्म तसेच पुरुष प्रधानतेचा प्रभाव मोठ्या प्रमाणात जाणवतो. सामाजिक समस्या ही प्राचीन काळाच्या उत्तरार्धापासून ते आज पर्यंत महिलांची पाठ सोडत नाही. या समस्येचे विश्लेषण खालील मुद्द्यांवरून करता येईल.

अ. पुरुषप्रधान संस्कृती :

पुरुषप्रधान संस्कृतीमुळे महिलांना पुरुषाचे दास्यत्व स्वीकारावे लागते. भारतातील पुरुषप्रधान संस्कृतीमध्ये महिलांना महत्वाच्या निर्णय प्रक्रियेत सहभागी करून घेतले जात नाही. ग्रामीण भागात ही परिस्थिती प्रकर्षाने जाणवते. यामध्ये ग्रामीण महिलांना कोणतेही अधिकार दिले जात नाहीत. उदाहरणार्थ शेती नियोजन, कुटुंबातील व्यवसाय या निर्णय प्रक्रियेत महिलांचा सहभाग नगण्य असतो ब धार्मिकतेचा आणि परंपरेचा प्रभाव ग्रामीण भागातील महिलांवर धार्मिकतेचा पगडा अधिक दिसून येतो. त्यामुळे त्या उपास, व्रतवैकल्य, पूजा करतात . त्यामुळे पोषण आहाराची समस्या निर्माण होते. एका बाजूला अधिक कष्ट आणि दुस-या बाजूला आहाराची कमतरता याचा परिणाम महिलांच्या आरोग्यावर झालेला दिसून येतो. कमलेश कुमार गुप्ता यांनी आपल्या महिला सशक्तिकरण या ग्रंथात म्हटले आहे की महिला जन्मापासून मरेपर्यंत धर्मानुसार खाणे, पिणे, राहणे या सर्व गोष्टी करतात त्यांच्या वैयक्तिक, कौटुंबिक, सामाजिक कार्यात धर्माचा पगडा असतो.

2 . आर्थिक समस्या :

महिला सक्षमीकरणाला एक शतक होऊनही भारतात महिला उन्नतीचा पाहिजे तेवढा परिणाम आज तरी झालेला दिसत नाही. जोपर्यंत महिलांना समग्र सामाजिक परिदृश्यात अधिक सहभागी केले जात नाही तोपर्यंत खऱ्या अर्थाने महिलांची आर्थिक उन्नती किंवा विकास होणार नाही. आज प्रत्येक महिलेला आर्थिक

स्वावलंबनाची आवश्यकता आहे. ग्रामीण भागातील महिला आर्थिक दृष्ट्या सक्षम, सबल झाल्यास ती स्वतःच्या आरोग्याची तसेच आपल्या कुटुंबाच्या आरोग्याची व्यवस्थित काळजी घेऊ शकेल.

अ. असमान वेतन :

ग्रामीण भागात महिला पुरुषांच्या बरोबरीने काम करत असल्या तरी शासकीय नोक-या वगळता सर्व क्षेत्रात महिलांना पुरुषांच्या तुलनेने कमी वेतन दिले जाते.

ब. अदृश्य अतिरिक्त कार्याचा बोजा:

ग्रामीण महिला सकाळी उठल्यापासून ते रात्री झोपेपर्यंत सतत घर कामे करत असतात. उदाहरणार्थ कचरा, भांडी, कपडे, जेवण बनवणे, मुलांचे संगोपन वगैरे मात्र या सर्व कामाच्या मोबदल्याचा विचार केला जात नाही. ही कामे दिसत नसल्याने त्यांना अदृश्य किंवा अतिरिक्त कार्य म्हटले जाते. परंतु त्या कामाचे समाजात व कुटुंबात कोणतेही मूल्य नसते. भावल्या वेळात महिला शेतमजुरी किंवा इतर क्षेत्रात काम करत असल्या तरी त्याचा मोबदला मिळाल्यानंतरही ते पैसे स्वइच्छेने वापरण्याचे अधिकार महिलांना नाहीत. वडिलांच्या मालमतेत मुलींचा अधिकार, पोटगीचा अधिकार, पतीच्या मालमतेत समान वाटा असून देखील पुरुषप्रधान संस्कृतीत महिलांना समान वाटा देण्यासाठी पुरुष तयार नसतात.

3. आरोग्य व पोषक आहाराची समस्या :

निरोगी जीवनासाठी पोषक आहाराची आवश्यकता असते. आहाराचा आणि आरोग्याचा अगदी निकटचा संबंध आहे. किंबहुना योग्य आहारावरच शरीराची जडणघडण अवलंबून असते. शरीराला आवश्यक काम करण्यासाठी लागणारी शक्ती आपण घेत असलेल्या आहारातल्या अन्नपदार्थांपासून मिळत असते. शरीराची झीज भरून काढणे, शरीरात रोगप्रतिकारक शक्ती निर्माण करणे ही प्रमुख कामे अन्नामध्ये असलेले पोषक द्रव्य करत असतात. दैनंदिन पोषक घटकांची कमतरता असेल तर कुपोषणाची समस्या निर्माण होते. ग्रामीण भागातील महिलांच्या आरोग्याचा विचार केल्यास असे दिसून येते की, गरिबी आणि अज्ञान यामुळे जे पोषक घटक मिळायला पाहिजेत ते मिळत नाही व याचा परिणाम महिलांच्या आरोग्यावर होतो. ग्रामीण भागातील महिलांचे कुपोषण व अज्ञान यामुळे होणारे मृत्यूचे प्रमाण जास्त आहे. ग्रामीण महिला किरकोळ आजाराकडे दुर्लक्ष करतात आणि या सततच्या दुर्लक्षतेमुळे गंभीर आजारात त्याचे रूपांतर होते. दूषित पाणी, निकृष्ट आहार व स्वच्छता, संसर्गजन्य रोग तसेच रुढीपरंपरा यामुळे ग्रामीण भागातील महिलांचे आरोग्याचे प्रश्न निर्माण होतात.

मानवाचे आरोग्य केवळ त्यांच्या मिळकतीवर अवलंबून नसते तर ते त्यांच्या जीवनशैली आहारातील पोषणमूल्ये इत्यादी घटकांवरही शरीर स्वास्थ्य अवलंबून असते. परंतु जीवनशैली व पोषक आहार यांचा मिळकतीशी संबंध नाही असे म्हणता येणार नाही. पण ब-याच ठिकाणी असे आढळून आले आहे की, चांगले उत्पन्न असणा-या घरातील ही 90 टक्के महिलांना एक दिवसासाठी आवश्यक असणा-या 2700 उष्मांक पेक्षा

कमी उष्मांक अन्नातून मिळतात. त्यामुळेच भारतात दरवर्षी एक लाख तीस हजार महिलांचे गर्भावस्थेमुळे मुलांच्या जन्मतेवेळी रक्तस्त्राव, गर्भपात, रक्ताची कमतरता आणि अशक्तपणा यामुळे मृत्यू होतात.

अ. संतुलित आहाराचा अभाव :

ग्रामीण भागातील महिलांना सर्व प्रकारची कामे करावी लागतात. परंतु यासाठी शरीराला आवश्यक असणारे अन्न त्यांना मिळत नाही. शरीरशास्त्र सांगते की, व्यक्तीचे पोषण इतकी हवे की त्यातून त्याला 2400 उष्मांक मिळायला हवेत. अंग मेहनतीची कामे करणारे किंवा गरोदर स्तनदा मातांना जगण्यासाठी आवश्यक असणारे 1800 उष्मांक सुद्धा या लोकांच्या शरीराला मिळत नाही, यामध्ये महिलांचे प्रमाण अधिक आहे.

ब. कुपोषण व रक्ताची कमतरता :

कुपोषण ही समस्या गरिबी व दारिद्र्य आणि अस्वच्छतेमुळे निर्माण होते असे अनेक तज्ञांचे मत आहे. कारण ग्रामीण भागातील महिलांमध्ये असणारी निरक्षरता, मुलींच्या प्रति भेदभाव, स्वच्छ पिण्याच्या पाण्याचा अभाव, अपेक्षा, जागृतीचा अभाव, अस्वच्छता, संतुलित आहाराचा अभाव याच्याशी असतो. दारिद्र्य कुपोषणावर प्रभाव पडत असल्याने दारिद्र्याच्या वाढत्या चक्राबरोबरच कुपोषणाचे विकृत रूप धारण करत आहे. आरोग्य आहार याबाबतीत विचार करायचा म्हटले तरीसुद्धा मुलाला प्राधान्य दिले जाते. आहारातील पौष्टिक, ताजे, सकस अन्न घरातील मुलाला व इतर पुरुषांना दिले जाते व लहान मुलगी तिची आई यांना निकृष्ट अन्न मिळते. परिणामी ती मुलगी कुपोषितच राहते. भारतीय अनुसंधान परिषदेचे अहवाला प्रमाणे सध्या 48% महिला कुपोषित आहेत. तर दुस-या एका सर्वेच्या अहवालाप्रमाणे जवळपास 89 टक्के गर्भवती महिला मासिक पाळी समस्यांनी त्रस्त आहेत. आरोग्याच्या समस्या त्यांना कमी वयातच भेडसावू लागतात. त्यामुळे त्यांचे आयुष्यमान घडते 15 ते 29 वयोगटातील स्त्रियांमध्ये गरोदरपणातील मृत्यूचे प्रमाण जास्त आहे. भारतातील ग्रामीण भागातील माता मृत्युदर हा जगात सर्वात जास्त आहे.

क. मूलभूत सोयींचा व स्वास्थ्य सेवांचा अभाव :

ग्रामीण भागातील दारिद्र्याचा व गरिबीचा परिणाम मूलभूत सोयी सुविधांच्या वंचितेवर पडतो. मूलभूत सोयी सुविधांच्या अभावामुळे त्यांच्या शारीरिक आरोग्यावर त्याचा परिणाम होतो. ग्रामीण भागातील महिलांना प्रसूतीपूर्व काळात अनेक वैद्यकीय सोयी सुविधांची आवश्यकता असते. तसेच अनेक ग्रामीण भागातील महिलांना गरोदरपणात व प्रसूतीपूर्व काळात शासनाकडून ज्या सेवा सुविधा देण्यात येतात, त्या अनेक महिलांपर्यंत पोहोचवण्यात शासकीय यंत्रणा कमी पडते. घरातील गरिबीमुळे त्या व्यवसाय डॉक्टरांकडून या सेवा व सुविधा घेऊ शकत नाहीत. आवश्यक आरोग्य सुविधांसाठी असणार्या आरोग्य केंद्रांची संख्या व गुणात्मक दर्जाची कमतरता आहे. तसेच बहुतांश आरोग्य केंद्र गावापासून लांब असतात. त्यामुळे महिलांना तिथपर्यंत पोहोचणे कठीण असते. एकूणच ग्रामीण भागातील महिलांच्या आरोग्याचा प्रश्न हा अधिकच कठीण होत आहे.

4. शिक्षण :

शिक्षणाबाबत बोलायचे झाले तर डॉक्टर नरेंद्र जाधव लिहितात की, सक्षम मनुष्यबळ हा देशाच्या विकासाचा मोठा आधार असतो. त्यासाठी तेवढाच सक्षम शिक्षण पद्धतीची आवश्यकता असते. व्यक्तीच्या व्यक्तिमत्त्वाचा संपूर्ण विकास करणारी, व्यक्तीमध्ये असणारी सुप्त शक्ती विकसित करणारी प्रक्रिया म्हणजे शिक्षण होय. शिक्षणामुळे शरीर, बुद्धि, भावना, व्यावसायिक कौशल्य, कलात्मक संवेदना, जीवन मूल्यासंबंधी योग्य जाणिव्याबाबतचा त्यांच्या कमाल मर्यादेपर्यंत विकास होतो.

सरकारने मुलींना बारावी पर्यंतच्या शिक्षणाची सोय करून दिली असली तरी देखील ग्रामीण भागातील स्त्री पुरुष असमानतेमुळे मुलींच्या शिक्षणाला दुय्यम स्थान दिले जाते. 'मुलगी शिकली प्रगती झाली' यासारखी घोषवाक्य आपणास अनेक ठिकाणी पहावयास मिळतात. परंतु त्यावर कृती केली जात नाही. स्थानिक भागात उच्च शिक्षणाच्या सोयी सुविधा उपलब्ध नसल्यामुळे पालक आपल्या मुलींना बाहेरगावी शिक्षणासाठी पाठवण्यास तयार नसतात. घरामध्ये पुरुषांचे वर्चस्व असल्यामुळे मुलींच्या शिक्षणाकडे जास्त लक्ष दिले जात नाही. उच्च शिक्षणासाठी मुलींपेक्षा मुलांवर जास्त खर्च केला जातो. मुलींनी शिकून काय करायचे आहे ? हा दृष्टिकोन ग्रामीण समाजात विकसित झाला आहे. त्याचबरोबर कमी वयात विवाह करून तिच्यावर अनेक जबाबद-या दिल्या जातात व शिक्षणाची दारे बंद केली जातात. वाहनांचा अभाव, अपु-या सुविधा व अशिक्षित आई-वडील, समाजाचा मुलींकडे पाहण्याचा दृष्टिकोन यामुळे ग्रामीण महिला व मुली अर्धवट शिक्षण सोडून देतात. त्याचप्रमाणे शिक्षकांची शिकवण्याबाबतची आस्था, शिक्षकांचे गैरहजर राहण्याचे प्रमाण अधिक असते या सर्व गोष्टींचा परिणाम महिलांच्या शिक्षणावर होतो. 1901 ते 2011 च्या जनगणनेनुसार स्त्री पुरुष शिक्षणाचे प्रमाण व फरक खालील तक्त्यानुसार सांख्यिकीय माहिती आधारे जाणून घेता येईल. स्वातंत्र काळात केंद्र शासनाने महिलांच्या शिक्षणासाठी वेळोवेळी केलेल्या प्रयत्नामुळे 1951 ते 2011 या कालखंडात महिलांचे शिक्षणाचे प्रमाण तुलनात्मक वाढल्याचे दिसून येते.

महिलांच्या साक्षरतेचे प्रमाण 1901 ते 2011 : तक्ता क्रमांक 1.1

| अ.क्र. | जनगणना | एकूण साक्षरता | पुरुष साक्षरता | महिला साक्षरता | साक्षरतेचे अंतर |
|--------|--------|---------------|----------------|----------------|-----------------|
| 1 | 1901 | 5.35 | 9.83 | 00.60 | 9.23 |
| 2 | 1911 | 5.92 | 10.56 | 1.05 | 9.51 |
| 3 | 1921 | 7.16 | 12.21 | 1.81 | 10.40 |
| 4 | 1932 | 9.50 | 15.59 | 2.93 | 12.66 |
| 5 | 1941 | 16.10 | 24.90 | 7.30 | 17.60 |

| | | | | | |
|----|------|-------|-------|-------|-------|
| 6 | 1951 | 18.33 | 27.16 | 8.86 | 18.30 |
| 7 | 1961 | 28.30 | 40.39 | 15.33 | 25.06 |
| 8 | 1971 | 34.95 | 45.95 | 21.67 | 24.28 |
| 9 | 1981 | 43.67 | 56.90 | 29.85 | 26.65 |
| 10 | 1991 | 52.51 | 64.13 | 39.29 | 24.84 |
| 11 | 2001 | 64.83 | 75.26 | 53.67 | 21.59 |
| 12 | 2011 | 74.09 | 82.14 | 65.46 | 16.68 |

संदर्भ डॉक्टर चौधरी कृष्णचंद्र स्त्री सक्षमीकरण चुनोतिया व संभावनाये समाज कल्याण मार्च 2005 पृष्ठ क्रमांक 9

वरील तक्त्यावरून असे दिसून येते की 1901 ते 1951 पर्यंत महिलांच्या शिक्षणाचे प्रमाण फक्त 8.86% होते. 1951 ते 2011 या काळातील महिलांच्या शिक्षणाच्या प्रमाणाचे अवलोकन केल्यास मुलींच्या शिक्षणाची परिस्थिती निश्चितच सुधारलेली दिसून येत आहे. तरी 2011 च्या झालेल्या जनगणनेमध्ये भारतात 24 कोटी महिला निरक्षर असल्याची धक्कादायक माहिती पुढे आहे. तर 2011 च्या जनगणनेनुसार 58,64,69,174 महिलांपैकी 65 टक्के महिला साक्षर आहेत. याचा अर्थ ग्रामीण भागातील महिलांचे शिक्षणातील सर्व अडथळे दूर झालेले आहेत असे नाही. याउलट सूक्ष्म आणि चिकित्सक दृष्टीने विचार केल्यास विदारक चित्र समोर येत आहे. कारण मुलांच्या तुलनेत मुलींचे प्रवेशाचे प्रमाण कमी असल्याचे दिसून येते. एकंदरीत महिला शिक्षणासाठी समाजाचा महिलांच्या शिक्षणाकडे पाहण्याचा दृष्टिकोन हा दुय्यम आहे. त्याचबरोबर आर्थिक स्थिती, शेती व्यवसाय, नैसर्गिक संकटे, शिक्षणाच्या अपु-या सोयी, वाहतुकीच्या साधनांचा अभाव व वाढत्या लैंगिक अत्याचाराचा घटना या कारणांचा महिलांच्या शिक्षणावर विपरीत परिणाम पडत आहे आणि महिलांना अनेक समस्यांना सामोरे जावे लागत आहे.

5. अन्याय व अत्याचाराच्या समस्या :

ग्रामीण भागातील महिलांची सर्वात ज्वलंत समस्या म्हणजे त्यांच्यावर होणा-या अन्याय व अत्याचाराची समस्या होय. ही समस्या प्रत्येक समाजात आपले थोडे बहुत रूप धारण करत आहे. त्यामुळे हा विषय तेवढाच चिंतेचा आणि अनैतिक प्रवृत्तीचा व लज्जास्पद आहे. यामध्ये कौटुंबिक हिंसा, हुंडाबळी, लैंगिक छळ, हिंसात्मक अपराध या सर्व गोष्टींचा समावेश होतो. तसेच सामाजिक अत्याचार या संकल्पनेत स्त्रीभ्रूण हत्या, विनयभंग, महिला व मुलींची छेडछाड अशा विविध स्वरूपाच्या अत्याचारांचा समावेश होतो. महिलांच्या सुरक्षिततेसाठी राज्य सरकार कितीही उपाययोजना दावा करित असले तरी प्रत्यक्षात महिलांवरील अत्याचाराचा आलेख वाढतच असल्याचे स्पष्ट होत आहे.

महिलांवरील अत्याचाराचे नोंदवलेले गुन्हे :

| अत्याचाराचा प्रकार | 2019 | 2020 | 2021 |
|--|--------------|--------------|--------------|
| बलात्कार | 5416 | 4846 | 5954 |
| अपहरण आणि पळवून नेणे | 6906 | 5254 | 7559 |
| हुंडाबळी | 196 | 197 | 172 |
| पती व पत्नीच्या नातेवाईकांकडून झालेले अत्याचार | 8430 | 6729 | 10095 |
| विनयभंग | 13632 | 12664 | 12945 |
| लैंगिक अत्याचार | 1074 | 1017 | 1287 |
| अनैतिक व्यापार प्रतिबंधक कायदा | 52 | 85 | 95 |
| इतर | 1306 | 1162 | 1419 |
| एकूण | 37112 | 31954 | 39526 |

तक्का क्रमांक 1. 2 : महाराष्ट्राचा आर्थिक पाहणी अहवाल 2022-2023

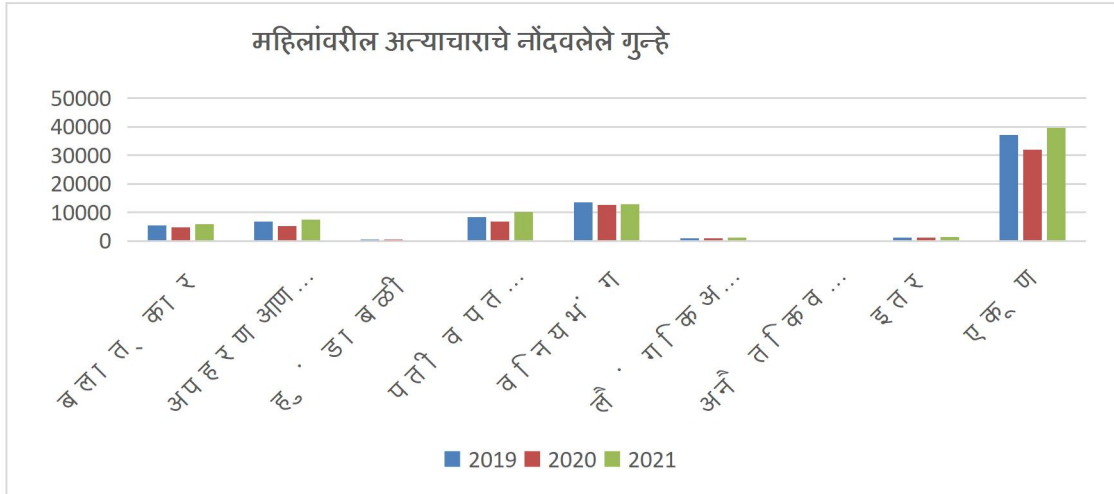

आलेख क्रमांक 1. 2 : महाराष्ट्राचा आर्थिक पाहणी अहवाल 2022-2023

महिलांवरील अत्याचाराचा विचार केला तर, ग्रामीण व शहरी अर्थाजन करणाऱ्या, नोकरी, व्यवसाय, घरकाम करणाऱ्या सर्व स्तरांमधील महिलांना शारीरिक व मानसिक अत्याचारांना तोंड द्यावे लागते. हुंडाबळी, लैंगिक

अत्याचार, बलात्कार, स्त्रीभ्रूण हत्या, असमान वेतन अशा अत्याचारांशी सामना भारतातील अनेक महिलांना सतत करावा लागतो.

निष्कर्ष:

1. ग्रामीण भागात आजही पुरुषप्रधान संस्कृतीचा प्रभाव पडलेला दिसून येतो.
2. ग्रामीण भागातील महिलांमध्ये असणारी निरक्षरता, मुलींच्या प्रति भेदभाव, स्वच्छ पिण्याच्या पाण्याचा अभाव, जागृतीचा अभाव, अस्वच्छता, संतुलित आहाराचा अभाव, यामुळे कुपोषणाचा प्रश्न यातील झाला आहे व या सर्वांचा परिणाम महिलांच्या आरोग्यावर झाला आहे.
3. ग्रामीण भागातील महिला आर्थिक दृष्ट्या सक्षम नाही.
4. ग्रामीण भागातील महिलांचे साक्षरतेचे प्रमाण कमी आहे मुलींचे शिक्षणात गळतीचे प्रमाण जास्त आहे.
5. ग्रामीण भागातील महिलांना हिंसाच्या, अत्याचार, अन्याय, स्त्रीभ्रूण हत्या, निर्णय क्षमतेचा अभाव, अंधश्रद्धा, अशिक्षितता, मारहाण, हुंडा अशा समस्यांना सामोरे जावे लागते.

शिफारशी :

1. शासनाने पाणीपुरवठा स्वच्छता व आरोग्य या बाबी सुधारण्यावर लक्ष केंद्रित करणे गरजेचे आहे.
2. मुली व महिलांना आवश्यक आरोग्य सुविधांसाठी असणा-या आरोग्य केंद्रांची संख्या व गुणात्मक दर्जा वाढवण्याची आवश्यकता आहे.
3. आर्थिक स्वावलंबनासाठी मुलींना उच्च शिक्षण देऊन त्यांना त्यांच्या पायावर उभे करणे गरजेचे आहे. त्याचप्रमाणे स्वयंसहायता गट स्थापन करून लघुउद्योग केल्यास महिला आर्थिक दृष्ट्या सक्षम होऊन शकतात आणि यामुळे महिलांची आर्थिक समस्या सुटू शकते.
4. महिलांसाठी सरकारने अनेक शैक्षणिक योजना राबवले आहे ग्रामीण भागात आदिवासी मुलांसाठी आश्रम शाळा सुरू केल्या आहेत. पण जोपर्यंत समाजाची मानसिकता बदलत नाही, तोपर्यंत योजनाचा फायदा महिलांना मिळणार नाही.

महिला फक्त चूल व मूल यासाठी या मानसिकतेतून आता समाजाने बाहेर पडणे गरजेचे आहे. समाजात महिलांना सन्मानाने जगता यावे व त्यांना सुरक्षित वातावरण उपलब्ध करून देण्यासाठी शासन स्तरावर कायद्याची प्रभावीपणे अंमलबजावणी करण्यात यावी.

समारोप: देशाला स्वातंत्र्य म्हणून 75 वर्षे झाले तरीही महिलांना कुटुंबात व समाजात कोणत्याही निर्णय प्रक्रियेत सहभागी करून घेतले जात नाही. घरातील कामाचे ओझे तिच्या डोक्यावर असताना आर्थिक स्तोत्र

मात्र पुरुष मंडळीच्या हातात असतात. कित्येक महिलांना आजही अन्याय, अत्याचार व हुंडाबळी सारख्या कुप्रथेला बळी पडावे लागत आहे. स्त्रीभ्रूण हत्येसारखा प्रश्न गरिबांपेक्षा श्रीमंत कुटुंबात अधिक प्रमाणात जाणवत आहे. महिलांना हिंसाचार, लैंगिक अत्याचार, बलात्कार, पळून नेणे, पिळवणूक करणे किंवा छळवणूक करणे असे प्रकार सरास घडत आहेत. कामाच्या दबडग्यात स्वतःच्या शरीराकडे किंवा आरोग्याकडे लक्ष देता येत नाही. त्यामुळे अनेक रोगांना बळी पडून जीवन यातना महिलांना भोगाव्या लागतात. राजकारणातही त्यांचा कटपुतली म्हणून वापर करण्यात येत आहे. महिला निवडणुकीत निवडून आली तरी कारभार मात्र तिचा मुलगा किंवा पती पाहतो मतदान करतानाही त्यांना घरातील किंवा कुटुंबातील पुरुषांनी सांगितलेल्या उमेदवाराला मतदान करावे लागते. निरक्षतेमुळे किंवा अज्ञानामुळे कोणत्याही कायद्याची किंवा नियमांची माहिती नसते. अनेक व्यवहारिक फसवणुकीला बळी पडावे लागते. अशा कितीतरी समस्यांनी महिला वर्ग त्रस्त आहे. त्यामध्ये गरीब सामान्य अनुसूचित जाती-जमाती, मागासवर्गीय, दरिद्री, अडाणी व अल्पशिक्षित महिलांचे आयुष्य तर या समस्यांनी बरबटलेले आहे. या सर्व समस्या मागे महिलांवर असणारा पारंपारिकतेचा प्रभाव, अज्ञान, अंधश्रद्धा तसेच कौशल्याचा अभाव, उत्पन्न साधनांचा अभाव, निरक्षरता, जागृतीचा अभाव वगैरे गोष्टी जबाबदार आहेत. त्यासाठी महिलांचे सामाजिक, आर्थिक, राजकीय, शैक्षणिक अशा सर्वांगीण बाजूने सक्षमीकरण करणे गरजेचे आहे. महिलांचे खरोखरच सशक्तिकरण, सक्षमीकरण, सबलीकरण करायचे असेल तर त्यांना शिक्षण दिले पाहिजे. तसेच महिलांना आर्थिक दृष्ट्या स्वावलंबी बनवले पाहिजे. त्यांच्यातील सुप्त गुणांची ओळख त्यांना करून दिली पाहिजे. त्यांच्यात आत्मविश्वास निर्माण केला पाहिजे. तरच नारीशक्ती नारीच्या मागे भक्कमपणे उभी राहिल आणि अत्याचाराला येणारा प्रत्येक संकटाला स्त्रिया समर्थपणे तोंड देतील प्रतिकार करतील आणि त्यात त्या यशस्वी होतील.

संदर्भसूची :

- 1.जोगळेकर मृणालिनी स्त्री अस्मितेचा अविष्कार एकोणिसाव्या शतक भाग दुसरा पॉप्युलर प्रकाशन मुंबई 1991 पृष्ठ 95.
- 2.जोगळेकर मृणालिनी स्त्री अस्मितेचा अविष्कार एकोणिसावे शतक भाग दुसरा प्रकाशन मुंबई 1991 पृष्ठ 95.
- 3.Pramila Kapur, Empowerment the indian women,"publication division.Govt. of India, New Delhi,2001,P.324.
4. Constitution of India,Govt. Publication.
5. महिला संबंधी धोरण महाराष्ट्र शासन जून 1994 पृष्ठ क्रमांक 1
6. महाराष्ट्राची आर्थिक पाहणी 2022 2023 डॉक्टर चौधरी कृष्ण चंद्र श्री सक्षमीकरण व संभावनाय समाज कल्याण मार्च 2005 कृष्ण क्रमांक 9.

डॉ. बाबासाहेब आंबेडकराचे शैक्षणिक विकासातील योगदान

डॉ. अनिल नारायण पाटील

प्राचार्य,

गिरीवासी सेवा मंडळ,

मुरलीधर नानाजी मोहिते गुरुजी कला, वाणिज्य व बी.एम.एस

महाविद्यालय खोडाळा -जोगलवाडी

ता. मोखाडा जि. पालघर

I. गोषवारा :-

देशातील मूलभूत प्रश्नावर डॉ. बाबासाहेब आंबेडकर यांनी चिकित्सकपणे प्रकाश टाकला आहे. तत्कालीन कालखंडात देशातील एकुण लोकसंख्ये पैकी 80% पेक्षा अधिक लोकसंख्या ग्रामीण भागात वास्तव्य करत होती. सामाजिक, शैक्षणिक, आर्थिक, राजकीय अशा अनेक प्रश्नांना ग्रामीण भागातील लोकांना तोंड द्यावे लागत होते. अशा अनेक प्रश्नांना वाचा फोडण्यासाठी डॉ. बाबासाहेब आंबेडकर यांचे योगदान महत्वाचे आहे. त्यांनी सर्वप्रथम ईस्ट इंडिया कंपनीचे प्रशासन आणि वित्त या विषयावर शोध निबंध सादर केला. प्रस्तुत निबंध त्याच्या आर्थिक विचाराची नांदी होती. देशातील गुंतागुतीचे प्रश्न सोडविण्यासाठी डॉ. बाबासाहेब आंबेडकर यांचे शेती विषयक विचार, आर्थिक विचार, दारिद्र्य आणि सामाजिक विषमता, अंदाजपत्रक आणि करप्रणाली देशातील राजस्वसंबंधीचे विचार, जातीयते मधून निर्माण झालेली सामाजिक विषमता अशा अनेक पैलुवर डॉ. बाबासाहेब आंबेडकरांचे योगदान महत्वाचे आहे. या सर्व विचारांच्या बरोबर ग्रामीण भागाचा पाया मजबूत होण्यासाठी डॉ. बाबासाहेब आंबेडकर यांनी शिक्षण विषयक विचारांचे बिजारोपण अचूक पध्दतीने केलेले आहे. प्रस्तुत शोध निबंधात हि मांडणी करण्याचा प्रयत्न केला आहे.

II. संशोधन संकल्पना - ग्रामीण विकास , भारतीय राजस्व, सामाजिक विचार, शिक्षण विषयक विचार

III. संशोधन पध्दती- प्रस्तुत संशोधनासाठी दुय्यम सामुग्रीचा वापर केला आहे. या साठी संदर्भ ग्रंथ, संशोधन लेख, मासिके, अहवाल व इंटरनेटचा वापर माहिती मिळविण्यासाठी केला आहे.

IV. संशोधनाची उद्दिष्ट्ये-

1. डॉ. बाबासाहेब आंबेडकरांच्या शिक्षण विषयक विचारांचे अध्ययन करणे.

2. विकास प्रक्रियेत डॉ. बाबासाहेब आंबेडकरांच्या शिक्षण विषयक विचारांचे स्थान अभ्यासने

V. संशोधनाची गृहितके -

डॉ. बाबासाहेब आंबेडकरांच्या शिक्षण विषयक विचारांना विकास प्रक्रियेत महत्वाचे स्थान आहे.

VI. माहितीचे विश्लेषण -

डॉ. बाबासाहेब आंबेडकरानी केलेले लिखाण, विविध ठिकाणी व्याख्यानातून मांडलेली आपली मते या मध्ये देशातील अंतिम घटकांचा विचार केलेला आहे. स्वातंत्र्य पूर्व कालखंडात 80% पेक्षा अधिक लोकसंख्या ग्रामीण भागात वास्तव्य करत होती. हे प्रमाण 68.68 % पर्यंत घटलेले आहे. स्वातंत्र्याच्या अमृत महोत्सवी वर्षात ग्रामीण भागातील समस्या शुन्यावर येणे अपेक्षित होते. तथापी विकास प्रक्रियेत बदल झालेले आहेत असे नाही. स्वातंत्र्य पूर्व व नंतरच्या कालखंडात देशाला दिशा देण्यासाठी डॉ. बाबासाहेब आंबेडकर, महात्मा गांधी, महात्मा ज्योतीबा फुले, क्रांती ज्योती सावित्री बाई फुले, राजा राममोहन रॉय, पंडीत जवाहरलाल नेहरू, राजर्षी छत्रपती शाहु महाराज, कर्मवीर भाऊराव पाटील, रविद्रनाथ टागोर, राष्ट्रसंत तुकडोजी महाराज, संत गाडगे बाबा यांचे योगदान महत्वाचे आहे.

प्रस्तुत शोध निबंधात डॉ. बाबासाहेब आंबेडकर यांचे शैक्षणिक विकासातील योगदानाचे अध्ययन करण्याचा प्रयत्न केला आहे.

- डॉ. बाबासाहेब आंबेडकराचे शैक्षणिक विचार-

डॉ. बाबासाहेब आंबेडकरांनी आपले जीवन विषयक तत्वज्ञान "स्वातंत्र्य, समता, बंधुता", या तीन शब्दात मांडले आहे. भगवान गौतम बुद्धाच्या शिकवणीतून प्रस्तुत तत्वज्ञान आल्याचे देखील अधोरेखित केले आहे. त्यांच्या तत्वज्ञानात त्यांनी समता महत्वाची आहे असे म्हणताना, अमर्याद समता स्वातंत्र्यला आड येणार नाही याची काळजी घेणे आवश्यक आहे. असे आवर्जून नोंदविले आहे. घटनात्मक तरतुदी मुळे स्वातंत्र्य, समता व सहभाग या जीवनमूल्यांना मान्यता मिळाली आहे.

डॉ. बाबासाहेबांच्या प्रत्येक विचारांत त्यांचे तत्वज्ञान दडलेले आहे. डॉ. बाबासाहेबांचे शैक्षणिक विचार व्यापक व व्यवहार्य आहे. अनुकरणाला प्रेरणा आणि चालना देणारे शैक्षणिक विचार त्यांनी विविध नियतकालीकांमधून व्याख्याने व भाषणे या मधून व्यक्त केलेले आहे. सार्वजनिक जीवनाच्या प्रारंभाला त्याची जगप्रसिध्द असे तीन शब्द दिले आहेत. "शिका, संघटित व्हा व संघर्ष करा" या तीन शब्दात एक क्रम आहे. त्यात पहिला शब्द आहे शिका ग्रामीण दिन-दलित समाजात अस्मित, स्वाभिमान निर्माण करण्यासाठी शिक्षणाची संधी व सुविधा निर्माण करणे हि अनिवार्य बाब असल्याचे त्यांनी मानले आहे. शिक्षण हा मानवाचा मूलभूत अधिकार आहे. माणसाच्या मुलभूत गरजा मध्ये शिक्षणाचा समावेश होते. ज्ञान संपादन करण्यासाठी शिक्षण महत्त्वपूर्ण साधन आहे. विज्ञान आणि शिक्षण ह्या एकाच नाण्याच्या दोन बाजू आहेत. शिक्षणातून संस्कारश्रम व वैज्ञानिक दृष्टी असलेला मनुष्य तयार होते. सामाजिक बदल व समाजपरिवर्तन केवळ शिक्षणामुळेच होऊ शकते अशी डॉ. बाबासाहेबाची धारणा होती.

शिक्षक ही कोण्या एका समाजाची मालमता नसून शिक्षणातून केवळ विशिष्ट समाजाचे हित साधले जाता कामा नये. शिक्षण समाज केंद्रित असावे. त्यात कोणत्याही प्रकारचा पक्षपात होता कामा नव्हे. विद्यार्थ्यांच्या

व्यक्तिमहत्वाचे विकसन, मानसिक व बौद्धिक क्षमतांचा विकास, जिज्ञासा वृत्तीत वाढ, सखोल ज्ञान, प्राप्त करण्याची वृत्ती शिक्षणातून निर्माण व्हावी. समस्या समझावून घेवून त्याचे निराकरण करण्याची ताकद शिक्षणात असावी. कोणत्याही विचाराची सत्यता पडताळून पाहण्याची क्षमता शिक्षणाने निर्माण होणे अपेक्षित आहे असे डॉ. बाबासाहेबांचे मत होते. समाज व्यवस्थेत आढळणारे दारिद्र्य, अज्ञान, अंधश्रद्धा, रूढी-परंपरांचा पगडा हा केवळ शिक्षणाच्या अभावानेच दिसतो. ज्या समाजात साक्षरतेचा अभाव आहे. अज्ञानाचा अंधार आहे अशा समाजाला पशुवत जीवन जगावे लागते.

समाज व्यवस्थेतील स्वतःला सुशिक्षित म्हणवणा-या वर्गाने अज्ञानी व निरीक्षर लोकाना शिक्षण देण्यासाठी अथक प्रयत्न केलेले नाहीत हे मोठे दुदैव आहे. त्या मुळेच महान पंडिताच्या देशात निरक्षरता पहावयास मिळते. संत गाडगे महाराज या संदर्भात अचूक पणे म्हणतात, शिक्षणासाठी वेळ आली तर उपाशी रहा पण आपल्या मुलाबाळांना शिकवा. स्वतः शिकणारा व दुस-याला शिकवणारा अशी व्यक्ती ख-या अर्थाने मोठी असते. म्हणून निरीक्षर, अज्ञानी जनतेसाठी काम करणारे डॉ. बाबासाहेब आंबेडकराचे नाव जगातील विद्वानाच्या यादीत समाविष्ट करणे अपरिहार्य ठरले.

डॉ. बाबासाहेब आंबेडकरांनी परंपरागत शिक्षणा बरोबर तंत्रशिक्षणाची देखील गरज स्पष्ट केली आहे. दारिद्र्य निर्मुलनासाठी शिक्षण हे प्रभावी साधन आहे. गरीबीमुळे शिक्षणाचा उपयोग केवळ पोटभरण्यासाठी होत आहे. हा त्या व्यक्तीचा दोष नाही. ज्ञानाची पातळी कायम उच्च दर्जाची असावी. या साठी डॉ. बाबासाहेब आंबेडकर आग्रही होते. लोकसत्ताक शासन पध्दतीचा पाया केवळ शिक्षणानेच मजबूत होऊ शकतो. सामाजिक जाणिवाच्या आदान-प्रदानासाठी शिक्षण महत्त्वपूर्ण साधन आहे. गुलामगिरी नष्ट करण्यासाठी वरच्या वर्गाकडून स्वतःला लुबाडून घेण्याची प्रक्रिया थांबविण्यासाठी सर्व सामाजिक दुखवण्यावरचे शिक्षण एकच औषध आहे. स्वहिता बरोबरच राष्ट्रहित देखील शिक्षणात समाविष्ट आहे. सामाजिक समता व स्वातंत्र्य यांचे संवर्धन व संरक्षण करण्याची क्षमता शिक्षणात आहे. सर्व सामान्य वर्गासाठी शिक्षण हि परवडणारी बाब असावी ती खर्चीक ठरू नव्हे. निम्न वर्गाला वरच्या वर्गात येण्यासाठी शिक्षण हे प्रभावी साधन आहे. राष्ट्रीय प्रगती मध्ये शिक्षणाची भूमिका महत्त्वपूर्ण असते. शिक्षणाच्या संदर्भात डॉ. बाबासाहेब आंबेडकर म्हणतात, “शिक्षण म्हणजे ज्ञान आणि विवेक याचा सुरेल संगम आहे” शिक्षणातून चारित्र्यवान मनुष्य निर्माण होणे अपेक्षित आहे. याच बरोबर शिक्षणाला त्यांनी वाघिणीच्या दुधाची उपमा दिली आहे. गुरगुरण्याची क्षमता या दुधातून येणे याचा अर्थ शिक्षणातून अज्ञान, अत्याचार याची चिड निर्माण होईल, निम्न समाजाबद्दल आदराची भावना दिसेल. समाजाबद्दल परिवर्तन आणि विकासासाठी मानसिकता तयार होईल. शिक्षणातून व्यक्तीचा न्युनगंड कमी होण्यास मदत होते. यासाठी ती अपरिहार्य प्रक्रिया आहे. उच्च वर्णीयांनी निम्न वर्गावर दया दाखविण्यापेक्षा त्यांना हक्क मिळावेत या साठी डॉ. बाबासाहेब कायम आग्रही होते. विद्यापीठाच्या प्रतिनिधी सभेत मागासवर्गीयाना स्थान मिळण्याची आग्रही भूमिका त्यांनी मांडली. उच्च दर्जाचा नोक-या प्राप्त करण्यासाठी शिक्षण महत्वाचे आहे. शिक्षण प्रसार व प्रचारासाठी शिक्षण सक्तीचा कायदा, वसतीगृहे व शिष्यवृत्तीचा पुरस्कार

डॉ. बाबासाहेबानी दुरदृष्टी ठेऊन केला आहे. या घटनात्मक तरतुदी नसत्या तर आज काय परिस्थिती असती यांची कल्पना न केलेली बरी.

स्वातंत्र्यपूर्व हैद्राबाद संस्थानात साक्षरतेचे प्रमाण नगण्य असताना औरंगाबाद येथे डॉ. बाबासाहेबानी मिलिंद महाविद्यालयाची स्थापना केली. याच बरोबर पीपल्स एज्युकेशन सोसायटी, सिध्दार्थ महाविद्यालय, भारतीय बहिकृत शिक्षण मंडळ याची स्थापना करून सामाजिक, सांस्कृतिक व शैक्षणिक परिवर्तनात भरीव काम केले आहे. विशेष म्हणजे कोणत्याही संस्थेस स्वतः चे किंवा आप्तेष्टाने नाव दिले नाही. सद्या परिस्थितीत हा चिंतनाचा विषय बनावा.

शिक्षणातून व्यक्ती, समाज विकासाचे वाहक बनणे आवश्यक आहे. शिक्षणातून न्युनगंड कमी व्हावा या बरोबर प्रतिभावंत, ज्ञानवंत होण्याची प्रेरणा डॉ. बाबासाहेबच्या विचारातून मिळते. जगात ज्यांच्या विचाराचा वारसा जतन करावा, अनुकरण करावे. यात डॉ. बाबासाहेबाचे नाव अग्रस्थानी आहे. जाती आणि जाती उत्पत्तीची जडणघडण हा शोध निबंध लिहून त्यांनी क्रांती घडवली. ज्ञानाच्या बळावर अतुल्य स्थान मिळविणारे महापुरुष म्हणजे डॉ. बाबासाहेब आंबेडकर होय. जीवनाचा खरा अर्थ कळण्याची ताकद केवळ शिक्षणात आहे. जगाकडून आपणास काय मिळाले या पेक्षा आपण जगास किंवा समाजास काय दिले यांचा विचार करावा म्हणजे जीवनाचा खरी अर्थ कळेल असे डॉ. बाबासाहेबानी आर्वजुन सांगितले आहे.

निष्कर्ष -

1. डॉ. बाबासाहेब आंबेडकराचे शैक्षणिक विचार लोकशाही बळकट कर-यासाठी महत्वपूर्ण आहे.
2. व्यक्ति विकासाठी शिक्षण हे एकमेव साधन असल्याचे डॉ. बाबासाहेबानी नमूद केले आहे.
3. समाजव्यवस्थेत स्वातंत्र्य, समता बंधुवता नांदण्यासाठी शिक्षणाला महत्वपूर्ण स्थान आहे.
4. जातीव्यवस्थेच्या श्रेणीबद्ध रचनेत अडकेल्या अंतिम घटकाला केवळ शिक्षणामुळेच प्रतिष्ठा मिळू शकते.
5. शिक्षण विकासासाठी सुरु केलेल्या एका हि संस्थेस डॉ. बाबासाहेब आंबेडकरानी स्वतः चे किंवा आप्तेष्टाचे नाव दिले नाही. हा चिंतनाचा विषय आहे.

सारांश-

प्रस्तुत शोध निबंधा मध्ये डॉ. बाबासाहेब आंबेडकराचे शिक्षण विषय विचार, शिक्षण विकासासाठी समाजाप्रती दिलेले संदेश यांची मांडणी केलेली आहे. शिक्षणा शिवाय आत्मसन्मान जागृत होणार नाही. शिक्षणाला वाघिणीच्या दुधाची उपमा त्यांनी दिली आहे. तळागळातील समाजाला शिका, संघटित व्हा आणि संघर्ष करा असा संदेश देताना त्यांनी या त्रिसुत्री मधील क्रमाला महत्वाचे स्थान दिले आहे. विषमता निर्मुलनात स्वातंत्र्य, समता, बंधुत्व व न्याय या मुल्याची जोपासना शिक्षणाशिवाय होऊ शकत नाही. अशी जाणीव वेळोवेळी त्यांनी करून दिली आहे. थोडक्यात स्वातंत्र्या नंतर समाज विकासाला चालना देण्यासाठी डॉ. बाबासाहेब आंबेडकराचे

शैक्षणिक विचार अतुलनीय आहेत. म्हणून डॉ. बाबासाहेब आंबेडकराना सामाजिक परिवर्तनाचे अग्रदुत, बुध्दीवादाची प्रेरणा शक्ती, प्रखर बुध्दीवादी, समतेचा उदाता, राष्ट्राचा सुयर्, वंचिताचे दिशादर्शक असे संबोधने करून गैर ठरू नये.

संदर्भ सुची:-

1. डॉ. केशर रामचंद्र जाधव(2013) डॉ. बाबासाहेब आंबेडकर शैक्षणिक विचारधारा - शुभाय प्रकाशन दादर
2. हि. गो. लोखंडे- (2012) डॉ. बाबासाहेब आंबेडकरी प्रणाली आणि आपण
3. धनजय कीर- डॉ. बाबासाहेब आंबेडकर – पॉप्युलर प्रकाशन मंुबई
4. डॉ. संजय बिरादार- (2013) आधुनिक भारताचा इतिहास ज्ञानदीप अॅकॅडमी- पुणे 30
5. दिलीप नलगे – (2012) सत्यशोधकांची भाषणे – रिया पब्लिकेशन कोल्हापुर.
6. डॉ. के. यु. घोरमोडे व डॉ. कला घोरमोडे - (2006) शैक्षणिक विचारवंत (भारतीय व पाश्चात्य)- विद्या प्रकाशन नागपूर
7. Aayushi International Interdisciplinary Research Journal Special Issue No. 84

ग्रामीण भागातील शिक्षणाचा आदिवासी समाजावर झालेल्या परिणामांचा अभ्यास (संदर्भ: पालघर ग्रामीण जिल्हा)

अंकिता चंद्रकांत वर्तक
संशोधक विद्यार्थिनी,
ग्रामीण विकास विभाग,
आजीवन अध्ययन आणि विस्तार विभाग, (डीएलएलइ)
मुंबई विद्यापीठ, मुंबई, महाराष्ट्र.

गोषवारा:.

ग्रामीण भागातील शिक्षणाचा आदिवासी समाजावर झालेल्या परिणामांचा अभ्यास (संदर्भ: पालघर ग्रामीण जिल्हा) या शोधनिबंधात ग्रामीण भागातील शिक्षणाचा त्या भागातील आदिवासी जनतेवर सकारात्मक परिणाम झाल्याचे दिसून आले आहे. ग्रामीण भागातील आदिवासी जनतेच्या दारिद्र्य निमूर्लनासाठी शिक्षण महत्वाचे ठरेल याची जाणीव शासनाला झाल्यानंतर या भागात शिक्षणाचा प्रसारावर भर देण्यात आला. शिक्षण देण्याकरिता विविध स्तरांवरील प्रयत्नांना यश आले असून मागील दोन दशकांच्या शिक्षणाच्या प्रसारामुळे पालघर जिल्ह्यातील ग्रामीण भागातील आदिवासी समाज जीवनातील सामाजिक आणि आर्थिक क्षेत्रात सकारात्मक परिणाम झालेले दिसून आले आहे.

शोध संज्ञा

ग्रामीण, आदिवासी, शिक्षण, रोजगार.

प्रस्तावना

ठाणे जिल्ह्याचे विभाजन होऊन 1 ऑगस्ट 2014 रोजी आठ तालुके असलेल्या पालघर जिल्ह्याची स्थापना झाली. पालघर, डहाणू, जव्हार, वसई, मोखाडा, वाडा, विक्रमगड आणि तलासरी या आठ तालुक्यांपैकी वसई तालुक्यातील बहुतांश भाग हा महानगरपालिका क्षेत्रात समाविष्ट आहे. उर्वरित सात तालुक्यातील मुख्यालयांपैकी पालघर, डहाणू आणि जव्हार येथे नगरपरिषद तसेच उर्वरित मोखाडा, वाडा, विक्रमगड आणि तलासरी येथे नगरपंचायती स्थापन झालेल्या आहेत. या शोधनिबंधा करिता महानगरपालिका क्षेत्र, नगरपरिषद क्षेत्र आणि नगरपंचायत क्षेत्राव्यतिरिक्त ग्रामीण क्षेत्रातल्या आदिवासी समाजावर शिक्षणाच्या परिणामांचा अभ्यास करण्याचा प्रयत्न केला आहे.

असे म्हणतात की, एक समस्या ही अनेक समस्यांना जन्म देते असते. याप्रमाणे ग्रामीण भागात पूर्वापार चालत आलेल्या वित्तपुरवठ्याच्या बिगरसंस्थात्मक मार्गाचा मोठ्या प्रमाणावर लाभ आदिवासी समाज घेत होता.

त्यामुळे चक्राकार व्याजपद्धतीने आकारल्या जाणाऱ्या कर्जांमुळे अनेक पिढ्या दारिद्र्यात व गुलामीचे आयुष्य जगत होत्या. या आर्थिक समस्येमुळे सामाजिक प्रतिष्ठा खालावणे तसेच आरोग्य व शिक्षणासारख्या महत्वाच्या बाबींकडे लक्ष देणे शक्य नसल्याने बालविवाह, कुपोषण, निरक्षरता, अंधश्रद्धा या दृष्ट्यक्रात अडकलेला हा समाज अनेक दशके विकासाच्या मुख्य प्रवाहापासून दूर होता. म्हणूनच या समस्या मुळापासून नाहीशा करायच्या असतील तर वित्तपुरवठ्याच्या संस्थात्मक मार्गाबरोबर देशातील दारिद्र्य निर्मूलनासह निरोगी जीवनमान गाठण्याकरिता शिक्षण हा महत्वाचा मुद्दा ओळखून मागील दोन दशके शासनाने सर्व शिक्षा अभियानासारखे अनेक उपक्रम राबवून तळागाळातील प्रत्येक बालकाला किमान इयत्ता दहावीपर्यंत शिक्षण मिळावे असे उद्दिष्ट ठरवण्यात आले होते. दुर्गम भागातील शिक्षण देण्याच्या मर्यादा लक्षात घेऊन अनेक उपाययोजना आखून शिक्षण देण्याचे कार्य समाधानकारकरीत्या होत असल्याचे आढळते. या शिक्षणामुळे सामाजिक आणि आर्थिक क्षेत्रात झालेले परिणाम दिसून येत आहेत.

संदर्भ साहित्याचा आढावा

1. कर्हाडे, डॉ. बी. एम. (2010), भारतीय समाज : प्रश्न आणि समस्या, नागपूर : पिंपळापूरे अॅण्ड कं. पब्लिशर्स. सदर पुस्तकात लेखकाने आदिवासी जमात व त्यांची ओळख, आदिवासी समाजाची प्रमुख वैशिष्ट्ये, त्यांच्या समस्या, समाजात उद्भवणाऱ्या समस्यांची कारणे, आदिवासी भागातील कल्याण कार्यक्रम यांची सविस्तर माहिती देण्यात आली आहे.
2. देशमुख, डॉ. पु. दे. आणि जवंजाळ, डॉ. स. (2019), आदिवासींचे शिक्षण व आरोग्य, प्रशांत पब्लिकेशन्स. सदर पुस्तकात लेखिकेने आदिवासी समाजाचा उगम, देशातील व महाराष्ट्रातील आदिवासी व त्यांचे वर्गीकरण, आदिवासी आश्रमशाळा, आश्रमशाळेत पुरविल्या जाणाऱ्या सोयीसुविधा, आदिवासी विद्यार्थ्यांची गुणवैशिष्ट्ये, शारीरिक स्वास्थासाठी राबविले जाणारे घटक व विविध कार्यक्रम यांची तपशिलवार माहिती देण्यात आली आहे.
3. देसाई, डॉ. स. आणि रायपुरे, डॉ. व्ही. ए., आदिवासींची शैक्षणिक स्थिती, प्रशांत पब्लिकेशन्स. सदर पुस्तकात लेखकाने ग्रामीण डोंगराळ तसेच दुर्गम भागात वास्तव्य करणाऱ्या आदिवासींच्या शैक्षणिक स्थितीचे वास्तव पाहताना शिक्षणाचे व एकंदरच साक्षरतेचे प्रमाण कमी असल्याचे जाणविल्याने त्या शैक्षणिक परिस्थितींना वरवर दिसणारी कारणे तसेच साक्षरतेचे प्रमाण कमी असल्याची कारणे कोणकोणती आहेत याचे सविस्तर विवेचन केले आहे.
4. पगारे, डॉ. बी. बी. आणि गावीत, म. ह. (2016) आदिवासींची उच्च शिक्षणामधील सद्यःस्थिती. सदर शोधनिबंधात संशोधकांनी आदिवासींच्या शैक्षणिक स्थितीवर प्रकाश टाकताना प्रांतनिहाय शैक्षणिक प्रगती किंवा शिक्षणाचे प्रमाण कमी जास्त असल्याचे जाणवते. तसेच शैक्षणिक परिवर्तनाचे काम विविध संस्थामार्फत सुरू असून शासनाच्या योजनांमार्फत देखील कशा पद्धतीने सुधारणेचे व बदलाचे कार्य सुरू आहे याचे सविस्तर विवेचन केले आहे. उच्च शिक्षणामधील सद्यःस्थिती, शैक्षणिक समस्या आदींची सविस्तर माहिती देण्यात आली आहे.

समस्या विधान

1. तरुण वर्गाचे उच्च प्रकारच्या मद्य प्राशनाच्या व्यसनाकडे वळण्याचे प्रमाण दिसून आले आहे.

संशोधनाची गरज

1. मोठ्या प्रमाणावर रोजगार निर्मिती करिता.
2. कुपोषण तसेच अंधश्रद्धा यांना आळा घालण्यासाठी.

संशोधनाची उद्दिष्टे

1. शिक्षणाचा ग्रामीण भागातील आदिवासी समाजावर झालेला सामाजिक परिणाम अभ्यासणे.
2. शिक्षणाचा ग्रामीण भागातील आदिवासी समाजावर झालेला आर्थिक परिणाम अभ्यासणे.

संशोधनाची गृहीतके

1. शिक्षणाचा ग्रामीण भागातील आदिवासी समाजावर सामाजिक परिणाम झाला आहे.
2. शिक्षणाचा ग्रामीण भागातील आदिवासी समाजावर आर्थिक परिणाम झाला आहे.

संशोधन साधने

शिक्षणाचा ग्रामीण भागातील आदिवासी समाजावर झालेला परिणाम जाणून घेण्यासाठी निरीक्षण, मुलाखती व चर्चा, क्षेत्रभेटी, पुस्तके, शासकीय दस्तावेज अशा प्राथमिक व दुय्यम साधनांचा वापर केला गेला.

संशोधन परिमर्यादा

1. सदर शोधनिबंध हा पालघर ग्रामीण जिल्हापुरताच मर्यादित आहे.
2. सदर शोधनिबंध पालघर ग्रामीण जिल्ह्यातील आदिवासी भागाचीच निवड करण्यात आली आहे.

संशोधन मर्यादा

1. आदिवासी नागरिक हे त्यांच्या कामात व्यस्त असल्याने माहिती घेताना अडचणी आल्या.
2. सदर शोधनिबंधाचे निष्कर्ष इतर जिल्ह्यांना लागू होतीलच असे नाही.

माहितीचे विषदीकरण

राज्यशासनाने शिक्षणाच्या दृष्टीने विविध टप्प्यांची आणखी केली आहे. गाव पाड्यांवर विद्यार्थ्यांना शिक्षणाची गोडी लागावी तसेच तोंडओळख व्हावी यादृष्टीने अंगणवाडी आणि बालवाडी शिक्षण व्यवस्था कार्यरत आहे.

इयत्ता पहिली ते इयत्ता चौथी या वर्गाकरिता प्राथमिक शाळा तसेच इयत्ता पाचवी ते इयत्ता दहावी पर्यंत माध्यमिक शाळा आणि इयत्ता अकरावी आणि बारावीसाठी उच्च माध्यमिक शाळा कार्यरत आहेत. या शाळा शासकीय, खाजगी अनुदानित आणि विनाअनुदानित तत्वावर सुरू असून यापैकी काही शाळा सामाजिक संस्थामार्फत चालविल्या जात आहेत. शासकीय आणि खाजगी संस्था चालकांमार्फत इयत्ता पहिली ते इयत्ता दहावी बारावीपर्यंत आश्रमशाळा चालवल्या जात असून शिक्षण व्यवस्थेत तळागाळातील सर्व विद्यार्थ्यांंना शिक्षणाच्या मूलभूत अधिकाराचा फायदा मिळत आहे.

अंगणवाडी (1 एप्रिल 2023 पर्यंत)

| | |
|------|------|
| मूळ | 2230 |
| मिनी | 569 |
| एकूण | 2799 |

(संदर्भ : शिक्षण विभाग, जिल्हा परिषद पालघर.)

प्राथमिक शाळा (1ली ते 4/5)

| | |
|----------|------|
| तालुके | एकूण |
| डहाणू | 336 |
| जव्हार | 166 |
| मोखाडा | 116 |
| पालघर | 361 |
| तलासरी | 97 |
| वसई | 181 |
| विक्रमगड | 191 |
| वाडा | 242 |
| एकूण | 1690 |

(संदर्भ : शिक्षण विभाग, जिल्हा परिषद पालघर.)

उच्च प्राथमिक शाळा (1ली ते 7/8वी)

| तालुके | एकूण |
|----------|------|
| डहाणू | 142 |
| जव्हार | 64 |
| मोखाडा | 42 |
| पालघर | 107 |
| तलासरी | 63 |
| वसई | 281 |
| विक्रमगड | 52 |
| वाडा | 72 |
| एकूण | 823 |

(संदर्भ : शिक्षण विभाग, जिल्हा परिषद पालघर.)

माध्यमिक शाळा (1ली ते 10/12वी)

| तालुके | एकूण |
|----------|------|
| डहाणू | 44 |
| जव्हार | 26 |
| मोखाडा | 10 |
| पालघर | 92 |
| तलासरी | 24 |
| वसई | 121 |
| विक्रमगड | 19 |
| वाडा | 27 |

| | |
|------|-----|
| एकूण | 363 |
|------|-----|

(संदर्भ : शिक्षण विभाग, जिल्हा परिषद पालघर.)

माध्यमिक शाळा (5वी ते 10/12वी)

| तालुके | एकूण |
|----------|------|
| डहाणू | 23 |
| जव्हार | 14 |
| मोखाडा | 11 |
| पालघर | 31 |
| तलासरी | 20 |
| वसई | 199 |
| विक्रमगड | 8 |
| वाडा | 14 |
| एकूण | 320 |

(संदर्भ : शिक्षण विभाग, जिल्हा परिषद पालघर.)

महाविद्यालय (11वी व 12वी)

| तालुके | एकूण |
|--------|------|
| डहाणू | 5 |
| जव्हार | 0 |
| मोखाडा | 3 |
| पालघर | 8 |
| तलासरी | 4 |
| वसई | 36 |

| | |
|----------|----|
| विक्रमगड | 3 |
| वाडा | 2 |
| एकूण | 61 |

(संदर्भ ः शिक्षण विभाग, जिल्हा परिषद पालघर.)

जिल्ह्यातील विविध स्तरावरील शाळांची संख्या

| | |
|----------------------------|------|
| जिल्हा परिषद प्राथमिक शाळा | 2084 |
| जिल्हा परिषद माध्यमिक शाळा | 74 |
| खाजगी प्राथमिक शाळा | 454 |
| खाजगी प्राथमिक शाळा | 636 |
| जिल्हा परिषद प्राथमिक शाळा | 61 |

(संदर्भ ः शिक्षण विभाग, जिल्हा परिषद पालघर.)

वरील सर्व तक्त्यांवरून असे निदर्शनास येते की, पालघर जिल्ह्यात अंगणवाडी पासून ते महाविद्यालय अशा विविध स्तरांवर शिक्षणाची व्याप्ती वाढलेली दिसून येते.

आदिवासींचा शिक्षणाकडे बघण्याच्या दृष्टीकोनात बदल ः

पालघर जिल्ह्यातील ग्रामीण भागातील दुर्गम क्षेत्रात पूर्वी शिक्षणाच्या सुविधांच्या मर्यादांमुळे आदिवासी समाज अशिक्षित किंवा अल्प शिक्षित राहिला. यामुळे रोजगारसह उत्पन्नाच्या साधनांच्या मर्यादांमुळे तो समाज दारिद्र्याच्या चक्रव्यूहातून बाहेर पडू शकला नाही. यामुळे कुपोषण, आरोग्याच्या समस्या उद्भवून त्यांचे जीवनमान अनेक समस्यांमुळे अडचणीचे जात असे.

शासनाने बालकांच्या शिक्षणावर भर दिल्यामुळे जिल्ह्यातील ग्रामीण भागातील आदिवासी पालक त्यांच्या पाल्यांना शिक्षणाकरिता प्रोत्साहित करून लागले. शिक्षणामुळे त्यांच्या पाल्यांमध्ये प्रगती आणि शालेय पोषण आहारामुळे या विद्यार्थ्यांचा किमान एक वेळच्या जेवणाचा प्रश्न मार्गी लागल्यामुळे शिक्षणाकडे आदिवासी समाजाचा बघण्याचा दृष्टीकोन बदलला.

1. शिक्षणाचा आर्थिक बाबींवर झालेला परिणाम ः

मागील दोन दशकात पालघर जिल्ह्यातील ग्रामीण भागातील आदिवासी समाजातील विद्यार्थी शिक्षण घेत असल्यामुळे नव्या पिढीमध्ये अनेक बदल दिसून येत आहेत. शिक्षण घेतलेल्यांपैकी बहुतांश वर्ग हा इयत्ता

आठवी ते इयत्ता दहावी पर्यंत शिकलेला असला तरी अनेक युवकांनी पदविका आणि पदव्युत्तर शिक्षण घेतले आहे. या तरुणांनी घेतलेल्या शिक्षणामुळे त्यांच्या शिक्षणाप्रमाणे त्यांना नोकरी मिळालेली आढळते. उच्च शिक्षित ग्रामीण भागातील काही आदिवासी तरुण-तरुणी सरकारी नोकरी करत आहेत. या नोकरीमुळे ग्रामीण भागातील कुटुंबाच्या आर्थिक परिस्थितीमध्ये चांगला परिणाम जाणवत आहे. शिकलेले काही तरुण स्वतःच्या व्यवसायाकडे वळले आहेत आणि काही आधुनिक तंत्रज्ञानाचा वापर करून शेती करत आहेत.

जिल्ह्यातील ग्रामीण भागातील अशिक्षित कुटुंबे घरगडी किंवा वेठबिगार म्हणून जमीनदार आणि सावकारांकडे पिढ्यानपिढ्या राबत असत. लग्न सोहळ्याकरिता कर्ज, लग्न खरेदी बस्ता करिता कर्ज घेत. त्यांच्या अशिक्षितपणाचा फायदा घेत अनेक वर्षे काम केल्यानंतर त्यांचे कर्ज न फिटल्याचे कारण दाखवून अशा कुटुंबाना कामाकरिता सावकाराकडे राबविले जात असे. या फसवणुकीला शिक्षित तरुणांमुळे आळा बसला आणि शिकलेल्या कामगारांना व्यवहार ज्ञान असल्यामुळे त्यांची फसवणूक थांबली, पर्यायाने वेठबिगारावर आळा बसला.

इयत्ता दहावीपर्यंत शिकलेल्या तरुणांना पालघर, वाडा, डहाणू, तलासरी भागातील औद्योगिक आस्थापनांमध्ये नोकरीची संधी उपलब्ध झाली आहे. गाव-पाड्यांतील झालेल्या रस्त्यांमुळे स्वतःचे वाहन किंवा सार्वजनिक वाहतूक व्यवस्थेमुळे हा सुशिक्षित वर्ग उद्योगांमध्ये नोकरी करू लागला. यामुळे या समाजाचा पर्यायाने त्यांच्या कुटुंबाचा आर्थिक स्तर उंचावला.

2. शिक्षणाचा सामाजिक बाबींवर झालेला परिणाम :

शिक्षणामुळे मिळालेल्या नोकरीमुळे पालघर जिल्ह्यातील ग्रामीण भागातील लोकांचे रोजगारासाठी स्थलांतर थांबले. घरातील तरुणांना नोकरी मिळाल्यामुळे त्यांचे पालक मोगरा, हळद, नाचणी वगैरेची शेती करू लागले. अशा प्रकारे ग्रामीण भागातील अनेक कुटुंबाना स्थैर्य प्राप्त झाले आहे.

ग्रामीण भागातील तरुण वर्ग शिकल्यामुळे या वर्गाला आहाराची माहिती मिळाली असून यामुळे कुटुंबाच्या आहारात बदल झाल्याचे आढळते. कुटुंबात आजारपण आल्यानंतर औषधोपचार आणि आहार यामुळे या समाजाचे आयुर्मान वाढत आहे.

पालघर जिल्ह्यातील ग्रामीण भागातील शिक्षणामुळे आदिवासी समाजाचे अंधश्रद्धेच्या आहारी जाणे कमी झाले आहे. पूर्वी भगत आणि तत्सम बुआबाजीकडे वळणारा समाज सध्या आरोग्य व्यवस्थेकडून उपचार घेत असल्याचे दिसून येत आहे. शौचालयाचा वापर करणे इत्यादी बाबींमुळे एकंदर रोगराईवर परिणामकारण बदल दिसून येत आहेत.

आदिवासी समाज बालविवाह आणि इतर रूढींपासून लांब राहू लागला आहे. शासकीय नियमांनुसार विवाह करणे, संस्थात्मक प्रसूती इत्यादी बाबी स्वीकारल्यामुळे या भागातील लोक जीवनात सामाजिक आणि आर्थिक क्षेत्रात सकारात्मक परिणाम जाणवतात. असे असले तरी आदिवासी समाज निर्संगाचा पुजारी असला तरी

सध्या या समाजाकडून जंगलतोड होत असून याचे पर्यावरणावर विपरीत परिणाम जाणवतो. निसर्गाच्या रूहासाबरोबर या भागातील नैसर्गिक विपुलतेवर दुःपरिणाम जाणवतो. आदिवासी समाज हा स्वतः बनवलेल्या दारूचे सेवन करत असे. बदललेल्या आर्थिक स्थितीमुळे बिअर आणि इतर उच्च प्रकारच्या मद्य प्रशासनाची सवय या समाजाच्या तरुण पिढीला लागली असून लग्न समारंभात मोठ्या प्रमाणात दारूवर पैसा खर्च केला जातो. तसेच शेतीची कामे करणे हे कमी दर्जाचे वाटू लागले आहे.

चांगल्या बरोबरच वाईट हातात हात घालून येते याप्रमाणे शिक्षणाच्या सकारात्मक परिणामांबरोबरच काही प्रमाणात नकारात्मक परिणाम या समाजावर झाल्याचे जाणवते.

शोध

सर्व शिक्षा अभियाना अंतर्गत सक्तीचे शिक्षण झाल्याने जिल्ह्याच्या ग्रामीण भागात शिक्षणाचा लाभ घेणाऱ्याचे प्रमाण वाढलेले दिसून येते. हे शिक्षण शासकीय व खाजगी माध्यमातून दिले जात असले तरी प्रामुख्याने आदिवासी समाजातील विद्यार्थी शासकीय शाळांमधून शिक्षण घेताना दिसत आहेत. तसेच शिक्षणामुळे या समाजात रोजगाराच्या नवनवीन संधी उपलब्ध झाल्याने शेती व शेतमजुरीवरील अवलंबित्व कमी झाले आहे. तसेच आधुनिक सुविधांचा लाभ देखील हा समाज घेत आहे. एकंदरच आर्थिक व सामाजिक दर्जा वाढल्याचे दिसून आले.

निष्कर्ष

1. शालेय पोषण आहारामुळे एकवेळच्या जेवणाचा प्रश्न मार्गी लागल्यामुळे आदिवासी समाजाचा शिक्षणाकडे बघण्याच्या दृष्टिकोनात बदल झाला आहे.
2. शिक्षणाचे महत्त्व समजल्याने आदिवासींची नवी पिढी मोठ्या प्रमाणावर माध्यमिक, उच्चमाध्यमिक शिक्षण घेऊ लागली आहे.
3. शिक्षणामुळे आदिवासी कुटुंबांच्या आर्थिक परिस्थितीमध्ये अनुकूल परिणाम झालेला दिसून येतो.
4. शिक्षणामुळे ग्रामीण अर्थकारणाला चालना मिळाली आहे.
5. लग्न खरेदीसाठी कर्ज घेतल्यानंतर होणाऱ्या आर्थिक पिळवणुकीला शिक्षणामुळे आळा बसला.
6. रोजगारासाठी जिल्ह्या अंतर्गत व जिल्ह्या बाहेर होणाऱ्या हंगामी स्थंलातराला मोठ्या प्रमाणात आळा बसला.
7. तरुण वर्ग शिक्षणाकडे वळल्याने त्याने शेती कामाकडे पाठ फिरविल्याने शेतकऱ्यांना मनुष्यबळाच्या कमतरतेचा सामना करावा लागत आहे.

शिफारसी

1. औपचारिक शिक्षणाबरोबरच व्यावसायिक शिक्षणाच्या मोठ्या प्रमाणावर संधी उपलब्ध होणे गरजेचे आहेत.
2. दारूबंदीसाठी जनजागृती करणे गरजेचे आहे.
3. ग्रामीण भागातील विद्यार्थ्यांना दर्जेदार शिक्षण मिळावे यासाठी शासनाचे शाळांवर नियंत्रण पाहिजे.

संदर्भसूची

1. कर्हाडे, डॉ. बी.एम. (2010), भारतीय समाज: प्रश्न आणि समस्या, नागपूर: पिंपळापूरे अॅंड कं. पब्लिशर्स.
2. पगारे, डॉ. बी.बी. आणि गावीत, म.ह. (2016) आदिवासींची उच्च शिक्षणामधील सद्यःस्थिती **Epitome International Journal of Multidisciplinary Research ISSN: 2395-6968.**
3. देशमुख, डॉ. पु. दे. आणि जवंजाळ, डॉ. स. (2019), आदिवासींचे शिक्षण व आरोग्य, प्रशांत पब्लिकेशन्स.
4. देसाई, डॉ. स. आणि रायपुरे, डॉ. व्ही.ए., आदिवासींची शैक्षणिक स्थिती, प्रशांत पब्लिकेशन्स.
5. सागर, के., महाराष्ट्रातील जिल्हे, के'सागर पब्लिकेशन्स.
6. शिक्षण विभाग, जिल्हा परिषद पालघर.

निवास व न्याहरी योजनेतून पालघर जिल्यातील ग्रामीण पर्यटन विकासाला संधी

डॉ. जयवंत काशिनाथ पाटील

MA(R.D.), MA(Eco.),B.Ed., P.hd.

पी. एल. श्रॉफ कॉलेज, चिंचणी,

ता. डहाणू, जि. पालघर.

प्रस्तावना :- महाराष्ट्राला सांस्कृतिक परंपरेचा वारसा आणि निमर्गाचे वरदान लाभले आहे. महाराष्ट्रातील निसर्गरम्य स्थळे, समुद्रकिनारे, ऐतिहासिक व धार्मिक स्थळे, नद्या, डोंगर, पर्वत, पशुपक्षी, जंगले इत्यादी पर्यटकांना नेहमीच आकर्षित करतात. त्यामुळे या ठिकाणी पर्यटकांचा ओघ वाढत आहे. महाराष्ट्रातील पर्यटन वाढावे यासाठी पर्यटन विकास महामंडळ नेहमीच प्रयत्नशील असते. त्या अनुषंगाने विविध योजना व उपक्रम महाराष्ट्र पर्यटन विकास महामंडळामार्फत राबविले जातात. महाराष्ट्र पर्यटन विकास महामंडळाने विविध ठिकाणी पर्यटन संकुले बांधली आहेत. मात्र शासनाने घोषित केलेल्या सर्वच पर्यटन स्थळांवर पर्यटन संकुले बांधणे आर्थिक व प्रशासकीय दृष्ट्या शक्य होत नाही कारण बऱ्याच ठिकाणी पर्यटकांचा ओघ विशिष्ट हंगामात असतो. त्यामुळे तेथे असलेली पर्यटन संकुले, त्यामध्ये केलेली गुंतवणूक व त्यावरील देखभालीचा खर्च व्यावसायिक दृष्ट्या किफायतशीर ठरत नाही. महाराष्ट्र पर्यटन विकास महामंडळाने अशा स्थळांचा अभ्यास केल्यानंतर असे दिसून आले की, बऱ्याच पर्यटन ठिकाणी बंगले, घरे, वाडे, रिकामे पडून आहेत. याचा उपयोग घरमालकांकडून निवासासाठी पूर्णपणे आणि कायमस्वरूपी केला जात नाही. अशाप्रकारच्या पर्यटन क्षेत्राजवळील बंगले, घरे, वाडे जे निवासासाठी वापरले जात नाही किंवा बंद ठेवले जातात. अशा निवास व्यवस्थेचा उपयोग पर्यटकांसाठी करून घेता येईल तसेच ज्या ठिकाणी पर्यटकांचा ओघ केवळ विशिष्ट हंगामापुरता असतो अशा ठिकाणी पर्यटकांची उत्तम प्रकारे राहण्याची व भोजनाची व्यवस्था करता येईल. या कल्पनेतून 1997 पासून हि योजना सुरू करण्यात आली.

निवास व न्याहरी योजनेचा उद्देश :-

पर्यटकांना स्वस्त दरात निवास व भोजनाची व्यवस्था करणे, स्थानिकांना रोजगार व स्वयंरोजगाराची उपलब्धता करणे व देशी विदेशी पर्यटकांना स्थानिक संस्कृती राहणीमान आणि खाद्यपदार्थांची ओळख करून देणे हा योजनेचा उद्देश आहे.

संशोधनाची उद्दिष्टे :-

1) पालघर जिल्ह्यातील निवास व न्याहरी योजनेचे ग्रामीण पर्यटन व ग्रामीण विकासातील महत्त्व अभ्यासणे.

2) पालघर जिल्ह्यातील निवास व न्याहारी योजनेच्या माध्यमातून ग्रामीण भागात उपलब्ध होणाऱ्या रोजगार व स्वयंरोजगार निर्मितीचा अभ्यास करणे.

3) पालघर जिल्ह्यात निवास व न्याहारी योजनेला असलेल्या संधीचा अभ्यास करणे.

संशोधनाची गृहीतके :-

1) निवास व न्याहारी योजनेमुळे पालघर जिल्ह्यातील ग्रामीण पर्यटन व ग्रामीण विकासाला चालना मिळते.

2) निवास व न्याहारी योजनेमुळे पालघर जिल्ह्यातील ग्रामीण भागात रोजगार व स्वयंरोजगाराची निर्मिती होते.

3) पालघर जिल्ह्यात निवास व न्याहारी योजनेबाबत जनतेमध्ये उदासीनता दिसून येते.

संशोधन पद्धती :- सदर शोध निबंधासाठी स्पष्टीकरणात्मक संशोधन पद्धतीचा अवलंब करण्यात आला आहे.

माहितीचे संकलन :- सदर शोधनिबंधात प्राथमिक व दुय्यम साधनांचा वापर करण्यात आलेला आहे.

माहितीचे विश्लेषण :- MTDC:महाराष्ट्र पर्यटन विकास महामंडळातर्फे राज्यात अनेक ठिकाणे पर्यटन केंद्र विकसित करण्यात आली असून तेथे पर्यटन संकुलेही बांधण्यात आलेली आहेत. बरीच ठिकाणे पर्यटन केंद्र म्हणून निश्चित करण्यात आली आहेत. तेथे पर्यटन विकासाच्या दृष्टीने आवश्यक सुविधा उपलब्ध करून दिल्या जात आहेत. त्यासाठी पुरेशी पर्यटन संकुले उभारणे ही महत्त्वाची गरज असून ती पूर्ण करण्यासाठी महाराष्ट्र पर्यटन विकास महामंडळाने पर्यटकांसाठी निवास व न्याहारी योजना राबविण्याचा निर्णय घेतला आणि त्याची अमलबजावणी सुरू आहे. पर्यटन स्थळांची व्यवस्था राखणे व नवीन पर्यटनस्थळे विकसित करणे, देशी-परदेशी पर्यटकांना आकर्षित करणे, यासाठी नियोजनपूर्वक प्रसिद्धी यंत्रणा उभी करणे, पर्यटकांच्या वाहतुकीची तसेच निवास व भोजनाच्या सोयी उपलब्ध करून देणे हे महत्त्वाचे घटक ठरतात. पर्यटन उद्योगामुळे सेवा उद्योगांना महत्वपूर्ण स्थान प्राप्त झाले आहे. पर्यटनामुळे होणारा एक महत्त्वाचा लाभ म्हणजे मोठ्या प्रमाणावर निर्माण होणाऱ्या रोजगार संधी हा आहे. सर्वच पर्यटन स्थळांवर पर्यटकांसाठी निवास व्यवस्था करणे शक्य नसते. तसेच काही पर्यटन स्थळे ही विशिष्ट काळातच बहरलेली असतात, पर्यटक नसतानाही वर्षभर निवास व्यवस्था करणे आर्थिक दृष्ट्या परवडणारे नसते. यावर उपाय म्हणजे पर्यटन स्थळांवरील स्थानिकांना यात सामावून घेणे जेणेकरून पर्यटकांची सोय होईल आणि स्थानिकांना रोजगारही मिळेल.

पालघर जिल्हा हा आदिवासी बहुल असून नैसर्गिक विविधतेने नटलेला आहे. समुद्रकिनारे, डोंगर- दर्या, सपाट प्रदेश अशा नैसर्गिक विविधतेचा वारसा लाभलेल्या पालघर जिल्ह्यातील बहुसंख्या भाग हा ग्रामीण आहे. पालघर जिल्ह्यात पालघर, वसई, डहाणू, वाडा, जव्हार, मोखाडा, तलासरी, विक्रमगड या आठ तालुक्यांचा समावेश होतो. ऐतिहासिक व धार्मिक स्थळे, निसर्गरम्य ठिकाणे, समुद्रकिनारे, खाड्या, शेती, वने, पशुपक्षी, नद्या, डोंगर इत्यादींनी ओतप्रत भरलेल्या निसर्गाचा व नैसर्गिक साधन संपत्तीचा उपभोग घेऊन पालघर जिल्ह्यातील

बहुसंख्या ग्रामीण जनता जीवन जगत आहे. पालघर जिल्ह्याला वसई ते बोर्डीपर्यंत विस्तीर्ण समुद्रकिनारा लाभला आहे. मुंबईतील पर्यटकांना हा समुद्रकिनारा आकर्षित करत असल्यामुळे याला मिनी गोवा म्हणून ओळखले जात आहे. पालघर जिल्ह्यात पर्यटन वाढावे म्हणून महाराष्ट्र पर्यटन विकास महामंडळ प्रयत्न करीत आहे. पालघर जिल्ह्यात पर्यटन स्थळांच्या ठिकाणी स्थानिक पातळीवर रोजगाराच्या संधी उपलब्ध होण्याच्या दृष्टीने एमटीडीसीची निवास व न्याहरी योजना महत्त्वपूर्ण आहे. सध्या पालघर जिल्ह्यात या योजनेचा लाभ काही व्यावसायिक घेत आहेत. पालघर जिल्ह्यातील तालुका निहाय निवास व न्याहरी योजनेच्या लाभार्थ्यांची संख्या पुढीलप्रमाणे आहे.

| अ. क्र | तालुके | लाभार्थ्यांची संख्या |
|--------|----------|----------------------|
| 1. | पालघर | 155 |
| 2. | वसई | 101 |
| 3. | डहाणू | 37 |
| 4. | वाडा | 28 |
| 5. | जव्हार | 10 |
| 6. | मोखाडा | 02 |
| 7. | तलासरी | 02 |
| 8. | विक्रमगड | 02 |
| | एकूण | 337 |

(संदर्भ : पालघर जिल्हाधिकारी कार्यालय यांच्या कार्यालयातून प्राप्त झालेल्या माहितीनुसार)

महाराष्ट्र पर्यटन विकास महामंडळाने पालघर जिल्ह्यात एकही पर्यटन संकुल बांधले नसले तरीही पर्यटक शहरापासून दूर, शांत व निसर्गरम्य अशा पालघर मधील विविध पर्यटन स्थळाला अधिक प्राधान्य देताना दिसतात. पालघर जिल्ह्यात विविध धार्मिक आणि ऐतिहासिक स्थळे, समुद्रकिनारे, खाड्या, नद्या, धबधबे, जंगले, शेती, डोंगर, पशुपक्षी इत्यादी ठिकाणी पर्यटकांचा ओघ वाढत आहे. पालघर जिल्ह्यातील फारच कमी लोक आपले घर, बंगले, खोल्या, भाड्याने देत आहेत. अजूनही बऱ्याच लोकांची घरे, बंगले, खोल्या रिकाम्या पडून राहिलेल्या दिसतात. निवास व न्याहरी योजनेचा लाभ जर अशा लोकांनी घेतला तर पालघर जिल्ह्यात ग्रामीण भागात पर्यटकांसाठी निवास व भोजनाची चांगली व्यवस्था होईल, पर्यटनाच्या विकासाबरोबरच रोजगारही उपलब्ध होईल आणि पडून राहिलेल्या घरे, बंगले, खोल्या अशा स्थावर संपत्तीचा वापर होईल.

पालघर जिल्ह्यातील आठही तालुक्यांमध्ये विविध पर्यटन स्थळे व निसर्ग सौंदर्य स्थळे पहावयास मिळतात.

- 1) मोखाडा : सनसेट, सनराईज पॉइंट, जंगल पर्यटन, पर्यावरणीय पर्यटन यांना संधी आहे. मोखड्याचा बोहडा उत्सव, विपुल वनसंपदा, हस्तकला, विणकाम इ. ह्या तालुक्याची वैशिष्ट्ये आहेत. सूर्यमाळ हे थंड हवेचे ठिकाण, मध्य वैतरणा धरण, प्राचीन सिद्धिविनायक मंदिर ही पर्यटन स्थळे पर्यटकांना भुरळ घालतात.
- 2) जव्हार : जव्हारमध्ये सुप्रसिद्ध असा ऐतिहासिक जव्हारचा राजवाडा, शिवरायांच्या पदस्पर्शाने पावन झालेले शिरपमाळ, साहसी खेळांसाठी प्रसिद्ध होत असलेला काळमांडवी धबधबा, दाभोसा धबधबा, हनुमान पॉइंट, देवकोबाचा दडा ही दरी, सनसेट व सनराईज पॉइंट, हिरपाडा धबधबा, एक तासाच्या अंतरावरील सिल्व्हासा हे पर्यटन केंद्र, याशिवाय तारपा नृत्य, ढोल नृत्य, वारली पेंटिंग ही जव्हारची वैशिष्ट्ये आहेत.
- 3) तलासरी : जंगल पर्यटन, पर्यावरणीय पर्यटन यांना संधी आहे. विपुल वनसंपदा, हस्तकला, तारपा नृत्य, वारली पेंटिंग ही तलासरीची वैशिष्ट्ये आहेत. याशिवाय येथील प्राचीन शिव मंदिर प्रसिद्ध आहे.
- 4) विक्रमगड : जंगल पर्यटन, पर्यावरणीय पर्यटन, विपुल वनसंपदा, ढोल व तारपा नृत्य, वारली पेंटिंग, देहार्जे, पिंजाळ, सूर्या, राखाडी या नद्यांवरील नदी किनारे, धामणी व कवडास ही धरणे, धामणी येथील जलविद्युत प्रकल्प, जांभा खडक, पल्लुचा धबधबा, पिंजाळेश्वर शिवमंदिर, श्रीनागेश्वर महादेव मंदिर, इत्यादींनी युक्त असा हा तालुका पर्यटन व धकाधकीच्या जीवनापासून दूर असा शांतता देणारा तालुका आहे
- 5) वाडा : तानसा अभयारण्य, जंगल व पर्यावरणीय पर्यटन, भातसा धरण, गोवर्धन इको व्हीलेज, पिंजाळ नदीवरील गारगाई धरण, साखरशेत हे थंड हवेचे ठिकाण, कोलीम सरोवर, कोहोज किल्ला, तीलेश्वर मंदिर, परशुराम मंदिर, खंडेश्वर मंदिर, गुंज देवस्थान, हातोबा देवस्थान, नागनाथ तीर्थक्षेत्र इत्यादी पर्यटन स्थळे वाड्याच्या सौंदर्यात भर घालतात.
- 6) डहाणू : डहाणू मधील महालक्ष्मी माता मंदिर, संतोषी मंदिर, डहाणू बीच, बोर्डी बीच, गजानन महाराज मंदिर, थर्मल पॉवर, विविध प्रकारची जंगल संपदा, वनसंपदा, जंगल पर्यटन, पर्यावरणीय पर्यटन, नरपड येथील साईबाबा मंदिर, केवडा देवी मंदिर, साखरा डॅम, चिक्च्या वाड्या, कोसबाड हील, कोसबाड येथील जैन मंदिर, डहाणू किल्ला, अस्वली धरण, काळमांडवी धबधबा, साखरा डॅम अशी स्थळे पर्यटकांना खुणावतात.
- 7) पालघर : पालघर येथील केळवा बीच, माहीम बीच, वडराई बीच, शिरगाव बीच, एडवण बीच, केळवा किल्ला, शिरगाव किल्ला, तारापूर किल्ला, भवनगड किल्ला, कालदुर्ग किल्ला, तांदुळवाडी किल्ला, तांदुळवाडी ट्रेकिंग पॉइंट, अणुशक्ती केंद्र, आशापुरी, शीतला देवी मंदिर, लक्ष्मी नारायण मंदिर, केळवा डॅम, सूर्या व वैतरणा नद्यांचे किनारे, वाघोबा खिंड, वाघोबा धबधबा, सातीवली गरम पाण्याची कुंड याशिवाय जंगल पर्यटन व पर्यावरणीय पर्यटन ह्यामुळे पर्यटकांना आनंद वाटतो
- 8) वसई : वसई किल्ला, अर्नाळा किल्ला, गरम पाण्याची कुंड, सेंट पीटर चर्च, गौसिया मस्जिद, गंभीर गड, कामदुर्ग, गिरिझ आणि डोंगरीचे दत्त मंदिर, तुंगारेश्वर डोंगर व शिव मंदिर, गणेशपुरी व वज्रेश्वरी मंदिर,

जीवदानी डोंगर व तेथील मंदिर, सुरुची बीच, बेना बीच, रजोडी बीच, कळंब बीच, भुईगाव बीच इत्यादी समुद्र किनारे पर्यटनासाठी प्रसिद्ध आहेत.

एकंदरीत पालघर जिल्हा हा पर्यटनासाठी समृद्ध असा आहे. पालघर जिल्ह्याच्या लगत असलेला नाशिक जिल्हा व तेथील पर्यटन ठिकाणे, जवळच असलेले सिलव्हसा व गुजरातमधील काही पर्यटन ठिकाणे ही पालघर जिल्ह्याच्या जवळ आहेत. मुंबई शहरतील पश्चिम उपनगरिय लोकल सेवेची डहाणूपर्यंत उपलब्ध असलेली लोकलसेवा, ठाणे शहराचे पालघरपासून अंतर, ठाण्यातील मध्य रेल्वेवरील उपनगरिय वाहतूक, हार्बर व ट्रान्स हार्बरवरील लोकल सेवा, तसेच उरण लोकल सेवा पालघर जिल्हापासून केवळ दीड ते दोन तासावर आहेत. पनवेल - डहाणू लोकल सेवा, गुजरात राज्यातून पालघर जिल्ह्यातील डहाणू पर्यतची लोकलसेवा, लांब पल्ल्याच्या रेल्वे गाड्या, रस्त्यांचे जाळे, राज्य व राष्ट्रीय महामार्ग, महाराष्ट्र परिवहन मंडळाची बससेवा, पालघर जिल्ह्यातील खाड्यामधून तरिंच्या माध्यमातून होणारी जलवाहतूक, दोन तासाच्या अंतरावरील मुंबईत उपलब्ध असलेली राष्ट्रीय व आंतरराष्ट्रीय विमानसेवा, विविध खाजगी कंपन्यांचे नेटवर्क व मोबाईल सेवा, बीएसएनल यामुळे पालघर जिल्हा हा दळणवळणाच्या सोयींनी युक्त आहे. विकेंडचे ठिकाण, वन डे पिकनिक यासाठी पालघर जिल्हा हा आसपासच्या परिसरातील लोकांसाठी उत्तम पर्याय आहे. म्हणजेच पालघर जिल्ह्यात वर उल्लेख केलेली पर्यटन स्थळे, निसर्ग सौंदर्य व विविध सोयीसुविधा यामुळे पालघर जिल्ह्यातील आठही तालुक्यांमधून निवास व न्याहरी योजनेच्या माध्यमातून ग्रामीण पर्यटनाला व ग्रामीण विकासाला तसेच पालघरमधील स्थानिकांना स्वयंरोजगार व रोजगार मोठ्या प्रमाणात निर्माण होण्यास संधी आहे असे संशोधकांचे ठाम मत आहे.

निवास व न्याहरी योजनेचे पालघर जिल्ह्यातील ग्रामीण पर्यटन व ग्रामीण विकासाच्या दृष्टिकोनातून महत्त्व :-

1) **स्थानिक लोकांना स्वयंरोजगार** : या योजनेचा मूळ उद्देश स्थानिक लोकांना स्वयंरोजगार मिळावा हा आहे. त्या दृष्टीने पालघर जिल्ह्यात स्थानिक लोकांना स्वयंरोजगार प्राप्त होत आहे. अजूनही भविष्यात त्यात वाढ होण्याची शक्यता आहे. आज मितीस पालघर जिल्ह्यात केवळ 337 लाभार्थी या योजनेचा लाभ घेत आहेत. हे सर्व लोक स्थानिकच आहेत. तसेच पर्यटकांची ज्या ठिकाणी भरपूर गर्दी असते अशा ठिकाणी अनेक लहान छोटे व्यवसायिक आपले व्यवसाय करीत आहेत. उदाहरणार्थ फळे - भाजीपाला विकणे, वनउपजे विकणे, स्थानिक फळे व कंदमुळे विकणे, खेळणी विकणे इत्यादी.

2) **स्थानिकांना रोजगाराची उपलब्धता** : या योजनेअंतर्गत पालघर जिल्ह्यातील ज्या लाभार्थ्यांनी नाव नोंदणी केली आहे व ज्यांना निवास व न्याहारी योजना मंजूर झालेली आहे, त्या प्रत्येक व्यवसायिकाकडे कमीत कमी तीन ते चार मजुरांना अथवा सेवकांना उपलब्ध होईल इतका रोजगार पुरवण्यात येतो. त्यामुळे या योजनेमार्फत जवळपास पंधराशे लोकांना रोजगार उपलब्ध झाला आहे.

3) **माफक दरात निवास व भोजनाची व्यवस्था** : रिसॉर्ट व हॉटेलच्या तुलनेत निवास व न्याहारी योजनेच्या अंतर्गत लाभ घेतलेल्या व्यवसायिकांकडून पर्यटकांना स्वस्त व माफक दरात निवासाची व भोजनाची सोय

उपलब्ध करून दिली जाते. त्यामुळे पर्यटकांचा ओघ त्या ठिकाणी वाढतो. पर्यटकांच्या पैशाची बचत होते. त्यामुळे पर्यटकांचा देखील या योजनेला प्रतिसाद मिळताना दिसतो.

4) **ग्रामीण संस्कृतीचे जवळून दर्शन व त्यामध्ये सहभाग** : पालघर जिल्ह्यातील बहुसंख्य भाग हा ग्रामीण आहे. तसेच आतापर्यंत या योजनेचा लाभ घेतलेल्या लाभधारकांची निवासी संकुले आपल्या गावातच घराजवळ सुरू आहेत. यामुळे पालघर जिल्ह्यातील ग्रामीण संस्कृती जवळून पाहण्याची व अनुभवण्याची संधी पर्यटकांना मिळते. त्यामुळे ग्रामीण संस्कृतीचे संवर्धन संरक्षण होण्यास या योजनेचा मोठा हातभार लागणार आहे.

5) **स्थानिक व नैसर्गिक साधन संपत्तीचा विकास व वापर** : पालघर जिल्ह्यातील बहुसंख्या भाग हा ग्रामीण भाग आहे. तसेच पालघर जिल्ह्यातील या योजनेचा लाभ घेतलेल्या लाभार्थ्यांची निवासी संकुले ग्रामीण भागात वास्तव्य आहेत. त्यामुळे पर्यटकांचे स्वागत, आदरातिथ्य, भोजन आदी गोष्टींसाठी स्थानिक व नैसर्गिक साधन संपत्तीचा वापर केला जातो. दूध, मांस, मासे, भाजीपाला, फळे, कंदमुळे, वनउपजे इत्यादी बहुतांश गोष्टी पर्यटकांना स्थानिक साधन संपत्तीच्या माध्यमातून पुरवण्याचा प्रयत्न केला जातो. यामुळे आपोआपच या योजनेमुळे पालघर जिल्ह्यातील स्थानिक व नैसर्गिक साधन संपत्तीचा विकास होण्यास मदत होणार आहे.

6) **ग्रामीण भागातील स्थानिक घरमालकांना उत्पन्नाचे साधन प्राप्त होते** : पालघर जिल्ह्यातील 337 व्यावसायिकांनी या निवास व न्याहारी योजनेचा लाभ घेतलेला आहे. प्रत्येक व्यवसायिकाकडे साधारणतः पाच ते दहा खोल्यांची व्यवस्था केली आहे. यापूर्वी या घरमालकांना त्यांची घरे, बंगले, खोल्या इत्यादी पासून काहीही उत्पन्न मिळत नव्हते. या योजनेचा लाभ घेतल्यामुळे घरमालकांना उत्पन्नाचे साधन प्राप्त झाले आहे. या योजनेच्या माध्यमातून आणखीही बऱ्याच लोकांना असे उत्पन्न प्राप्त करण्यास खूप मोठा वाव आहे.

7) **ग्रामीण भागातील महिला सक्षमीकरणाला मदत** : या योजनेचा लाभ घेतलेले पालघर जिल्ह्यातील सर्वच लाभधारक व्यावसायिक हे ग्रामीण भागात राहतात. पर्यटकांच्या भोजनाची व्यवस्था करण्याची जबाबदारी घरातील महिलांकडे दिली जाते. या महिला स्वतः व हाताखालती काही महिलांना रोजगारावर ठेवून भोजनाची व्यवस्था करतात. तसेच बऱ्याचदा अशी जबाबदारी घरमालकांकडून किंवा व्यावसायिकांकडून महिला बचत गटांना दिली जाते. याखेरीज महिला बचत गट काही घरगुती खाद्यपदार्थ, हस्तकलेच्या वस्तू इत्यादींची विक्री करतात. त्यामुळे आपोआपच महिला सक्षमीकरणास हातभार लागतो. महिला स्वाभिमानी व आत्मनिर्भर होण्यास या योजनेचा लाभ होत आहे.

8) **पर्यटकांच्या संख्येत वाढ होण्यास संधी** : पालघर जिल्ह्यातील समुद्रकिनारे, निसर्ग यामुळे मुंबई परिसरातील पर्यटक मिनी गोवा म्हणून येथे मोठ्या प्रमाणावर पर्यटनास येतात. येथील मोहक निसर्गसौंदर्य, शांतता, पशू पक्षांचे अस्तित्व पर्यटकांना भुरळ घालतात. एमटीडीसीमुळे पालघर जिल्ह्यातील प्रसारित होणारी माहिती, छायाचित्रे यामुळे पालघर जिल्ह्यातील पर्यटन दिवसेंदिवस वाढत आहे. निवास व न्याहारी योजनेच्या लाभार्थ्यांकडून पर्यटकांना स्वस्त दरामध्ये निवास व न्याहारी भोजनाची व्यवस्था अल्प दरात होत आहे. मात्र

हे प्रमाण फारच अत्यल्प आहे. अजूनही पालघर जिल्ह्यात निवास व व्याहारी योजनेचा प्रचार व प्रसार होण्यास व त्याद्वारे पर्यटकांची संख्या वाढण्यास खूप मोठी संधी आहे.

9) स्थानिक उत्पादनाला व शेती उत्पादनाला बाजारपेठ : पालघर जिल्ह्यामध्ये येणारे पर्यटक हे आजूबाजूच्या राज्यातून व जिल्ह्यातून तसेच मुंबई मधून येतात. त्यांना ग्रामीण भागातील स्थानिक उत्पादने, स्थानिकांच्या शेतावरील ताजा भाजीपाला, फळे, कंदमुळे, आसपासच्या जंगल परिसरातून मिळणारे वनउपजे याचे आकर्षण वाटत असते. स्थानिकांनी केलेल्या विविध हस्तकलेच्या वस्तूंमध्ये देखील पर्यटकांना स्वारस्य असते.. पर्यटकांमुळे या सर्व वस्तूंना चांगला बाजार भाव मिळतो व आपोआपच या वस्तूंची विक्री करणाऱ्या स्थानिकांच्या उत्पन्नातही वाढ होते.

याखेरीज ग्रामीण लोकांच्या जीवनमानात सुधारणा, मूलभूत सोयी सुविधांमध्ये वाढ, वाहतूक व दळणवळण साधनांचा विकास, जंगल व पर्यावरणीय पर्यटनाचा विकास, कृषी पर्यटनाचा विकास, स्थलांतरावर प्रतिबंध, निसर्गरम्य परिसराचा विकास, वन उत्पादनांची विक्री, आदिवासी संस्कृतीची जोपासना, आदिवासी समाजाचा विकास, इत्यादी अनेक प्रत्यक्ष व अप्रत्यक्ष लाभ या निवास व न्याहारी योजनेमुळे पालघर जिल्ह्याला होतील.

निष्कर्ष :

- 1) निवास व न्याहारी योजनेमुळे पालघर जिल्ह्यातील ग्रामीण पर्यटन व ग्रामीण विकास याला चालना मिळत आहे.
- 2) या योजनेमुळे पालघर जिल्ह्यात स्थानिक रोजगार व स्वयंरोजगार वाढत आहे.
- 3) या योजनेमुळे पालघर जिल्ह्यात महिला सक्षमीकरणास चालना मिळाली आहे.
- 4) या योजनेमुळे पालघरमधील ग्रामीण लोकांचे जीवनमान सुधारत आहे.
- 5) पालघरमधील ग्रामीण जीवन व ग्रामीण संस्कृती संवर्धनास यामुळे मदत होत आहे.
- 6) सदर योजनेमुळे पालघरमधील स्थानिक उत्पादनाच्या विक्रीसाठी नवीन बाजारपेठांची उपलब्धता होत आहे.
- 7) सदर योजनेमुळे पालघरमधील शेती उत्पादने, वनउपजे, महिला बचत गट अंतर्गत तयार झालेली उत्पादने यांच्या उत्पादनाला चालना मिळत आहे.
- 8) या योजनेमुळे पालघरमधील ग्रामीण तरुण-तरुणींना व्यवसायाच्या नवीन संधी प्राप्त झालेल्या आहेत.

शिफारसी :

- 1) निवास व न्याहारी योजनेअंतर्गत लाभ घेण्यासाठी व व्यवसाय वाढीसाठी मापक दरात पुरेशा कर्जपुरवठ्याच्या सोयी उपलब्ध करून देणे आवश्यक आहे.

- 2) निवास व न्याहारी योजनेअंतर्गत परवाना प्रमाणपत्र प्रक्रियेतील विलंब व कागदपत्रे कटकटी कमी करणे गरजेचे आहे.
- 3) निवास व न्यारी योजनेसाठी लागणारे प्रमाणपत्र नूतनीकरण त्वरित उपलब्ध करून देणे गरजेचे आहे. तसेच त्यासाठी लागणारी कागदपत्रे पुन्हा पुन्हा मागणी केली जाऊ नये.
- 4) निवास व न्यारी योजनेच्या बाबत पालघर जिल्ह्यातील लोकांना माहिती होणे, या योजनेचा पालघर जिल्ह्यात प्रचार व प्रसार होणे गरजेचे आहे.
- 5) या योजने अंतर्गत नोंदणी नूतनीकरणाचा कालावधी दहा वर्षांचा केला गेला पाहिजे.
- 6) पालघर जिल्ह्यातील निसर्ग, जंगले इत्यादी नैसर्गिक साधन संपत्तीची हानी होणार नाही यासाठी योजनेच्या लाभधारकांनी व पर्यटकांनी प्रयत्न करणे गरजेचे आहे.
- 7) पोलीस प्रशासन, एक्साईज ड्युटीचा व्यवसायिकांना विनाकारण होणारा त्रास थांबवणे आवश्यक आहे.

एकंदरीत पालघर जिल्ह्यातील ग्रामीण पर्यटन व ग्रामीण विकास होण्याच्या दृष्टीने निवास व न्याहारी योजना महत्वपूर्ण आहे यात शंका नाही.

जव्हार तालुक्यातील शेतकऱ्यांच्या शेतीविषयक समस्यांचे अध्ययन

प्रा. कांतीलाल शंकर पाटील

गोखले एजुकेशन सोसायटीचे

कला,वाणिज्य आणि विज्ञान

महाविद्यालय जव्हार,जि.पालघर

पिन कोड-४०१६०३.

1) **गोषवारा:** मानवी विकासात शेती व्यवसायाला नेहमीच महत्वाचे स्थान राहिलेले आहे. साधारणपणे पिकांची लागवड करणे आणि प्राण्यांची जोपासना करणे म्हणजे शेती असे समजले जाते. कृषीचा उगम जगात केव्हा कधी झाला हे निश्चितपणे सांगता येत. असे असले तरी मानवाला सर्वात आधी सापडलेला व्यवसाय म्हणजे कृषी होय. अनेक तज्ञांचे मत आहे की ऐतिहासिक कालखंडातील मानवी प्रगती ही गोगलगायी सारखी संत होती. प्राचीन काळातील अन्नधान्याची समस्या ही माणसाला सातत्याने मिळवणारी समस्या होती. वाढत्या लोकसंख्येचा दबाव कृषीच्या उगमाशी व विकासाशी संबंधित आहे. शेतीचे प्रश्न काल, आज आणि उद्याही महत्वाचे प्रश्न म्हणून अबाधित राहणार आहेत यात शंका नाही. जागतिक पातळीवरील शेतीच्या विविध प्रकारच्या समस्या आपल्याला दिसून येतात.त्यास भौगोलिक, प्राकृतिक व मानवी घटक जबाबदार असतात. भारतातील शेतीचे प्रश्न व समस्या या सुद्धा वेगवेगळ्या भागांमध्ये वेगवेगळ्या स्वरूपाच्या व प्रकारच्या दिसून येतात. संशोधकाने प्रस्तुत संशोधन पेपर हा दुर्गम भागातील अनुसूचित जमातीच्या शेतकऱ्यांच्या शेती विषयक समस्यांच्या बाबत आहे.

II) **प्रस्तावना:** भारतात जवळजवळ सर्वच ठिकाणी सर्वच भागांमध्ये शेती केली जाते. देशात सर्वत्र अनुसूचित जमातीच्या समाजाचे वास्तव्य कमी अधिक प्रमाणात आपल्याला दिसून येते. भारतात सन २०११ च्या जनगणनेनुसार अनुसूचित जमातींची लोकसंख्या ८.६ % इतकी आहे. भारतात अनुसूचित जमातींच्या विविध जमाती आपल्याला दिसून येतात. महाराष्ट्रात सुद्धा विविध अनुसूचित जमातींच्या जमातींमध्ये भिल्ल, गोंड, महादेवकोळी, पावरा, ठाकूर, वारली, कोकणा या प्रमुख जमाती आपल्याला आढळतात. पालघर जिल्ह्यामध्ये अनुसूचित जमातींच्या ठाकूर, वारली, कातकरी, महादेव कोळी कोकणा या जमाती दिसून येतात. जव्हार तालुक्यात अनुसूचित जमातींमध्ये ठाकूर, वारली, कातकरी, महादेव कोळी,दोर कोळी, कोकणा या जमाती दिसून येतात.

जव्हार तालुका हा बहुल आदिवासी तालुका आहे. येथील आदिवासी लोकांचा शेती हा मुख्य व्यवसाय आहे. शेती हा मुख्य व्यवसाय करताना त्यांना विविध समस्यांचा सातत्याने सामना करावा लागतो. त्यामुळे त्यांची परिस्थितीचा त्यांच्या जीवन मनावर विपरीत परिणाम झालेला दिसून येतो.

जव्हार तालुक्यात भात, नागली, वरई, तूर, उडीद, खुरासणी, कुळीथ, अंबाडी ही अन्नधान्याची पिके शेतकरी अधिक प्रमाणात घेतात. तर काही प्रमाणामध्ये काजू, आंबा, तर अलीकडे मोगरा, सोनचाफा, केळी, तसेच, तुतीची लागवड करून रेशीम मिळवितात. त्याचबरोबर जंगलातील मोहफुले, डिक, मध, पत्रावळी, करवंदे, गोळा करून बाजारपेठेत विकली जातात. कोळीभाजी, खुरासणी, अंबाडी इत्यादी रानभाज्या यांची विक्री करून काही कुटुंब उदरनिर्वाह करतात.

III) संशोधनाची उद्दिष्टे:

१. जव्हार तालुक्यातील शेतकऱ्यांच्या शेतीविषयक समस्यांचा अभ्यास करणे.
२. शेतीमध्ये झालेल्या नवीन तंत्रज्ञानाचा अभ्यास करणे.
३. शेतीमध्ये झालेल्या नवीन बदलांचे अध्ययन करणे.

IV) संशोधनाची गृहितके:

१. जव्हार तालुक्यातील निव्वळ शेती करणार्या शेतकऱ्यांच्या कुटुंबामध्ये दारिद्र्याचे प्रमाण अधिक आहे.
२. जव्हार तालुक्यातील आदिवासी कुटुंबातील सदस्यांमध्ये स्थलांतराचे प्रमाण अधिक दिसून येते.
३. जव्हार तालुक्यातील अनुसूचित जमातींच्या शेतकऱ्यांच्या उपजीविकेचे साधन हे शेती आहे.

V) नमुना निवड: प्रस्तुत संशोधन जव्हार तालुक्यापुरते मर्यादित आहे. सन २०११ च्या जनगणनेनुसार जव्हार तालुक्याची लोकसंख्या १,४०,१८७ एवढी आहे. जव्हार तालुक्यात १०९ गावे आहेत. जव्हार तालुक्यातील पाड्यांची संख्या २७१ इतकी आहे. तर कन्नडहट्टी हे ओसाड गाव आहे. संशोधकाने नमुना निवड म्हणून १०९ गावांपैकी दहा गावांची निवड लॉटरी पद्धतीने केली आहे. प्रत्येक गावातील तीन शेतकरी अशा ३० शेतकरी कुटुंबाची निवड करून प्राथमिक माहिती अनुसूचित द्वारे संकलित केलेली आहे.

VI) माहितीचे विश्लेषण: जव्हार तालुक्यातील बहुतेक भाग डोंगराळ व दर्याखोर्यानी व्याप्त आहे. तालुक्याची भौगोलिक क्षेत्रफळ ८५८०६ हेक्टर आहे. यापैकी ७००० हेक्टर क्षेत्र भातपिकाखाली आहे. नागली ४९०० हेक्टर क्षेत्रावर आहे. वरई ४३०० एकर क्षेत्रावर असून कडधान्याचे क्षेत्रफळ २४०३ हेक्टर इतके आहे. तर गळीतधान्य ८४३ क्षेत्रफळावर आहे. संशोधकाने संकलित केलेल्या प्राथमिक माहितीचे संखिकीय पद्धतीचा वापर करून वर्गीकरण केले आहे. तसेच, सारणी व आलेखांचा योग्य वापर करून माहितीचे विश्लेषण केले आहे.

आदिवासी शेतकऱ्याकडे स्वतःच्या मालकीच्या जमिनीचे क्षेत्रफळ (एकर मध्ये) दर्शविणारे कोष्टक

कोष्टक क्र.१

| अ.क्र | स्वतःच्या मालकीची जमिन (एकर मध्ये) | शेतकरी कुटुंब संख्या (%) |
|-------|-------------------------------------|--------------------------|
| १ | १ ते १.५ एकर | १० (३३.३३) |
| २ | २.५ ते ५ एकर | ०६ (२०.००) |
| ३ | ५ ते १० एकर | ०८ (२६.६७) |
| ४ | १० ते २५ एकर | ०४ (१३.३३) |
| ५ | २५ पेक्षा अधिक | ०२ (६.६७) |
| | एकूण | ३० (१००%) |

आलेख क्र.१

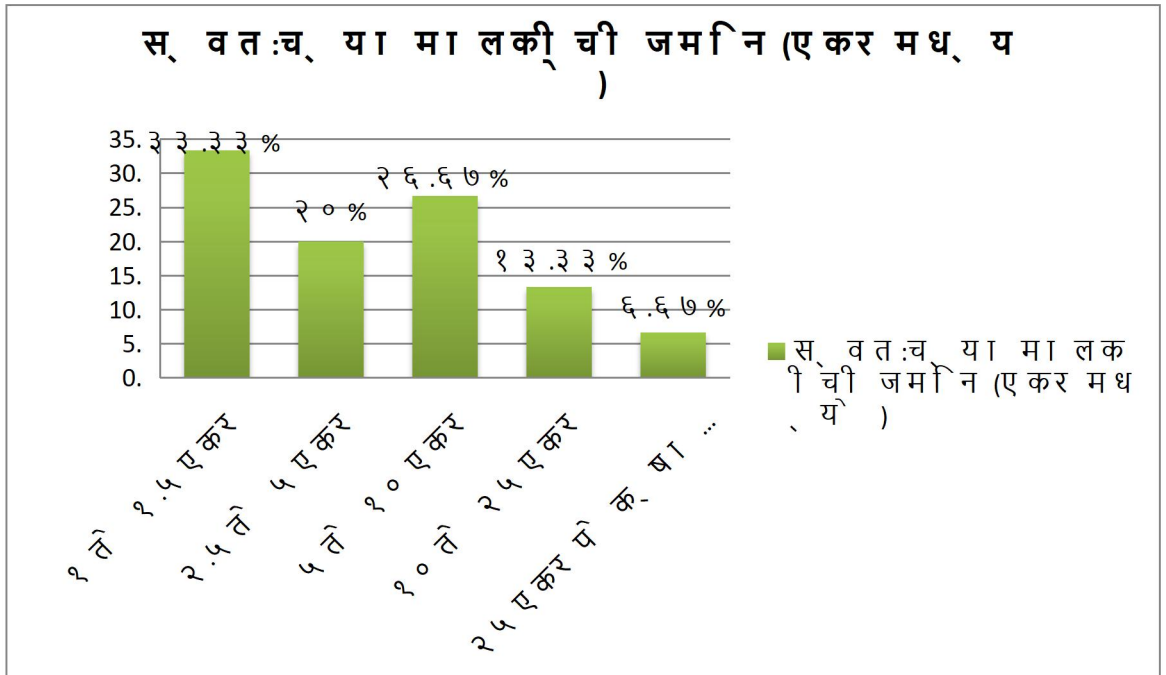

विक्षेपण

वरील कोष्टकावरून असे दिसून येती कि, जव्हार तालुक्यातील नमुना निवड आदिवासी भात उत्पादक शेतकर्याकडे स्वतःच्या मालकीची शेत जमिनीचे प्रमाण विचारात घेता सर्वाधिक शेतकरी कुटुंबे ही एकूण शेकडा प्रमाण ३३.३३ टक्के १ ते १.५ एकर जमिनीचे मालकी असलेल्या शेतकर्यांची आहेत. तर सर्वात कमी एकूण शेकडा प्रमाण ६.६७ टक्के शेतकरी कुटुंबे ही २५ एकर पेक्षा अधिक जमिनीचे क्षेत्रफळ असलेले आहेत. यावरून असे स्पष्ट होते की, २.५ ते ५ एकर शेत जमीन असलेले एकूण शेकडा प्रमाण २०.०० टक्के शेतकरी आहेत. ५ ते १० एकर शेत जमीन असलेले एकूण शेकडा प्रमाण २६.६७ टक्के शेतकरी कुटुंबे आहेत. तर १० ते २५ एकर जमीन असलेले १३.३३ टक्के शेतकरी कुटुंबांकडे १३.३३ टक्के जमीन आहे. यावरून असा निष्कर्ष निघतो की, नमुना निवड जव्हार तालुक्यातील भात उत्पादन करणाऱ्या शेतकरी कुटुंबामध्ये सर्वात अधिक शेतकरी कुटुंबे ही सीमांत शेतकरी आहेत.

नमुना निवड आदिवासी घेत असलेले प्रमुख पिक दर्शविणारे कोष्टक

कोष्टक क्र.२

| अ.क्र | पिकांची नावे | प्रमुख पिक शेतकरी कुटुंब संख्या (%) |
|-------|----------------|-------------------------------------|
| १ | भात | २४ (८०.००) |
| २ | नागली | ०५ (१६.६७) |
| ३ | वरई | ०१ (३.३३) |
| ४ | उडीद | ०० (०.००) |
| ५ | खुरासणी | ०० (०.००) |
| ६ | कुळीथ | ०० (०.००) |
| ७ | फुलशेती/फळशेती | ०० (०.००) |
| | एकूण | ३० (१००%) |

आलेख क्र.२

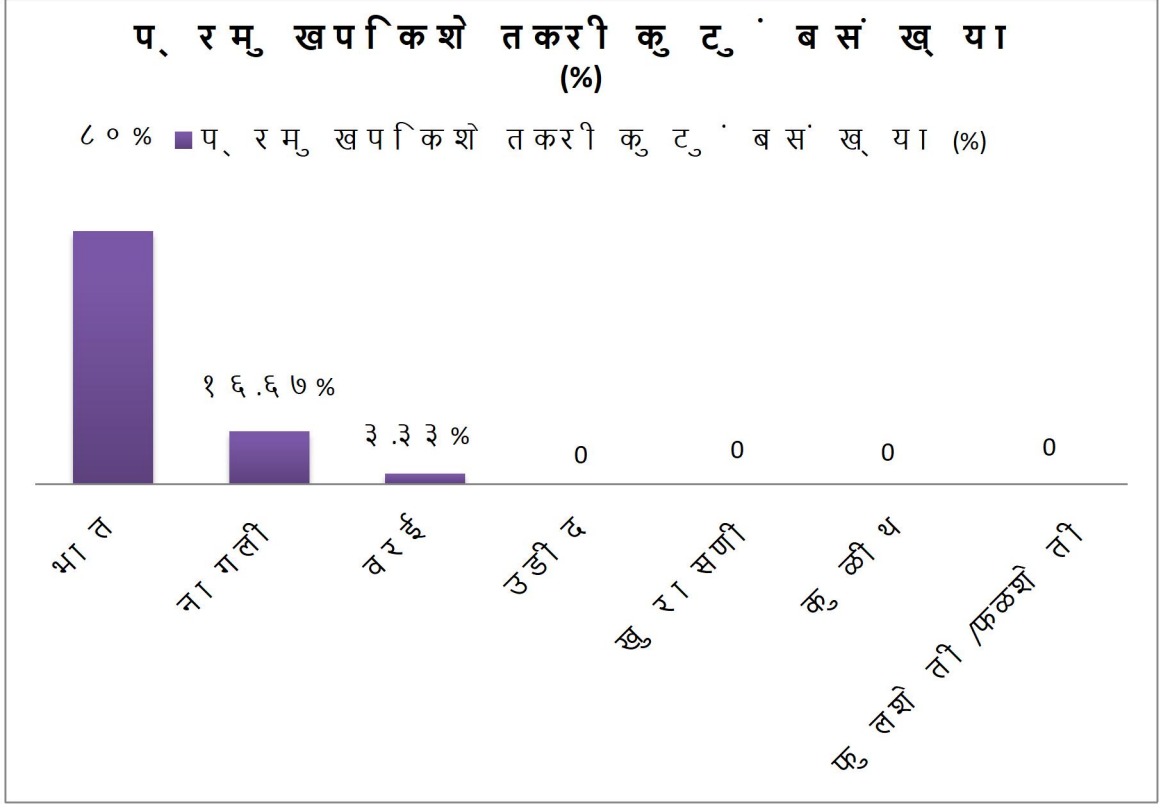

विक्षेपण

संशोधकाने नमुना निवड केलेले आदिवासी शेतकरी जव्हार तालुक्यात घेत असलेल्या प्रमुख पिकांची माहिती संकलित केली असता. जव्हार तालुक्यातील आदिवासी शेतकरी भात, नागली, वरई, उडीद, खुरासणी, कुळीथ इत्यादी पिके खरीप हंगामात घेतात. त्याच बरोबर फुलशेती व फळशेती सुद्धा काही प्रमाणात घेणारे शेतकरी आहेत. नमुना निवड क्षेत्रातील सर्वाधिक शेतकर्यांचे प्रमुख पिक भात आहे असे मत मांडणारे एकूण शेकडा प्रमाण ८०.०० टक्के शेतकरी आहेत. नागलीचे हे प्रमुख पिक मानणारे १६.६७ टक्के शेतकरी कुटुंब आहेत. तर उडीद, खुरासणी, कुळीथ, फुलशेती व फळशेती यांना प्रमुख पिक मानणारे शून्य टक्के शेतकरी आहेत. यावरून असा निष्कर्ष निघतो की, संशोधन क्षेत्रातील आदिवासी शेतकरी अन्नधान्याच्या पिकांना अधिक महत्त्व देतो.

नमुना निवड आदिवासी कुटुंब दारिद्र्य रेषेखाली प्रमाण दर्शविणारे कोष्टक

कोष्टक क्र.३

| अ.क्र | शेतकरी कुटुंब दारिद्र्य रेषेखाली आहे का ? | | |
|-------|---|-------------|-----------|
| १ | होय | नाही | एकूण |
| | | | |
| | २१(७०.००%) | ०९ (३०.००%) | ३० (१००%) |

आलेख क्र.३

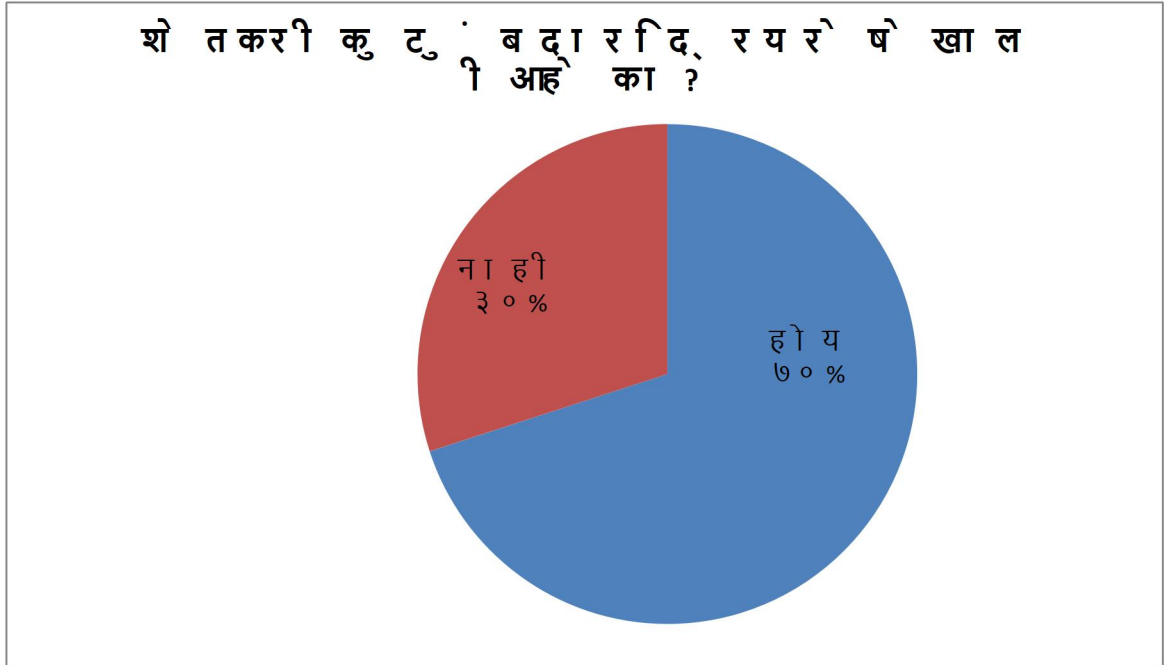

विक्षेपण

संशोधकाने संशोधन क्षेत्रातून संकलित केलेल्या प्राथमिक माहिती नुसार असे निदर्शनास येते की, बहुल आदिवासी जव्हार तालुक्यातील भात उत्पादक शेतकरी कुटुंबांपैकी एकूण शेकडा प्रमाण ७०.०० टक्के शेतकरी कुटुंब दारिद्र्य रेषेखालील आहेत. तर एकूण शेकडा प्रमाण ३०.०० टक्के शेतकरी कुटुंब दारिद्र्य रेषेखालील नाहीत.

आदिवासी शेतकऱ्यांचे घराचे स्वरूप दर्शविणारे कोष्टक

कोष्टक क्र.४

| अ. क्र | घराचे स्वरूप | कुटुंब संख्या (%) |
|--------|--------------|-------------------|
| १ | झोपडी | ०२ (६.६७) |
| २ | कच्चे घर | १९ (६३.३३) |
| ३ | पक्के घर | ०९ (३०.०४) |
| | एकूण | ३० (१००%) |

आलेख क्र. ४

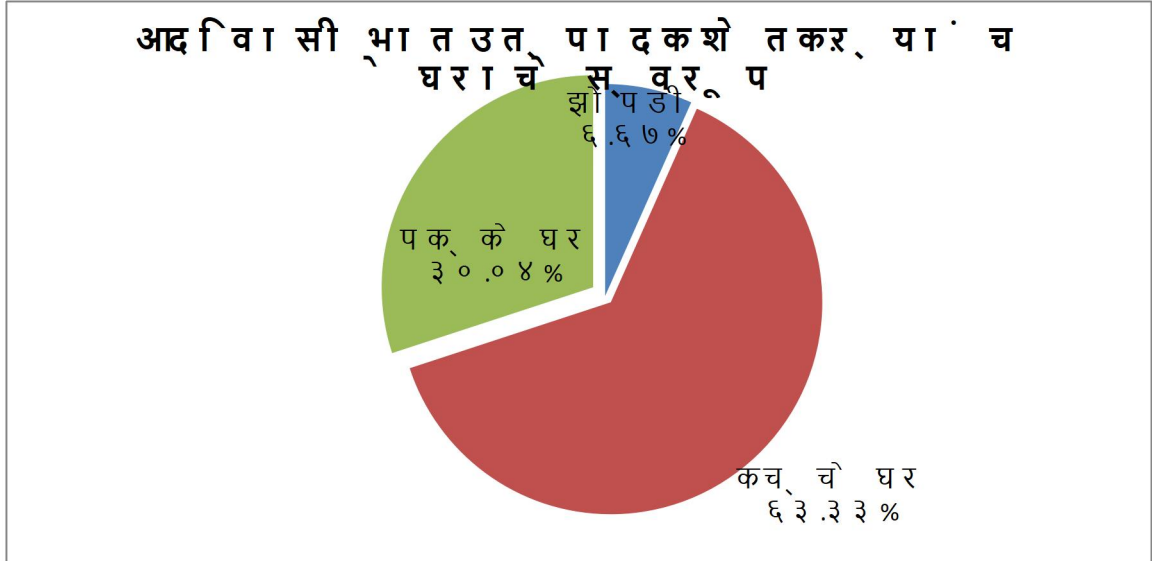

विक्षेपण

वरील कोष्टकावरून असे दिसून येती की, नमुना निवड जव्हार तालुक्यातील आदिवासी शेतकऱ्यांच्या घराचे विक्षेपण केले असता, एकूण शेकडा प्रमाण ६.६७ टक्के झोपडीत राहणारे शेतकरी आहेत. ते सर्वात कमी आहेत. तर सर्वात अधिक शेतकरी कच्च्या घरात राहतात. कच्चे घर हे विटा, माती, कौले यापासून बनविलेले असते. एकूण शेकडा प्रमाण ६३.३३ टक्के नमुना निवड शेतकरी कच्च्या घरामध्ये वास्तव्य करतात. तर एकूण शेकडा प्रमाण ३०.०० टक्के शेतकरी विटा, सिमेंट अशा पक्क्या घरात वास्तव्य करतात.

भातशेती करताना शेतमजुरांचा अभाव दर्शविणारे कोष्टक

कोष्टक क्र.५

| अ. क्र | शेती करताना शेतमजुरांचा अभाव जाणवतो का.? | दर (%) |
|--------|--|------------|
| १ | होय | १७ (५६.६७) |
| २ | नाही | ०७ (२३.३३) |
| ३ | सांगता येत नाही | ०६ (२०.००) |
| | एकूण | ३० (१००%) |

आलेख क्र.५

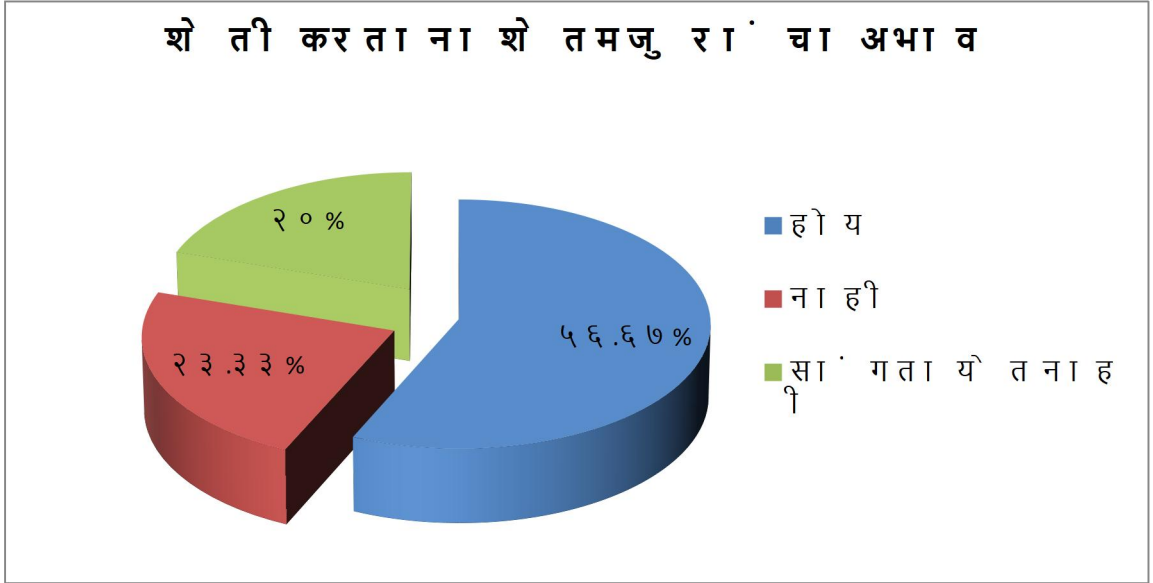

विक्षेपण

वरील कोष्टकावरून असे स्पष्ट होते की, संशोधन क्षेत्रातील प्रतीसादकांना शेतीतील शेतमजुरांचा अभाव जाणवतो का.? याबाबत विक्षेपण केले असता, एकूण शेकडा प्रमाण ५६.६७ टक्के प्रतीसादकांना शेतीतील शेतमजुरांचा तुटवडा जाणवतो, एकूण शेकडा प्रमाण २३.३३ टक्के शेतकर्यांना शेतीतील शेतमजुरांचा तुटवडा जाणवत नाही. तर एकूण शेकडा प्रमाण २०.०० टक्के शेतकर्यांना आपले मत मांडता आले नाही.

कोष्टक क्र.६. शेतीचा विमा दर्शविणारे कोष्टक

| अ. क्र | शेतीचा विमा करता का.? | दर (%) |
|--------|-----------------------|------------|
| १ | होय | ०५ (१६.६७) |
| २ | नाही | २० (६६.६६) |
| ३ | सांगता येत नाही | ०५ (१६.६७) |
| | एकूण | ३० (१००%) |

आलेख क्र.६

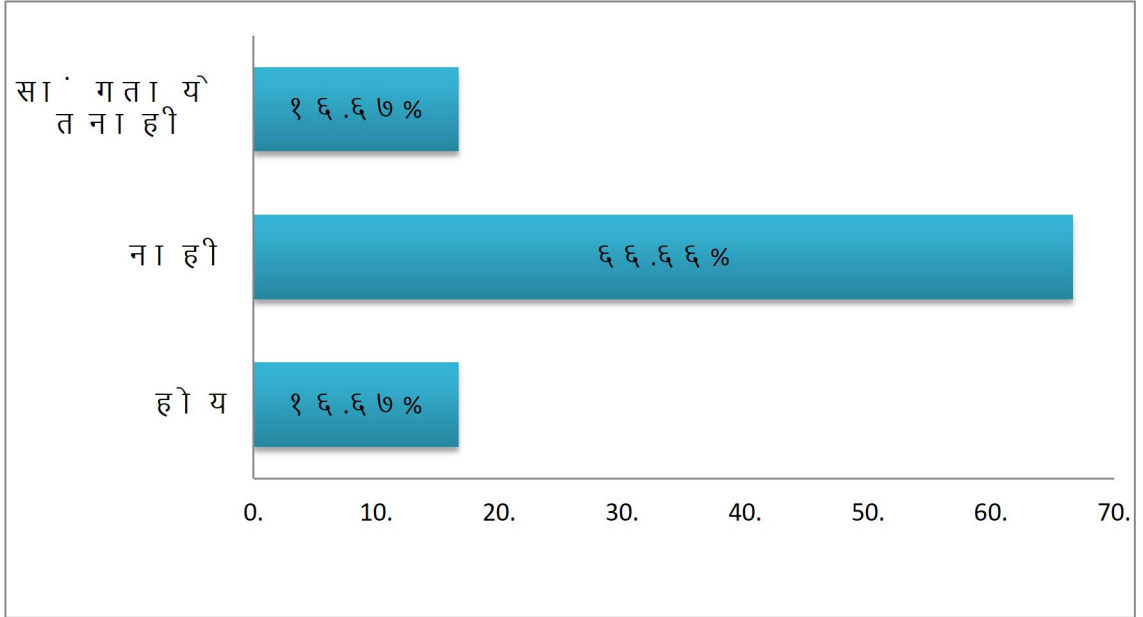

विक्षेपण:

वरील कोष्टकावरून असे निदर्शनास येते की, संशोधन क्षेत्रातील आदिवासी समाजातील प्रतीसादक शेतकरी शेतीचा विमा करता का.? या प्रश्नाचे उत्तर देतांना एकूण शेतकरी एकूण शेकडा प्रमाण १६.६७ टक्के शेतीचा विमा काढतात. एकूण शेकडा प्रमाण ६६.६६ टक्के शेतकरी शेतीचा विमा काढत नाहीत. तर एकूण शेकडा प्रमाण १६.६७ टक्के प्रतीसादक शेतकऱ्यांना त्यांचे मत सांगता येत नाही. यावरून असे स्पष्ट होते की, शेतीचा विमा काढणाऱ्या शेतकऱ्यांचे प्रमाण कमी आहे.

शेतकरी कुटुंबाचा शेतीमधून होणारा उदरनिर्वाह दर्शविणारे कोष्टक

कोष्टक क्र.७

| अ.क्र | शेतीमधून कुटुंबाचा उदरनिर्वाह होतो का.? | | |
|-------|---|------------|-----------|
| १ | होय | नाही | एकूण |
| | ०३ (१०.००) | २७ (९०.००) | ३० (१००%) |

आलेख क्र.७

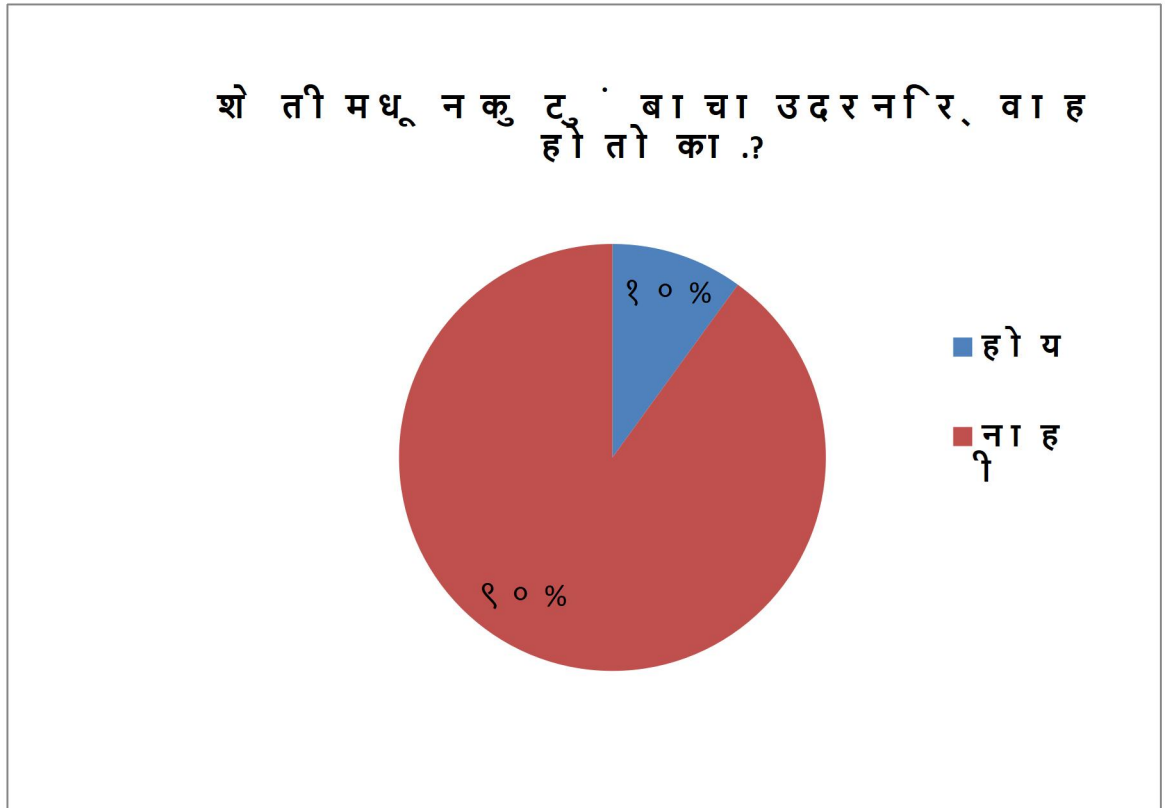

विक्षेपण:

वरील कोष्टकावरून असे निदर्शनास येती की, संशोधन क्षेत्रातील प्रतीसादक शेतकऱ्यांचा शेतीमधून एकूण शेकडा प्रमाण १०.०० टक्के शेतकरी कुटुंबाचा उदरनिर्वाह शेती मधून होतो. तर एकूण शेकडा प्रमाण ९०.०० टक्के शेतकरी कुटुंबाचा उदरनिर्वाह निव्वळ शेतीच्या उत्पनावर होत नाही.

आदिवासी शेतकर्यांच्या घरातील सदस्य रोजगारासाठी स्थलांतर करतात हे दर्शविणारे कोष्टक

कोष्टक क्र.८

| अ. क्र | घरातील सदस्य रोजगारासाठी स्थलांतर करतात का.? | (%) |
|--------|--|------------|
| १ | होय | २७ (९०.००) |
| २ | नाही | ०३ (१०.००) |
| | एकूण | ३० (१००%) |

आलेख क्र.८

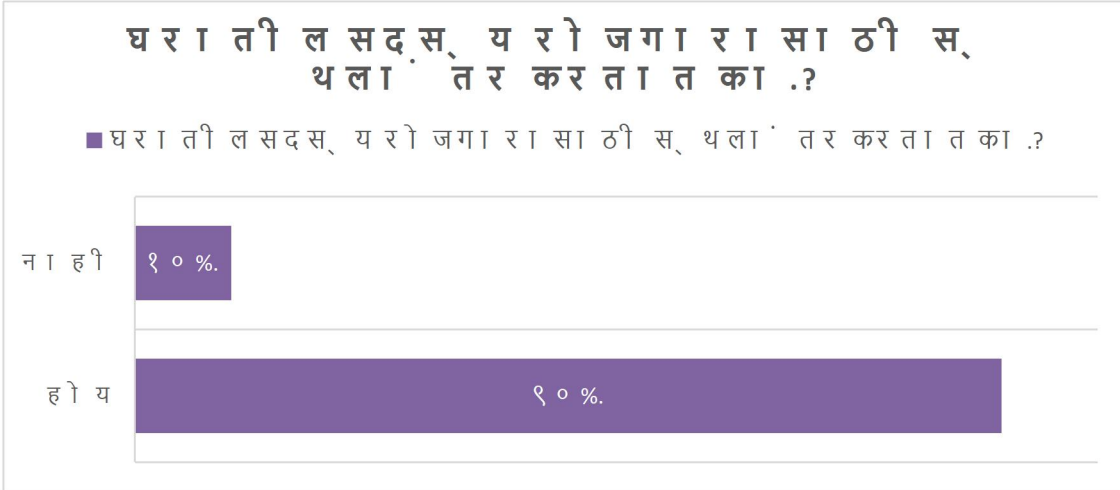

विक्षेपण:

वरील कोष्टकावरून असे दिसून येते की, जव्हार तालुक्यातील आदिवासी शेतकरी हे दुर्गम भागात वास्तव्य करतात. कोरडवाहू शेती व शेतीतील हंगामी कामामुळे शेतकर्यांच्या घरातील सदस्य रोजगारासाठी नाशिक, वापी, सेल्वासा, उंबरगाव, पालघर, डहाणू, वसई, वाडा, भिवंडी, ठाणे या शहरांमध्ये जातात. संशोधन क्षेत्रातील प्रतीसादक शेतकरी रोजगारासाठी स्थलांतरित होतात. त्यांचे एकूण शेकडा प्रमाण ९०.०० टक्के इतके आहे. तर स्थलांतर न करणाऱ्या प्रतीसादक कुटुंबातील सदस्यांचे एकूण शेकडा प्रमाण १०.०० टक्के इतके आहे. यावरून असा निष्कर्ष निघतो की, जव्हार तालुक्यातील आदिवासी शेतकरी कुटुंबातील सदस्यांचे रोजगारासाठी होणारे स्थलांतर अधिक आहे.

संदर्भ सूची

- १.नाडगोंडे, गुरुनाथ. (२००३) भारतीय आदिवासी कॉन्टिनेन्टल प्रकाशन
- २.फुले, सुरेश कृषी भुगोल :विद्याभारती प्रकाशन
- ३.पालघर जिल्हा वार्षिक प्रशासन अहवाल (२०१४-१५)
४. जिल्हा आर्थिक व सामाजिक समालोचन
- ५.पतंगे, रमेश जेवणे, दीपक (२००६) ठाणे संघाकरिता सासाहिक विवेक, प्रभादेवी,मुंबई

शेती विकासातील शेती संशोधनाची भूमिका

*प्रा.विवेक शांताराम चव्हाण, **डॉ. प्रा. दिलीप शंकर पाटील

*बॅ.बाळासाहेब खर्डेकर कॉलेज, वेंगुर्ला.

**पीएच.डी.मार्गदर्शक, ग्रामीण विकास, मुंबई विद्यापीठ.

गोषवारा -

जगातील सर्वात जुना व्यवसाय म्हणून शेती व्यवसायाची ओळख असून विकसनशील देशांमध्ये शेती व्यवसायाचे महत्त्व अनन्यसाधारण आहे. भारतीय जनतेच्या उदरनिर्वाहाचे सर्वात मोठे क्षेत्र कृषी असून देशाच्या अर्थव्यवस्थेसाठी कृषी क्षेत्राचा विकास महत्त्वाचा आहे. पारंपारिक शेती पद्धतीतून आधुनिक तंत्रज्ञानाचा वापर शेतीमध्ये करणे आवश्यक आहे. भारतात 1965- 66 नंतर परंपरागत शेतीची जागा लागवडीच्या आधुनिक तंत्रज्ञानाने घेतली असून शेतीमध्ये मोठ्या प्रमाणात बदल झालेले दिसून येतात. हरितक्रांती मुळे 1960- 61 मध्ये 82 दशलक्ष टन असणारे उत्पादन 2010 -11 मध्ये 242 दशलक्ष टनापर्यंत वाढलेले दिसून येते. शेतीक्षेत्रातील नव्याने होऊ लागलेल्या संशोधनामुळे,विज्ञान तंत्रज्ञानाच्या वाढत्या वापरामुळे कृषी उत्पादनात वाढ झालेली दिसून येते.

मुख्य संकल्पना -शेती व्यवसाय, विकसनशील, अर्थव्यवस्था, आधुनिक तंत्रज्ञान, हरितक्रांती

प्रस्तावना -

भारतातील बहुसंख्य लोकसंख्या शेती आणि शेतीशी संलग्न व्यवसायावर अवलंबून आहे. सातत्याने देशात पडणारे दुष्काळ,लहरी पावसाची समस्या, जलसिंचनाच्या अपुर्या सोयी, जमिनीची नापिकता त्यामुळे शेती क्षेत्रात बदल करणे गरजेचे आहे. कृषी अर्थतज्ञ डॉ. एम.एस.स्वामीनाथन यांच्या प्रयत्नातून हरितक्रांतीचा प्रयोग 1960 च्या दशकात पुढे आला. 1973 मध्ये केंद्रीय कृषी मंत्रालयाच्या अखत्यारीत 'कृषी संशोधन आणि शिक्षणाची'विभागीय रचना केली गेली. आज आपल्याकडे कृषी विद्यापीठांमधून मोठ्या प्रमाणावर संशोधन होत असून शेती क्षेत्रात नवनवीन प्रयोग केले जात आहेत. विविध बी-बियाण्यावर संशोधन करून त्यापासून मिळवलेल्या नवीन जाती,कीटकनाशकांच्या संदर्भात होणारे संशोधन,खतांबद्दलचे बदल शेतीक्षेत्रातील बदलास कारणीभूत ठरत आहेत. आज आपल्याकडे आधुनिक पद्धतीने शेती करण्यावर थोड्या प्रमाणात भर दिला जात असून जर शेतीव्यवसायात उंच भरारी घ्यायची असेल तर सर्वांनीच कृषी संशोधनात सातत्याने होणारे बदल स्वीकारून त्या पद्धतीने शेती केली पाहिजे.

संशोधनाची उद्दिष्टे-

- 1) शेतीविषयक धोरणातील प्रगतीचे टप्पे अभ्यासणे.

- 2) शेती क्षेत्रातील नवीन संशोधनाचा अभ्यास करणे.
- 3) शेती संशोधनामुळे उत्पादनात झालेल्या वाढीचा अभ्यास करणे.

संशोधनाची गृहितके -

- 1) सुरुवातीच्या टप्प्यामध्ये परंपरागत पद्धतीने शेती केली जात होती.
- 2) हरितक्रांती मुळे शेती क्षेत्रात नवीन बदल आलेले दिसून येतात.
- 3) कृषी विद्यापीठांमधून शेती क्षेत्रात नवनवीन संशोधन केली जात आहेत.
- 4) कृषी संशोधनामुळे शेती उत्पादनात वाढ झालेली दिसून येते.

शेतीविषयक धोरणातील प्रगतीच्या अवस्था

- 1) परंपरागत शेती / स्वातंत्र्यापूर्वीचा कालखंड-

पहिल्या टप्प्यामध्ये भारतातील शेती अतिशय मागासलेली असून पारंपारिक पद्धतीने केली जात होती. 'उदरनिर्वाह' हा शेती मागील दृष्टिकोन असून या अवस्थेतील शेतीची उत्पादकता अत्यल्प होती. पारंपरिक बी बियाणे, पारंपारिक अवजारे, विज्ञान तंत्रज्ञानाचा अभाव, पूर्णपणे निसर्गावर अवलंबून असणारी शेती या कालखंडात पहावयास मिळते. शेतीसाठी पाटाने पाणी देण्याची व्यवस्था होती.

- 2) स्वातंत्र्योत्तर कालखंड- हरितक्रांतीचे धोरण

1951 नंतर मात्र शेती विकासाच्या दृष्टीने कार्यक्रम आखलेले दिसून येतात. मृदा संधारण, सिंचन सोयी इ. योजना हाती घेतलेल्या दिसून येतात. 1967 च्या आसपास हरितक्रांती घडवून आणलेली दिसून येते. संकरित बी-बियाणे, रासायनिक खते, कीटकनाशके यांच्या वापरावर भर दिलेला दिसून येतो. या कालावधीत शेती क्षेत्राच्या विकासाकरता भूमिसुधार कायदे, सहकारी शेती, शेतीचे यांत्रिकीकरण, सहकारी पतपुरवठा, प्रादेशिक ग्रामीण बँक इ. कार्यक्रमांना प्राधान्य दिले गेले.

शेती संशोधन, विज्ञान तंत्रज्ञानाच्या साह्याने कृषी उत्पादन वाढविण्यावर भर देण्यात आला.

हरितक्रांतीच्या तंत्रज्ञानामध्ये जास्त उत्पादन देणारे उन्नत बियाणे, रासायनिक खते, रासायनिक कीटकनाशके अशा त्रिसूत्रीचा समावेश केलेला होता. हरितक्रांतीची सुरुवात प्रथम गहू व त्यानंतर तांदूळ या धान्य पिकापासून झाली असून नंतर इतर पिकांच्या बाबतीत या तंत्रज्ञानाचा अवलंब झाला. 1950 च्या दरम्यान 5.2 कोटी मेट्रिक टनाच्या आसपास असलेले धान्योत्पादन 2013 मध्ये 26.5 कोटी मेट्रिक टनावर पोचलेले दिसून येते. हरितक्रांती मुळे उत्पादनात जरी वाढ झाली असली तरी अनेक दुष्परिणामांनाही सामोरे जावे लागलेले दिसून येते. यामध्ये रासायनिक खताच्या अतिरिक्त वापरामुळे जमिनीचा पोत बिघडणे, पर्यावरणावर विपरीत

परिणाम झालेला दिसून येतो. रासायनिक खते,कीटकनाशके खर्चिक असल्यामुळे शेतीतील भांडवली खर्चही वाढत गेला. रासायनिक खताच्या वापरामुळे उत्पादित केलेल्या पिकामुळे मानवी आरोग्यावरही मोठ्या प्रमाणात दुष्परिणाम झालेले दिसून येतात. कॅन्सरसारखे आजार मोठ्या प्रमाणात वाढलेले दिसून येतात. शेती क्षेत्रातील नवीन संशोधने अमेरिकन कृषी शास्त्रज्ञ व हरितक्रांतीचे जनक नॉर्मन बोरलॉंग यांनी मेक्सिको येथे कृषी क्षेत्रात व्यापक असे संशोधन करून भरपूर उत्पन्न देणाऱ्या,रोगांचा प्रतिकार करणाऱ्या विविध पिकांच्या जाती-प्रजाती विकसित केल्या.कृषी क्षेत्रातील नावीन्यपूर्ण संशोधनाबद्दल तसेच भारत,मेक्सिको,मध्यपूर्व देशातील दुष्काळाच्या प्रसंगी लाखो लोकांचे प्राण वाचविले याबद्दल नॉर्मन यांना 'शांततेचे नोबेल पारितोषिक' 1970 व 'गोल्ड मेडल ऑफ सायन्स' 2007 या पुरस्काराने गौरविण्यात आले आहे.

भारतात सध्या बीटी कापसाच्या स्वरूपात जनुकीय संस्कारीत वाणाचा वापर सुरू असून हे बीटी वाणाचे तंत्रज्ञान 'मॉसॅन्टो 'या बहुराष्ट्रीय कंपनीने विकसित केले आहे. 2010 मध्ये बीटी वाणाची 450 ग्रॅम वजनाच्या एका पॅकेटची किंमत 950 रुपये होती तर गैर बीटी वाणाच्या पॅकेटची किंमत तीनशे पन्नास ते पाचशे रुपये होती. यावरून या दोन वाणामधील फरक लक्षात येतो. बीटी कापसा बरोबरच बीटी सोयाबीन,बीटी मका या पिकांच्या संस्कारीत जातीही आता उपलब्ध आहेत. आज भारतातील 90 टक्के लागवडीखालील क्षेत्र बीटी कापसाच्या वाणा खाली आहे. नागपूरच्या केंद्रीय कापूस संशोधन संस्थेनही कापसाची नवी सरळ वाणे प्रचारात आणली आहेत.

हैदराबादेत येथील 'इक्रिसॅट' या जगप्रसिद्ध कृषी संशोधन संस्थेतील डॉ.ओम रूपेला यांनी सहकारी संशोधकांच्या मदतीने 9 वर्षे शेताच्या बांधावर नत्रयुक्त जैवभार वाढवून ज्वारी,तूर,कापूस, सोयाबीन,चवळी या पिकांचे उत्पादन कमी खर्चात रासायनिक पद्धतीने घेतलेल्या पिकांच्या उत्पादनापेक्षा जास्त घेऊन दाखविले आहे. जगातील 57 देशांमध्ये राबवलेल्या 286 प्रकल्पाचा आढावा घेऊन 'ज्युल्स प्रेटी 'या शास्त्रज्ञाने 2006 साली शाश्वत शेतीची उत्पादकता समोर आणली आहे. रासायनिक शेतीपद्धतीच्या तुलनेत या पद्धतीमध्ये 79 टक्के जास्त उत्पादकता आढळून आली.

2009 सालच्या जागतिक राष्ट्र संघामार्फत प्रसिद्ध केलेल्या अहवालात आफ्रिकेतील 24 देशात राबवले गेलेले 114 जैविक शेती प्रकल्पांच्या अभ्यासाचे निष्कर्ष समोर आले असून यामध्ये उत्पादकतेत वाढ झालेली दिसून येते. सद्यस्थितीत सहकार शेतीवर भर दिला जात असून गटशेतीचा ही मोठ्या प्रमाणात वापर होऊ लागला आहे.याला यांत्रिकीकरणाचा ही आधार मिळाला असून बैलजोडीची जागा आता पॉवर टिलर ने घेतलेली आहे बचत गटाच्या माध्यमातून सहकार तत्वावर जास्त भर दिलेला दिसून येतो. डॉ. बाळासाहेब सावंत कोकण कृषी विद्यापीठ दापोली मार्फत भात शेतीतील 'गादी वाफ्याचा' यशस्वी प्रयोगही राबवण्यात येत असून फोंडा येथील कृषी संशोधन केंद्रामार्फत हूबरट,कासरल,वैभववाडी गावामध्ये या प्रकारे तरवा उगवण्याचा प्रयत्न झालेला दिसून येतो.गादीवाफ्याचे अनेक फायदे शेतकर्यांना होत असून या तंत्रज्ञानाचा सर्वत्र वापर होणे गरजेचे आहे.

दापोली येथील डॉ.बाळासाहेब सावंत कोकण कृषी विद्यापीठ शेतकऱ्यांच्या कृषी विषयक गरजांना प्राधान्य देऊन संशोधन करत असून महत्वाच्या पिकांच्या 75 पेक्षा अधिक उत्पादन देणार्या जाती विकसित केल्या आहेत. त्यामध्ये भाताच्या तीस सुधारित व पाच संकरित,चवळी,वाल, भुईमुगाच्या प्रत्येकी दोन, कुळीथ, तुर, टोमॅटो, मिरची, काकडी, कारली,पडवळ,शिराळी,वाली,घेवडा,शेवगा, माठ, अळू, कोथिंबीर या पिकांची प्रत्येकी एक अश्या जातींचा समावेश आहे.

सिंधुदुर्ग जिल्ह्यातील प्रादेशिक फळ संशोधन केंद्र वेंगुर्ला येथेही वेगवेगळ्या प्रकारची संशोधन होत असून यामध्ये आंब्याच्या सात जाती,काजूच्या नऊ जाती तसेच इतर फळपिकामध्ये फणस, करवंद,जांभूळ, कोकम, सिडलेस लिंबू,केळी,जायफळ इ.जातींचा समावेश आहे. सिंधुदुर्ग जिल्ह्यातील 'वेतारे 'येथील ' महाराष्ट्र राज्य ग्रामीण जीवनोन्नती अभियानांतर्गत 'राष्ट्रीय ग्रामीण आर्थिक परिवर्तन प्रकल्पाच्या माध्यमातून स्वयंसहाय्यता समूहातून एकत्रित आलेल्या 20 महिलांनी 'संजीवनी भाजीपाला उत्पादक गट 'स्थापन करून केंद्रीय शेतीच्या माध्यमातून 2019 पासून आजपर्यंत साधारण 27 लाखांची आर्थिक उलाढाल केली आहे.

डॉ. पंजाबराव देशमुख कृषी विद्यापीठाच्या भाजीपाला शास्त्र विभागातील तज्ञांनी 2020 मध्ये 'पी डी केव्ही ऋतुजा ' या नवीन चवळीच्या वाणाची निर्मिती केली आहे. अधिक उत्पन्न देणारा व काढणीसाठी लवकर तयार होणारा हा वाण असून उन्हाळी तसेच खरीप अशा दोन्ही ऋतूमध्ये उत्तम वाढणारा हा वाण आहे. रोग व किडीचा प्रादुर्भाव देखील या वाणावर कमी होतो. डॉक्टर पंजाबराव देशमुख कृषी विद्यापीठाने कडधान्य संशोधन क्षेत्रातही वेगळा ठसा उमटविला असून मूग,उडीद, तूर,हरभरा या पिकांची वेगवेगळी वाण विकसित केली आहेत.

बारामतीतील कृषी विज्ञान केंद्रात 'स्कॅच बोनेट 'या मिरचीच्या वाणाची लागवड केली असून ही मिरची चवीला तिखट नसून गोड लागते.या मिरची रोपाच्या वाढीसाठी व फवारणीसाठी संपूर्णपणे होमिओपॅथी औषध वापरले असून मिरचीचा उत्पादन खर्च हा रासायनिक खतांच्या तुलनेत तीन पट कमी आहे.महाराष्ट्रात पहिल्यांदाच बारामतीत नेदरलँडच्या 'स्कॅच बोनेट' या जातीची गोड मिरची आणि ढोबळी मिरची होमिओपॅथी औषधावर यशस्वीरित्या उत्पादित करण्यात आली आहे.पिकांची रोगप्रतिकारक शक्ती वाढवण्यासाठी नायलॉन पेपर टाकण्यात आला असून त्याचा खर्च शेडनेट किंवा पॉलिहाऊस पेक्षा खूप कमी आहे. होमिओपॅथी औषधावर आधारित तंत्रज्ञानाद्वारे केवळ 20 हजार रुपयांत एक एकर मिरचीचे उत्पादन यशस्वीरित्या घेता येऊ शकते हे येथे दाखवून देण्यात आले आहे.

शेती व्यवसायाला चालना मिळण्यासाठी मोठ्याप्रमाणात शेतीमध्ये अत्याधुनिक तंत्रज्ञानाचा वापर करणे गरजेचे असून याच दृष्टिकोनातून गेली चार वर्षे बारामती शहरात 'कृषक कृषी तंत्रज्ञान सप्ताह' आयोजित केला जातो. यावर्षी म्हणजे 2022 मध्ये हा सप्ताह 9 फेब्रुवारी ते 13 फेब्रुवारी या दरम्यान होते. या भव्य कृषी तंत्रज्ञान सप्ताह मध्ये 110 एकर क्षेत्रावर भाजीपाला व फुलांच्या नावीन्यपूर्ण जातीची लागवड करण्यात आली आहे. या मध्ये शेतकऱ्यांना खालील बाबींचे प्रत्यक्ष प्रात्यक्षिकाद्वारे मार्गदर्शन केलेली दिसून येते.

- 1) होमिओपॅथी व आर्टिफिशिअल इंटेलिजन्सचा कृषिक्षेत्रात वापर

- 2) विषमुक्त शेती व सुरक्षित शेतीचे विविध प्रयोग
- 3) जिवंत प्रात्यक्षिक एम्ब्रियो ट्रान्सप्लांट पद्धत वापरून वासरांची निर्मिती व पशुरोग निदान सुविधा
- 4) भाजीपाला गुणवत्ता केंद्रात भाजीपाला लागवड ते प्रगत तंत्रज्ञान व एक्सपोर्ट
- 5) शेती पूरक प्रयोग व्यवसाय योजना
- 6) खते देण्याच्या विविध पद्धती
- 7) एकात्मिक शेती प्रकल्प मधुमक्षिका पालन
- 8) मत्स्यशेती मोत्याची शेती
- 9) टिशू कल्चर रोपे
- 10) भरड धान्यांचा विविध जाती
- 11) अत्याधुनिक मशिनरी
- 12) ड्रोन द्वारे फवारणी तंत्रज्ञान
- 13) देश-विदेशातील न्यानो तंत्रज्ञान
- 14) सेन्सॉर तंत्राचा वापर

सद्यस्थितीत वेगवेगळ्या कृषी संशोधन केंद्र, कृषी विद्यापीठातून मोठ्या प्रमाणात वेगवेगळे संशोधन होत असून आजच्या जागतिकीकरणाच्या काळात शेतकऱ्यांना आधुनिक शेती करण्यासाठी वेगवेगळ्या प्रकारचे मार्गदर्शन उपलब्ध होत आहे.

कृषी संशोधनाचा शेतकऱ्यांना झालेला फायदा

- 1) पिकांच्या संदर्भात वेगवेगळ्या जातीचे संशोधन केल्यामुळे लागवडीतून उत्पादनात वाढ होत आहे.
- 2) संशोधन केंद्रात मृदा परिक्षण केल्यामुळे मृदेच्या सुपीकतेसाठी शेतकऱ्याला उपाययोजना करता येऊ लागल्या आहेत.
- 3) संशोधन केंद्रात उपलब्ध होणाऱ्या बी-बियाणे, खते, कीटकनाशके यामुळे शेतकऱ्यांचा उत्पादन खर्च कमी होऊ लागला आहे.
- 4) मिश्र शेतीचा समूह शेतीचा विचार कृषी संशोधनातून पुढे आलेला दिसून येतो.
- 5) गहू, तांदूळ, कडधान्य, भाजीपाला पिकाची उत्पादन क्षमता वाढण्यास मदत झाली आहे.

- 6) सर्व पिकांचा उत्पादन खर्च कमी करून मालाची गुणवत्ता वाढवणे शक्य झाले आहे.
- 7) गहू, तांदूळ, कडधान्ये, भाजीपाला इत्यादी पिकांच्या नवीन सुधारित संकरित जातींच्या निर्मितीस चालना मिळाली.
- 8) जलसिंचनाच्या वेगवेगळ्या पद्धतीमुळे शेती उत्पादनातही वाढ झालेली दिसून येते.
- 9) आधुनिक तंत्रज्ञानाद्वारे नांगरणी, पेरणी, कापणी, मळणी इत्यादी मध्ये बचत झालेली दिसून येते.

निष्कर्ष -

शेती क्षेत्रात होत असलेल्या विविध संशोधनामुळे शेती उत्पादनात वाढ झालेली दिसून येत आहे. बी-बियाणे कीटकनाशके खते इ.संदर्भातील मार्गदर्शनही शेतकऱ्यांना उपलब्ध होत असून शेतकऱ्यांना त्याचा फायदा झालेला दिसून येतो. सद्यस्थितीत ग्रामीण भागातील मुले काही प्रमाणात आधुनिक शेती तंत्रज्ञानाकडे वळलेली दिसून येत आहेत. मल्लिचंग पेपरचा वापर करून कलिंगड, मिरची सारखी उत्पादन आधुनिक पद्धतीने घेताना दिसून येत आहे. पण हे प्रमाण अत्यल्प असून शेती क्षेत्रात यशस्वी व्हायचं असेल आधुनिक तंत्रज्ञानाचा वापर सर्व शेतकऱ्यांनी करणे गरजेचे आहे. कृषी विद्यापीठातून होणारी संशोधन सर्व शेतकऱ्यांपर्यंत पोहोचविणे गरजेचे आहे. त्याचा फायदा सामान्यातील सामान्य शेतकऱ्याला होणे आवश्यक आहे.

संदर्भ साहित्य-

ग्रोवन सकाळ पेपर,

लोकराज्य मासिक,

प्रादेशिक फळ संशोधन केंद्र वेंगुर्ला, काजू लागवड तंत्रज्ञान, 2004

कोकण कृषी विद्यापीठ दापोली, काजू लागवड, शंकरराव मगर 2005

कृषी दैनंदिनी, बाळासाहेब सावंत कृषी विद्यापीठ, कृषी विद्यापीठ दापोली 2008

फळ प्रक्रिया उद्योगातून रोजगार क्षेत्रात संधी व आव्हाने

प्रा. नितिन वि. खरात

कीर्ती एम. डुंगरसी महाविद्यालय (स्वायत्त)

दादर मुंबई-२८.

प्रस्तावना

भारत हा कृषीप्रधान देश असलेल्या भारतात भाजीपाला आणि फळे मोठ्या प्रमाणात उत्पादित होत आहेत. शासनाच्या विविध योजनांमध्ये मोठ्या प्रमाणात फळझाडांची लागवड वाढून दिसत आहे. यामुळे भाजीपाला आणि फळे यांचे उत्पादन वाढत आहेत. फळे आणि भाजीपाला काढणी नंतर प्रक्रिया झाल्यावर तंत्रज्ञान क्षेत्रात भारत अजून मागे आहे. त्यामुळे काढणी नंतर जवळ जवळ ५०% उत्पादन हे नुकसान होत झालेले दिसून येते. याकरिता फळे आणि भाजीपाला प्रक्रिया करून त्यांचे महत्व वाढविणे आवश्यक आहे. फळे व भाज्या हे माल नाशवंत स्वरूपाचे असल्या कारणाने ओळखले जाते. काढणीनंतर काही काळातच ये ताजेपणा खराब होऊन ते खराब दिसून येतात. त्यामुळेच आवक वाढल्यास बाजारात उत्पादनाची विक्री नगण्य भावाने विकली जाते. बऱ्याच वेळा उत्पादन खर्च देखील निघत नाही यामुळे शेतकरी यांना नुकसान भोगावे लागत आहे. काढणीनंतर फळे व भाजीपाला नुकसान होण्याचे कारण म्हणजे अयोग्य शेती व काढणी, त्याची अयोग्य हाताळणी व प्रतवारी, विक्री व्यवस्था कमजोर, अकुशल कामगार, वाहतूक व साठवूक व्यवस्था अयोग्य किंवा त्याचा अभाव तसेच अपुरी भांडवल अश्या विविध कारणाने ४५% ते ५०% माल वाया गेलेला दिसून येतो. फळे व भाजी यांच्यावर प्रक्रिया करून उत्पादित पदार्थांच्या माध्यमातून किंमत चांगली मिळू शकते. तसेच या पदार्थांना देशात व परदेशात मोठ्या प्रमाणात मागणी आहे. त्यामुळे या पदार्थांचे नुकसान होणार नाही यासाठी फळे आणि भाजीपाला यांचे प्रक्रिया करणे गरजेचे आहे त्यामुळे रोजगाराचे प्रमाण सुद्धा वाढू शकते. मानवाचे आरोग्य व्यवस्थित रहावयाचे असेल तर त्यास आरोग्य मुक्त असे शरीरासाठी आवश्यक असणारे योग्य पोषण आहार असणे आवश्यक आहे. तसेच कडधान्य व तृणधान्य अश्या प्रथिनयुक्त अन्नपदार्थांचा आपल्या शरीरात भागणार नाही तर त्यासाठी शरीरात खनिजे व जीवनसत्त्वे यांचा सुद्धा वापर होणे आवश्यक आहे. फळपीक हे अधिक प्रमाणात फायदेशीर होण्यासाठी फळांचे प्रक्रियायुक्त पदार्थ जास्त उपयुक्त ठरतात. फळ प्रक्रियातून फळांसारख्या नाशवंत शेतमालाचं टिकाऊ पदार्थांत वापर करता येते. फळांचा उपयोग करून टिकाऊ रस, पेये, सरबत, जाम, जेली, मार्मालेड, मुरंबा, पाकवलेली फळ, हवाबंद डब्यातली फळं, चटणी सॉस, लोणची, फळ सुकवून त्यापासून सुकी फळं, सुक्या फोडी, सुकी फळं पावडर तसंच वाईन्स आणि व्हीनेगर असे अनेक विविध पदार्थ तयार रोजगार क्षेत्रात मोठी संधी मिळते. फळप्रक्रिया पदार्थ तयार करण्यासाठी मोठ्या प्रमाणात अनुदान सुद्धा मिळते. ग्रामीण व शहरी भागात व इतर राज्यात सुद्धा मोठ्या प्रमाणात आयात व निर्यात केली जाते.

रोजगार हमी योजनेशी निगडित फळबाग लागवडीद्वारे फलोत्पादन विकास योजनेत आंबा, चिक्कू, बोर, पेरू, डाळिंब, नारळ, द्राक्ष, काजू, अंजीर, आवळा, फालसा, कोकण, चारोळी, लिची, संत्रा, मोसंबी, फणस, चिंच, सीता

फळ, कवठ, जांभूळ, अननस, अशा विविध फळांचा परिक्षण करून प्रक्रिया पदार्थ तयार करता येतात. फळांमध्ये मुबलक प्रमाणावर जीवनसत्त्वे व खनिजे असल्याने त्यांच्यापासून तयार केलेल्या पेयांना वर्षभर मोठ्या प्रमाणात खूप चांगली मागणी असते. फळांपासून तयार केलेली पेये ही कृत्रिम पेयांपेक्षा निश्चितच चांगली असतात. ग्रामीण भागात फळे आणि भाज्यांचे टाकाऊ पदार्थ तयार करणारे लघुउद्योग झाल्यामुळे लोकांना चांगल्या रीतीने रोजगार प्राप्त होऊ शकतो. तसेच टिकाऊ पदार्थांना मोठ्या प्रमाणात परदेशात मागणी असल्याने परकीय चलन प्राप्त होते. ग्रामीण भागात नवीन उद्योग तयार करण्यासाठी बरेच शेतकरी आणि उद्योजक कृषी विज्ञान केंद्र अथवा इतर शिबिरे आयोजित करून त्यांना स्वावलंबन करण्यासाठी प्रयत्न करतात.

उद्देश

-) मानवाच्या आरोग्यासाठी फळे व भाजीपाला संरक्षक म्हणून अभ्यास करणे.
-) फळे व भाजीपाला प्रक्रिया करून शेतकर्यांना आर्थिक फायदा मिळवून देणे.
-) फळातील व भाजीपाला प्रक्रिया तंत्रज्ञानाचा अभ्यास करणे.
-) नाशवंत पदार्थांचा मूल्यवर्धित पदार्थ तयार करण्याच्या पद्धतीची माहिती घेणे.
-) शेतकर्यांना फळ प्रक्रिया प्रशिक्षण देवून स्वताचा रोजगार उपलब्ध करण्यासाठी प्रोत्साहन देणे.

गृहीतके

-) फळ प्रक्रियातून फळांसारख्या पदार्थांपासून चांगल्या फळांपासून विविध पदार्थ तयार करून रोजगार उपलब्ध होते.
-) मानवाच्या आरोग्यासाठी उत्तम फळांचा सेवन व वापर केला तर मानवाचे आरोग्य सुदृढ राहू शकते.

संशोधन पद्धती

तथ्य संकलन करण्यासाठी दुय्यम साधनांचा वापर

दुय्यम स्रोत साधनांच्या आधारे संशोधकाला अहवाल, दैनंदिन, शासकीय व अशासकीय आकडेवारी व माहिती पुस्तिका, रेकॉर्ड, वर्तमान पत्रे, साप्ताहिक, मासिके, अग्रे वन वर्तमान पत्रे, कृषी विज्ञान केंद्र अहवाल, इत्यादी संशोधकाला संशोधन अभ्यास करत असताना फळे व भाजीपाला याविषयी माहिती संग्रहित करता येते. संशोधनामध्ये संशोधन करत असताना संशोधकाला याचा नेमका किती फायदा होईल अथवा समाजात कोणत्याही गोष्टीचे संशोधन करताना मानवाला भौतिक फायदा मिळणार आहे. हे आपणास दुय्यम स्रोत मार्गाने माहिती संशोधकाला मिळते.

माहितीचे विश्लेषण

—) रस व पेये

दुय्यम साधनांचा अभ्यास करताना संशोधकाला ज्या फळांमध्ये भरपूर प्रमाणात रस दिसतो, त्यापासून हे पदार्थ तयार करता येतात. आंब्याची साल काढून आमरस बनवता येतो. मशिनच्या सहाय्याने कोकम, संत्रा, मोसंबी, पपनस, डाळीबदाने, बोर, पेरू, जांभूळ या फळांचा रस काढता येतो. तसेच पोटॅशियम मेटाबाय सल्फाईड अगर रस रंगीत असल्यास सोडियम बेन्साईट या रासायनिक परिरक्षक पदार्थाचा वापर करून रस नैसर्गिक अवस्थेत बाटल्यात भरून टिकवून ठेवता येतो. काही रसांत साखर, सिट्रिक असिड, पाणी स्वादकाचा वापर करून पेये बनवता येतात.

二) आमरस

जी फळे पिकलेली आहेत ती स्वच्छ पाण्याने धुवून फळांचा रस काढावा त्यानंतर मोठ्या प्रमाणात आमरस बनवताना यंत्राच्या मदतीने रस काढावे. रसाची आम्लता ही ०.३ % असावी आणि आमरस ८५ अंश सेल्सिअस तापमान हे अर्धा व पावून तस्गरम करावे त्यामुळे आमरस निर्जंतुक टिनच्या डब्यात १ से. मी. जागा सोडून गरम करून भरावे. नंतर उकळत्या पाण्यात ३० मिनिटे ठेवावे. नंतर थंड झाल्यावर थंड अथवा कोरड्या जागेत ठेवावे.

三) काजू बोंडापासून प्रक्रिया करून पेय

ग्रामीण भागात काजू बोंडापासून पेय तयार करण्यासाठी चांगल्या दर्जाची काजू बोंडे ते स्वच्छ पाण्याने धुवावे. काजूच्या बोंडापासून खवखवणारा पदार्थ टनिन कमी करता यावा त्यासाठी उकळत्या पाण्यात मिठाच्या पाण्यात मिसळून ते बुडून ठेवावे. त्यानंतर ते थंड करावे. त्यानंतर बोंडाच्या हाताने यंत्राच्या सहाय्याने रस काढावा. तो रस साध्या कपड्यातून गाळून घ्यावे त्यानंतर काजू पेय तयार करावे. पेय बनविल्यानंतर त्यात १४५ मिलीग्राम पोटॅशियम मेटाबायल्फिड प्रती किलो पेयात मिसळून ठेवणे. त्यानंतर मशिनने हवाबंद करून ठेवून उकळत्या पाण्यात अर्धा तास भिजवत ठेवावे. त्यानंतर बाटली थंड व कोरडी ठेवून पेयाचा रस घ्यावा त्यामध्ये पाणी टाकू नये.

四) पिकलेल्या करवंदाचे सिरप-

ग्रामीण भागात निसर्गाच्या सानिध्यात असलेल्या फळांपैकी पिकलेल्या करवंदापासून सिरप तयार केले जाते. सर्वात प्रथम पिकलेली, ताजी करवंदे स्वच्छ पाण्याने धुवून घ्यावी. त्यानंतर करवंदे चाळणी अथवा बर्क तारेची जाळ असलेली त्यावर घासून त्यापासून रस काढावे. त्यानंतर एक किलो रसामध्ये दीड किलो साखर मिसळून विद्राव्य घटकांचे प्रमाण ७०% करावे. त्यामध्ये सायट्रिक आम्ल टाकून सिरपची अम्लता १.०५ % ठेवावी. त्यानंतर बाटलीत रस भरून बाटल्या थंड व कोरड्या ठिकाणी ठेवून ठेवणे.

५) कोकमसोल

कोकमसोल बनवण्यासाठी सर्वात प्रथम पूर्ण पिकलेली लाल ताजी टणक फळे चांगली निवडून घ्यावी. ते पाण्याने स्वच्छ धुवून घ्यावे. नंतर त्याचे गर व साल वेगळी करावी. नंतर बिया आणि गर मिश्रण करून त्यामध्ये १० टक्के प्रमाणे १ किलो गरासाठी १२० ग्रम मीठ टाकून ठेवणे. मीठ व गर विरघल्यानंतर ते गाळून त्याच्या बिया वेगळे करणे त्या द्रावणात कोकमाच्या साली १० ते १५ मिनिटे बुडवून २४ तास उन्हात वाळवावे. त्यानंतर ४ ते ५ वेळा साल रसात बडवून ते सुकवाच्यात अश्या पद्धतीने सुकविलेले कोकमसोल प्लास्टिकच्या पिशवीत हवाबंद करून थंड हवेत ठेवावे.

६) जॅम

वेगवेगळ्या फळापासून तयार करताना जॅम व जेली हे पदार्थ सारखेच दिसून येतात. हे पदार्थ चांगले होण्यासाठी साखर, पेक्टिन व आम्लता यांचे प्रमाण चांगले व योग्य असणे आवश्यक आहे. फळे, साखर, सिट्रिक आम्ल आणि गरजेप्रमाणे पेक्टिन यांचं प्रमाणबद्ध मिश्रण आटवून रबडीसारख्या घट्ट बनवून त्यापासून जाम तयार केले जातात. विशेष म्हणजे फणस, चिक्कू, जांभूळ, पेरू, लीची, आंबा, मोसंबी यापासून उत्तम प्रकारचा जाम तयार करता येतो.

७) मुरांबे

मुरांबे तयार करण्यासाठी सर्वप्रथम फळे स्वच्छ करून त्यावर बोचुन फळाचं आणि साखरेचं प्रमाण निश्चित करून ते ४५.५५ ठेवून आंबा, आवळा, चिक्कू आणि बोरांचे मुरम्बे तयार करतात. पाकांत फळांचे लहान लहान तुकडे करून टाकावे अश्या पद्धतीने उत्तम व चांगल्या प्रकारचे मुरम्बे तयार होतात.

८) फणस पोळी

चांगली पिकलेली बारक्या फणसाच्या गर्यापासून रस तयार करून घेणे, गरे काढून त्यातील आतली बिया काढून टाकावे. नंतर त्याचा रस तयार करावा. मुलायम कपड्याने तो गाळून घ्यावा. नंतर तो रस एका ताटात अथवा लहान टोपात ओतावा रस हे ताटाला चीटकू नये त्यासाठी आतून तुपाचा हात लावून ठेवावे. त्यानंतर त्याला धुरी घावी म्हणजेच ते काळपट होणार नाही ते भांडे घेवून उन्हामध्ये वळवून ठेवल्यावर रसाचा ठार वाळल्यानंतर दुसरा थर घ्यावा. अशा पद्धतीने त्याची जाडी भरून झाल्यावर लहान तुकडे करून पेपरमध्ये गुंडाळून घट्ट झाकणाने भांड्यात अथवा बरणीत ठेवावे अश्या रीतीने फणस पोळी तयार केली जाते.

९) चिक्कू जॅम

पालघर जिल्ह्यातील उत्तम असे डहाणू व घोलवड या ठिकाणाचे चिक्कू हे फळ प्रसिद्ध आहे ह्या फळापासून विविध प्रकारचे पदार्थ केले जाते तसेच चिक्कू चिप्स, पावडर, चोकलेट व चिक्कू जॅम त्यासाठी चिक्कू स्कॅश कृती पद्धतीने चांगल्या फळ यांची निवड करून त्याचे बारीक तुकडे करणे आणि जॅमसाठी लागणारे सर्व घटक यांचे मिश्रण करून ते घट्ट करावे जोपर्यंत चांगले शिजत नाही तो पर्यंत घट्ट करून घ्यावे. शिजलेले चिक्कू जॅम

शिजलेले मिश्रण चांगल्या पद्धतीने गरम करून ते एका भांड्यात भरून घेणे.त्यानंतर थोडीशी पेक्टिन पावडर टाकावे जेणे करून ते घट्ट होते अश्या पद्धतीने व्यवसाय करून रोजगार उपलब्ध होतो.

१०) जांभूळ सिरप

सध्याच्या काळात जांभूळ असे फळ आहे की मानवाच्या आरोग्यासाठी उत्तम असे फळ आहे की ज्या मानवाला मधुमेह आजार असेल तर ते मानवाने जांभूळ रसाचा प्राशन करावे. त्यापासून मानवाचे आरोग्य सुधारण्यास मदत होते. जांभूळ रस तयार करण्यासाठी प्रथम जांभूळ चांगले धुवून घ्यावे त्यानंतर त्याचा रस काढावे. त्यास साखर, सायट्रिक आम्ल आणि सोडियम बेंझोएट चांगले ढवळून मिसळून घ्यावे. ते पदार्थ एकमेकांशी एकरूप झाल्यानंतर एका काचेच्या बाटलीत भरून घेणे ते झाकण घट्ट बंद करावे.

फळांवर प्रक्रिया करण्याचे फायदे-

-) प्रक्रिया केल्यामुळे फळे कोणत्याही हंगामात उपलब्ध होऊन त्याची चव वर्षभर घेवू शकतो.
-) बाजारपेठेत फळांचा दर घसरल्याने किंवा आवक कमी झाल्यावर अशा स्वस्त फळे प्रक्रिया करून चांगली किंमत घेता येते.
-) प्रक्रिया पदार्थ निर्जंतुक केल्यामुळे खाण्यासाठी योग्य सुरक्षित आहेत.
-) ज्या देशात विशिष्टे फळे पिकत नाही अश्या ठिकाणी ते पिकवून निर्यात करून परकीय चलन मिळवता येते.

निष्कर्ष

फळापासून तयार होणारे विविध पदार्थ व प्रक्रिया करून शेतकऱ्याला अथवा एखादा उद्योजक म्हणून काम करणाऱ्याला उत्तम असा रोजगार प्राप्त होऊ शकतो.

संदर्भसूची

-) डॉ. रश्मी पाटील, डॉ. गोविंद पाटील, डॉ. पराग हळदणकर, डॉ. अनिस रंगवाला (२००६), फळप्रक्रिया, कृषी तंत्रज्ञान माहिती केंद्र, डॉ. बाळासाहेब सावंत कोकण कृषी विद्यापीठ, दापोली जिल्हा रत्नागिरी.
-) डॉ. विजयकुमार देसाई व्यवस्थापक, कृषी पर्यटनातून शाश्वत विकास कृषी तंत्रज्ञान माहिती केंद्र, डॉ. बाळासाहेब सावंत कोकण कृषी विद्यापीठ, दापोली जिल्हा रत्नागिरी.
-) डॉ. वा. ब. राहुडकर, फळझाडे प्रेस्टीज पब्लिकेशन पुणे.
-) अ. व्य. पाटील व प. पा. मोरे, कोरडवाहू फळझाडे कोनटीनेटल प्रकाशन पुणे.
-) अ. व्य. पाटील रोपवाटिका संगोपन, फळबाग तत्वे आणि पद्धती कोनटीनेटल प्रकाशन पुणे.

ग्रामीण विकासात सरपंचाची भूमिका

माधुरी संजय अहिरे.

राज्यशास्त्र विभाग. मुरलीधर नानाजी मोहिते गुरुजी.
कला वाणिज्य व विज्ञान महाविद्यालय खोडाळा.

गोषवारा:-

ग्रामपंचायतीचे कार्य हे स्थानिक प्रशासनाच्या संरचनेतून घडत असते. गाव पातळीवरील ग्रामपंचायत ही ७३ व्या घटनादुरुस्तीनंतर महत्त्वाची ठरली आहे. कारण ग्रामसभेत आता घटनेची मान्यता प्राप्त झालेली आहे. त्यामुळे प्रत्येक ग्रामीण नागरिकास स्वतःच्या गावात ग्रामसभेचा सदस्य म्हणून ग्राम विकासाच्या दृष्टीने महत्त्वाची भूमिका बजावता येते. त्यानंतर स्थानिक प्रशासनाच्या संरचनेतून विकासाचे काम ग्रामपंचायतीमार्फत पुढे सरकते. अशा संदर्भातील माहिती आपण या पुढील घटकातून अभ्यासणार आहोत.

महत्त्वाचे शब्द/संकल्पना ग्रामसभा, सरपंच, उपसरपंच, पंचसभा, तहकूब.

१) प्रस्तावना:-

सरपंच हा ग्रामीण विकासातील महत्त्वाचा घटक आहे. गाव पातळीवरील विकास सरपंचाच्या दृष्टीवर अवलंबून असतो महाराष्ट्रातील निवडक ग्रामपंचायतीने हे सिद्ध केलेले आहे. उदा. पेरे पाटील, संतोष गिरी, सौ प्रियंका आरगडे, सौ प्रतिभा बाचकर, पोपटराव पवार .

म्हणूनच सरपंचांना आपली विकासाची असणारी क्षमता/पावर ही जशी माहिती असणे गरजेचे आहे. तसेच त्यांच्या कर्तव्याची देखील त्यांना माहिती असावी.

ग्रामपंचायतीचा कारभार सरपंच पाहतात. त्याकरिता त्यांना ग्रामपंचायतीच्या क्षेत्रात राहावे लागते. ग्रामपंचायतीच्या क्षेत्रात राहणे सरपंचाचे कर्तव्य आहे. परंतु त्यांना काही काळ ग्रामपंचायत क्षेत्राबाहेर जावे लागले तर ग्रामपंचायतीची परवानगी काढून जाता येते. ग्रामपंचायत त्यांना सहा महिन्यांपर्यंत परवानगी देऊ शकते. त्या काळात सरपंचाची कामे उपसरपंच पाहतात.

उपसरपंचाची निवडणूक झाल्यावर त्याचे पदे रिकामे झाली किंवा उपसरपंचास गैरहजर राहण्याची परवानगी ग्रामपंचायतीने दिली तर ग्रामपंचायत ची सभा घेऊन नव्या उपसरपंचाची निवड करू शकतात. अशी निवड करताना सरपंचांनी कायद्याच्या सर्व तरतुदी लक्षात घेऊन उपसरपंचाची निवड करावी लागते.

२) शोध निबंधाची उद्दिष्टे

१) सरपंचाची कर्तव्यांचा अभ्यास करणे.

२) सरपंचाची अधिकारांचा अभ्यास करणे.

३) सरपंचाची जबाबदाऱ्यांच्या अभ्यास करणे.

४) ग्रामपंचायतचा कारभार कसा चालतो हे सांगून त्याचे महत्त्व अभ्यासने.

५) ग्रामपंचायत राज्यव्यवस्थेतील ग्रामसभेची माहिती आणि महत्त्व अभ्यासणे.

३) गृहीतके.

१) ग्रामीण भागातील नागरिकांना सरपंचाची कर्तव्य पूर्णपणे माहित नाही.

२) ग्रामीण विकासासाठी सरपंचाचे हक्क, अधिकार समजून ग्रामीण विकास पुढे जाऊ शकतो.

४) संशोधन पद्धती:-

प्रस्तुत संशोधन हे दुय्यम संशोधन श्रोतावर आधारित आहे . यासाठी स्थानिक प्रशासन या विषयावर प्रकाशित झालेली विविध लेखकांची पुस्तके, ग्रामीण भागावरील मासिके, वेळोवेळी प्रकाशित झालेले लेख व अन्य लिखित साहित्याचा आधार घेतलेला आहे. याशिवाय ग्रामीण विकास संदर्भात मिळालेल्या माहितीची सत्यता पडताळून पाहण्यासाठी निरीक्षण पद्धतीचा अवलंब केला आहे.

५) माहितीचे विश्लेषण :-

१) नियोजन :-

ग्रामपंचायत क्षेत्रात माहिती केंद्राची स्थापना करणे, दूरध्वनी संच, रेडिओ आणि वाचनालयाद्वारे सरकारच्या योजनांची माहिती ग्रामस्थांना देणे, गावाच्या विकासाच्या पंचवार्षिक आराखडा तयार करणे, पंचवार्षिक नियोजन करणे, रोजगार मिळण्याच्या दृष्टीने उद्योग धंद्यात वाढ, पडीक जमिनीचा विकास, सिंचन क्षमतेत वाढ, पशुधन विकास, साक्षरता मोहीम, परिसर स्वच्छता, इत्यादी उपक्रमांचे नियोजन करणे हे सरपंचाचे कर्तव्य आहे.

२) कामावर नियंत्रण:-

ग्रामपंचायतीकडे सोपविलेल्या आणि ग्रामपंचायतीच्या अधिकारातील सर्व कामांवर देखरेख करण्याचा अधिकार सरपंचांना आहे.

ग्रामपंचायतीच्या सर्व कर्मचाऱ्यांवर नियंत्रण ठेवण्याच्या आणि त्यांच्या कामावर देखरेख करण्याच्या अधिकार सरपंचांना आहे. या कर्मचाऱ्यांसंबंधी जिल्हा परिषदेच्या स्थायी समितीचे आदेश ग्रामपंचायतीला पाळावे लागतात.

ग्रामपंचायतीच्या हद्दीतील जिल्हा परिषदेच्या प्राथमिक शाळांवर देखरेख करण्याचा अधिकार ग्रामपंचायतीला आहे.

सरकारने परवानगी दिली आहे असे उत्पन्नाचे दाखले सरपंच ग्रामपंचायतीच्या सही शिक्क्यानिशी देऊ शकतात.

३) स्थावर मालमत्ता व्यवस्था:-

सरकारने गायराने, जमिनी, सार्वजनिक रस्ते, विहिरी, तळी, ओढे, नाले आणि नदीच्या पात्रातील जागांची व्यवस्था पाहण्याचे काम ग्रामपंचायतीला दिले तर ते काम करण्याची जबाबदारी ग्रामपंचायतची आहे.

जिल्हा परिषदेने तसेच सरकारने बांधून पूर्ण केलेली पिण्याच्या पाण्याची नळ पाणीपुरवठा योजना, जल जीवन मिशन ग्रामपंचायतीने ताब्यात घेतल्यानंतर तिची देखभाल करण्याची जबाबदारी ग्रामपंचायतीकडे येते.

ग्रामपंचायतच्या हद्दीत ग्रामपंचायतीच्या परवानगीशिवाय कोणी नवीन बांधकाम केले किंवा परवानगीशिवाय जुन्या बांधकामात फेरबदल केले तर त्यावर कारवाई करणे हे ग्रामपंचायतीचे कर्तव्य आहे.

शेतकऱ्यांच्या एकमेकातील वादामुळे जर शेतीचे नुकसान होत असेल तर ग्रामपंचायत जिल्हाधिकार्याकडे तक्रार करू शकते.

४) पंचायत समिती, जिल्हा परिषद आणि स्थायी समितीच्या आदेशांचे पालन:-

ग्रामपंचायतीच्या कामकाजाची कागदपत्रे जिल्हा परिषद आणि पंचायत समितीला देणे ग्रामपंचायतीचे कर्तव्य आहे. ग्रामपंचायतीचा एखादा ठराव लोकांच्या हिताविरुद्ध असेल, किंवा त्या ठरावामुळे गावाच्या शांततेत बिघाड होण्याची शक्यता असेल तर स्थायी समिती त्या ठरावाची अंमलबजावणी करण्यास प्रतिबंध करू शकते.

जी कामे करावयाची आहेत त्यापैकी एखाद्या कामाकडे ग्रामपंचायतीचे दुर्लक्ष होत असेल तर ते काम करावयास पंचायत समिती तसेच जिल्हा परिषद ग्रामपंचायतीला सांगू शकते.

ग्रामपंचायतीकडील निरनिराळ्या कामांवर देखरेख आणि मार्गदर्शन करण्यासाठी व सल्ला देण्यासाठी जिल्हा परिषद तांत्रिक अधिकाऱ्याची नियुक्ती करू शकते. ग्रामपंचायतीच्या कामांवर देखरेख आणि मार्गदर्शन करणे व सल्ला देणे गरजेचे आहे असे नियुक्त केलेल्या अधिकाऱ्याला वाटले तर तो मार्गदर्शन करू शकतो व सल्ला देऊ शकतो. त्या अधिकाऱ्याचा अहवाल गटविकास अधिकाऱ्यांनामार्फत सरपंचाकडे आल्यावर सरपंचाला अहवाल येथील सूचना पाळव्या लागतात.

जिल्हा परिषदेने व पंचायत समितीने ग्रामपंचायतची समिती घेऊन जर कोणतीही कामे, विकास योजना किंवा एखाद्या संस्थेची व्यवस्था ग्रामपंचायतकडे दिली तर ग्रामपंचायतीला ती जबाबदारी पार पाडावी लागते.

ग्रामपंचायतीच्या कारभाराची तपासणी करण्याचा अधिकार जिल्हा परिषदेच्या मुख्य कार्यकारी अधिकाऱ्यांना आहे. अशा तपासणीत आढळून आलेल्या त्रुटी आणि दोष तसेच घेतलेले आक्षेप यांची पूर्तता करणे हे ग्रामपंचायतीचे कर्तव्य आहे.

५) उत्पन्न वाढ आणि करांचे उत्पन्न:-

ग्रामपंचायतीच्या उत्पन्नाचे प्रमुख साधन ग्रामपंचायतीने आकारलेले कर होत. हे कर नियमाप्रमाणे आकारणे आणि त्याची वसुली करणे हे ग्रामपंचायतीचे कर्तव्य आहे. ग्रामपंचायतीने आकारलेले करांचे दर कमी असतील तर त्यांत पंचायत समिती वाढ सुचवू शकते. पंचायत समितीने सुचविलेल्या दराप्रमाणे कर आकारणी करून वसुली करणे ग्रामपंचायतीवर बंधनकारक आहे. पंचायत समितीचा कर आकारणी निर्णय पसंत नसेल तर त्या निर्णयाविरुद्ध ग्रामपंचायत स्थायी

समितीकडे अपील करू शकते. पंचायत समितीच्या आदेशाची परस्पर अवमान्यता ग्रामपंचायत करू शकते. परंतु पंचायत समितीच्या आदेशाची परस्पर अवमान्यता ग्रामपंचायत करू शकत नाही.

ग्रामपंचायतच्या क्षेत्रातील ग्रामपंचायतीने ठरविलेल्या दराप्रमाणे कर आकारण्याऐवजी कारखान्यातून ठोक रक्कम अंशदान म्हणून घेता येते. कारखान्याशी तसा करार करावा लागतो. कराराला सरकारची मंजूरी द्यावी लागते.

एकदा ठरविलेले करांचे दर ग्रामपंचायतीला बदलण्याचा अधिकार आहे. सहसा चार वर्षांनी करांची फेर आकारणी करता येते. परंतु विशिष्ट परिस्थितीमध्ये त्या अगोदर कर बदलणे आवश्यक असेल तर ग्रामपंचायतीच्या मंजूरीने बदलता येतात. बदललेल्या दराप्रमाणे कारखान्याकडील ठोक रक्कम ही सरकारच्या परवानगीने बदलून घेण्याचा प्रयत्न करता येतो.

गावातील सहकारी संस्थांना उत्तेजन देऊन आणि शेतकरी संघटनांना विश्वासात घेऊन उत्पादन वाढविण्याची जबाबदारी ग्रामपंचायतीवर आहे.

ग्रामपंचायतीच्या कोंडवाड्यात असलेल्या जनावरांच्या फीचे दर सरकारने ठरवून दिलेले आहेत; परंतु जनावरांच्या चारा पाण्याचा खर्चचे दर ग्रामपंचायतीने पंचायत समितीकडून ठरवून घेतले तरच ते आकारता येतात.

६) राज्य शासनाच्या सूचनांचे पालन:-

राज्य शासनाने ग्रामपंचायतला दिलेला सूचना व मार्गदर्शनाचे पालन करणे ग्रामपंचायतीचे कर्तव्य आहे.

अनुसूचित जातीतील, अनुसूचित जमातीतील तसेच नागरिकांच्या इतर मागास वर्गातील लोकांची परिस्थिती सुधारण्याकरिता व अस्पृश्यता निवारण्याकरिता राज्य सरकारने आणि जिल्हाधिकार्यांनी दिलेल्या आदेशांचे पालन करणे हे ग्रामपंचायतीचे कर्तव्य आहे.

७) ठरावांची कार्यवाही:-

ग्राम सभेने आणि ग्रामपंचायतीच्या सभेने केलेल्या ठरावांची कार्यवाही करण्याची जबाबदारी सरपंचावर आहे ती जबाबदारी त्यांना ग्रामसेवकाच्या साहाय्याने पार पाडावयाची आहे.

८) प्रशासकीय कार्यासंबंधी उपसरपंचाची कर्तव्य अधिकार आणि जबाबदाऱ्या:-

सरपंचाची निवड झाल्यावर ते ग्रामपंचायतीचा कारभार करतात. कारभार करताना ते कधी रजेवर जातात, कधी गैरहजर राहतात तसेच इतर अनेक कारणांनी सरपंचाचे पद कधी कधी रिकामे राहते. अशावेळी पंधरा दिवस वाट पाहून ग्रामपंचायतीचे सरपंच म्हणून कामे करण्याचा अधिकार उपसरपंचांना मिळतो. असा अधिकार मिळाल्यावर सरपंचाचे काम करणे हे उपसरपंचाचे कर्तव्य आहे. तरीही या काळात उपसरपंचांनी आर्थिक व्यवहार करण्याची काही पथ्य पाळावी लागतात. ती पद्धत कटाक्षाने पाळणे हे उपसरपंचाचे कर्तव्य आहे.

९) प्रशासकीय कार्यासंबंधी ग्रामपंचायतीच्या सदस्यांची कर्तव्य, अधिकार आणि जबाबदाऱ्या:-

ग्रामपंचायतीच्या सचिव पदाची संपूर्ण जबाबदारी ग्रामसेवकावर आहे. काही ग्रामपंचायतींनी स्वतःच्या नोकरवर्ग नियुक्त केला आहे. परंतु त्यांच्याकडून कामे करून घेण्याचे जबाबदारी ग्रामसेवकावर आहे.

ग्रामपंचायतीकडे सोपविलेल्या कामाच्या उत्पन्नाचे व खर्चाचे अंदाजपत्रक तयार करण्याकरिता माहिती तयार करणे आणि सरपंचांना ती माहिती देणे हे ग्रामसेवकाचे कर्तव्य आहे. सर्वसाधारण ग्रामपंचायतीचे दफ्तर सांभाळण्याची जबाबदारी ग्रामसेवकाकडे असते.

१०) आर्थिक व्यवहारासंबंधी सरपंचाची कर्तव्य, अधिकार आणि जबाबदाऱ्या:-

गावाच्या विकासाकरिता ग्रामपंचायती स्थापन झाल्या आहेत. ग्रामपंचायतीचा कारभार हा गावाचा कारभार आहे. तो कारभार सरपंच, उपसरपंच आणि सदस्य करतात. म्हणून ग्रामपंचायतीच्या कारभाराची जबाबदारी त्यांच्यावर येऊन पडते.

ग्रामपंचायतीचे पैसे बँकेत बचत खात्यात ठेवलेले असतात. त्यापैकी ग्रामनिधी आणि ग्राम पाणीपुरवठा निधीचे पैसे बँकेतून काढण्याचे अधिकार ग्रामसेवकास आहे; परंतु बँकेतून पैसे काढण्यास ग्रामपंचायतची आणि सरपंचाची मान्यता लागते. त्याकरिता ग्रामसेवकांनी सरपंचांना लेखी टिपणी सादर करावी लागते. अशा लेखी टिपणीस मान्यता देऊन रक्कम काढण्यास ग्रामसेवकास परवानगी देणे हा सरपंचाचा अधिकार आहे.

सत्कार समारंभ आणि त्यांसारख्या प्रसंगी ग्रामपंचायत काही रक्कम खर्च करू शकते. परंतु याकरिता नियमापेक्षा मोठी रक्कम खर्च करण्यास पंचायत समितीचे सभापती आणि जिल्हा परिषदेचे अध्यक्ष यांची मान्यता लागते. रक्कम खर्च करण्यास मान्यता देणारा ठराव ग्रामपंचायतीने दोन किंवा तीन पेक्षा जास्त मतांनी समंत करावा लागतो. ग्रामपंचायतीच्या ठरावाची आणि सभापती किंवा अध्यक्षांची परवानगी घेण्याची जबाबदारी सरपंचावर आहे.

गावाच्या हिताचे काम ग्रामपंचायतीच्या हद्दीबाहेर करण्यास आणि त्यावर खर्च करण्यास जिल्हा परिषदेची अगोदर मंजूरी घ्यावी लागते. त्यासाठी ग्रामपंचायतीचा ठराव लागतो. ग्रामपंचायतीचा ठराव घेण्याची तसेच जिल्हा परिषदेच्या अध्यक्षांची पूर्व मंजूरी घेण्याची जबाबदारी सरपंचावर आहे. शिक्षणाचे सार्वत्रिकीकरण, प्रौढ साक्षरता केंद्र, ग्रंथालये, वाचनालये, क्रीडांगणे, वैद्यकीय मदत, प्रसूती आणि शिशुकल्याण, नैसर्गिक आपत्तीत आपदग्रस्तांना आर्थिक साहाय्य, इत्यादी कामे गावाकरिता करणाऱ्या सरकारमान्य स्वयंसेवी संस्थांना द्यावयाचे अनुदाने यासाठी लागणारा पैसा ग्रामपंचायतीत ठराव करून उपलब्ध करणे हे सरपंचाच्या अखत्यारीत येथे.

ग्रामपंचायतीचा खर्च ग्रामपंचायतीच्या हद्दीतील सर्व गावे आणि वाड्यावस्त्यांवर लोकसंख्येच्या प्रमाणात होतो की नाही हे पाहणे सरपंचाचे कर्तव्य आहे.

ग्रामनिधी आणि ग्राम पाणीपुरवठा-निधी यांतून खर्च झालेल्या रकमांचे ग्रामसेवकाने दिलेले साप्ताहिक विवरणपत्र तपासून पाहणे आणि झालेल्या खर्चाची खात्री करून घेणे हे सरपंचाचे कर्तव्य आहे. असे विवरण पत्र ग्रामसेवकाने दिले नाही तर ते त्याच्याकडून मागून घेणे व मागणी केल्यावरही मिळाले नाही तर गटविकास अधिकाऱ्यांना कळविणे हेही सरपंचाचे कर्तव्य आहे.

जवाहर रोजगार निधीतून सरपंच आणि ग्रामसेवक या दोघांच्या सहीने रकमा काढण्याकरिता टिपणी तयार आहेत का, त्यांना कामाचे ठराव जोडले का, इत्यादी गोष्टींची खात्री करून घेणे हे ही सरपंचाची जबाबदारी आहे.

ग्रामपंचायतीने रोखीने, चेकणे आणि चलनाने जमा होणाऱ्या सर्व रकमांचा भरणा बँकेच्या खात्यात वेळेच्या वेळी झाला आहे का, ग्रामपंचायतीच्या जमाखर्चाचा सर्व हिशोब रोज किर्दीत वेळेच्या वेळी लिहिला आहे का, जमेच्या रकमा आणि खर्चाचा रकमा बरोबर आहेत का, कीर्दीतील रक्कम आणि बँकेतील शिल्लक जुळते का, हे पाहणे सरपंचाचे कर्तव्य आहे.

ग्रामपंचायतीचे मूळ अंदाजपत्रक, पुनर्विनियोजन पत्रक, सुधारित अंदाजपत्रक तसेच पुरवणी अंदाजपत्रके योग्य वेळी तयार करून त्यांना ग्रामपंचायतीच्या सभेमध्ये मंजुरी घेणे व मंजुरीसाठी ती पंचायत समितीकडे सादर करणे हेही सरपंचाचे कर्तव्य आहे. या पत्रकांना मंजुरी मिळाल्यानंतर खर्च करणे ही सरपंचाची जबाबदारी आहे.

६) निष्कर्ष:-

सरपंच हा गावाचा दुवा असतो. सरपंचावर आधारित गावाचा विकास असतो.

स्थानिक स्वराज्य संस्थांमध्ये महिलांना ५०% आरक्षण आहे. त्याची अंमलबजावणी पण १००% होते पण महिला सरपंचांना राजकारणाचे पुरेसे ज्ञान नसल्यामुळे पतीराज ग्रामपंचायतीचा कारभार चालवतात.

७) संदर्भ ग्रंथ सूची:-

- १) भोगले शांताराम, भारतातील स्थानिक प्रशासन, विद्या प्रकाशन, नागपूर, १९९०.
- २) स्थानिक प्रशासन: ग्रामीण व नागरी पृष्ठ क्रमांक, ४३.
- ३) महाराष्ट्र शासन ग्रामविकास व जलसंधारण विभाग, नवनिर्वाचित ग्राम सदस्यांचा प्रशिक्षण कार्यक्रम, पुणे विभाग, १ ऑगस्ट २००० ते ३१ जुलै २००१ पर्यंत एक वर्षाचा धडक कार्यक्रम, पुणे, २०००.
- ४) पंचायत राज प्रकल्प, पुस्तके १ ते १२, भारतीय शिक्षण संस्था, पुणे.

शहरीकरणाचा ग्रामीण समाजावर झालेला परिणाम

डॉ सौ स्मिता मनोज भोईर

ग्रामीण विकास विभाग

चांगु काना ठाकूर आर्ट्स कॉमर्स अँड सायन्स कॉलेज ,
न्यू पनवेल (स्वायत्त)

गोषवारा

भारत हा खेडीप्रधान देश आहे हे वाक्य जरी जुनेच असले तरी ते सत्य आहे .आजदेखील भारतातील ६८.८४% लोक हे ग्रामीण भागात वास्तव्य करतात . शेती हाच ग्रामीण जनतेचा प्रमुख व्यवसाय आहे . काळानुसार ग्रामीण व्यवसायांमध्ये आता मात्र परिवर्तन घडून येऊ लागले आहे .त्यामुळे ग्रामीण जीवन शैली देखील बदलत चाललेली आहे . औद्योगिकरण झपाट्याने होत असल्यामुळे शहरीकरण देखील तितक्याच वेगाने सुरु आहे . शहरीकरणामुळे ग्रामीण जीवन देखील परिवर्तनाकडे वाटचाल करीत आहे . ग्रामीण समाजाच्या केवळ आर्थिक घटकांमध्येच नाही तर सामाजिक आणि राजकीय घटकांमध्ये बदल घडून येत आहे . राहणीमान ,शिक्षण ,महिलांचा दर्जा ,रूढी-प्रथा व परंपरा बदलत चाललेल्या आहेत . आधुनिकीकरण वेगाने होत आहे .इतकेच नव्हे तर ग्रामीण भागांवर पाश्चिमात्य संस्कृतीचा देखील प्रभाव पडू लागला आहे त्यामुळे ग्रामीण समाजामध्ये सकारात्मक आणि नकारात्मक परिणाम झालेला दिसतो

प्रस्तावना

भारतीय समाजामध्ये शहर आणि ग्रामीण असे दोन प्रमुख समुदाय आहेत . ज्याठिकाणी प्राथमिक व्यवसायांचे प्राबल्य आहे तो ग्रामीण भाग होय आणि ज्या ठिकाणी द्वितीय आणि तृतीय व्यवसायांचे प्राबल्य आहे तो शहरी भाग होय . ग्रामीण जनतेचा प्रमुख व्यवसाय शेती आहे आणि काही प्रमाणातशेती पूरक व्यवसाय केले जातात . प्राचीन काळी ग्रामीण जनतेचा केवळ शेती हाच एकमेव व्यवसाय होता आणि संपूर्ण अर्थव्यवस्था त्यावर अवलंबून होती . ग्रामीण अर्थव्यवस्थेला बलुतेदारी पद्धतीमुळे स्वयंपूर्णता लाभली होती मात्र ब्रिटिश काळात भारतामध्ये औद्योगिकरणामुळे शहरीकरणात वाढ झाली आणि त्याचा परिणाम हा ग्रामीण समाजावर झालेला दिसून येतो . स्वातंत्र्य प्राप्तीनंतर शहरीकरण वेगाने होऊ लागले त्याचा प्रभाव हा ग्रामीण समाजावर मोठ्या प्रमाणात झाला आणि ग्रामीण समाजामध्ये परिवर्तन घडून आले .

संशोधन पद्धती :

सदर संशोधन हे दुय्यम साधनांवर आधारित असल्यामुळे माहिती पुस्तिका .इंटरनेट चा वापर करून जी माहिती उपलब्ध झाली आहे तीची मांडणी करण्यात आली आहे

अभ्यासाची उद्दिष्टे :

- १.भारतातील ग्रामीण आणि शहरी समुदायाचा अभ्यास करणे .
- २.शहरीकरणाचे ग्रामीण समाजावरील परिणाम जाणून घेणे.

माहितीचे विशदीकरण –

भारतातील ६८.८४% लोकसंख्या आजही ग्रामीण भागात वास्तव्य करते . जिच्या सभोवताली काळी कसदार जमीन आहे आणि मातब्बर शेतकरी आहेत अशा लोकवस्तीला गाव असे म्हणतात. प्राचीन ग्रामीण जीवन हे पूर्णपणे शेतीवर अवलंबून होते . शेतीपूरक व्यवसाय काही प्रमाणात केले जात असत . प्राचीन गावे ही स्वयंपूर्ण व स्वायत्त होती. बलुतेदारी पद्धतीमुळे गावांना स्वयंपूर्णता लाभली होती तर स्वयंशासन पद्धत गावांमध्ये होती. पंचायत व्यवस्थेमुळे गावे स्वायत्त होती . ब्रिटिश राजवटीमध्ये मात्र खेड्यांच्या जीवनपद्धतीमध्ये बदल घडून येऊ लागला .खेड्यांची स्वयंपूर्णता आणि स्वायत्तता नष्ट झाली. औद्योगिकरणाचा वेग वाढत गेला परिणामी गावातील व्यवसाय बंद पडले . शहरीकरणाची प्रक्रिया वेगाने सुरु झाली . गावातील व्यवसाय बंद झाल्यामुळे लोक रोजगारासाठी स्थलांतर करू लागले .

ग्रामीण समुदाय :

जिच्या सभोवताली काळी कसदार जमीन आहे आणि प्रमुख व्यवसाय शेती आहे अशा भूभागाला गाव असे म्हणतात .ग्रामीण भागामध्ये शेती व्यवसाया बरोबरच संयुक्त कुटुंब पद्धती आढळून येते . कुटुंबप्रमुखाचे प्राबल्य असते . जातिप्रथेवर आधारित समाज रचना आहे . ग्रामीण समुदायाचे स्वरूप एकाकी आहे . शिक्षणाचे प्रमाण कमी असल्यामुळे व्यवसायांमध्ये विशेषीकरण आढळून येत नाही .सामाजिक गतिशीलतेचा अभाव आढळून येतो. धर्म व रूढी परंपरांचा प्रभाव ग्रामीण समुदायावर असतो . ग्रामीण समाजामध्ये महिलांचा दर्जा दुय्यम आहे .

शहरी समुदाय

ज्याठिकाणी ७५%पेक्षा जास्त लोक कृषिव्यवसायाव्यतिरिक्तच्या व्यवसायात गुंतलेले आहेत त्या भागाला शहर असे म्हणतात .शहरी समाजामध्ये व्यवसायांमध्ये विविधता आढळते .बिगर शेती व्यवसाय म्हणजे शिक्षण ,आरोग्य ,बँक इत्यादी .त्यामुळे राहणीमान हे उच्च दर्जाचे असते .शहरी समाजाचा पर्यावरणाशी प्रत्यक्ष संबंध येत नाही त्यामुळे कृत्रिम पर्यावरणावर ते अधिक अवलंबून असतात . शहरी समुदायाचा आकार तुलनात्मक दृष्ट्या जास्त असतो . लोकसंख्या जास्त असल्यामुळे झोपडपट्टीची समस्या अधिक दिसून येते . शहरी लोकांमध्ये दुय्यम संबंधाचे प्राबल्य अधिक आढळते .शहरी समाजामध्ये व्यक्तीप्रधानतेस वाव असतो. ऐच्छिक मंडळांची संख्या मोठी असते .श्रमविभाजन व विशेषीकरणास जास्त वाव असतो

शहरीकरणाचे ग्रामीण समाजावरील परिणाम :

१. शहरी समाजाचा प्रभाव ग्रामीण समाजावर पडला त्यामुळे ग्रामीण जनतेची जीवन पद्धती आणि राहणीमान बदलले
२. प्राचीन काळी ग्रामीण भागात पारंपरिक पद्धतीची घरे होती . शहरीकरणाच्या प्रभावामुळे ग्रामीण गृह रचनेत बदल घडून आला . सिमेंट काँक्रीटचा वापर करून घरे बांधली जातात तसेच आधुनिक गृहरचना आढळून येते .परिपूर्ण सुविधा आणि अत्याधुनिक उपकरणे घरांमध्ये वापरली जातात.
३. प्राचीन काळी मनोरंजनाची साधने म्हणजे लोककला ,दशावतार ,गाणी ,भारूड ,भजन ,कीर्तन असे आता मात्र शहरांच्या प्रभावामुळे मनोरंजनाच्या साधनामध्ये बदल घडून येऊ लागला आहे . टेलिव्हिजन ,मॉल , सिनेमागृहे यांचा मनोरंजनासाठी वापर होऊ लागला आहे .

४. शहरीकरण, शिक्षण यामुळे लोकांचा धर्मावर देखील अतूट विश्वास राहिला नाही .तसेच अंधश्रद्धेचे देखील हळू हळू निर्मूलन होऊ लागले आहे .

५. ग्रामीण भागात शिक्षणाचा देखिल मोठ्या प्रमाणात प्रसार होऊ लागला आहे . त्यामुळे निरक्षर असणारा ग्रामीण समाज आता साक्षर होऊ लागला आहे . इंग्रजी माध्यमांमध्ये अनेक विद्यार्थी शिक्षण घेत आहेत.

६. ग्रामीण महिलांमध्ये शिक्षणाचे प्रमाण वाढत गेले आहे त्यामुळे महिलांचा दर्जा वाढत आहे. ग्रामीण मुली शिक्षण घेऊन उच्चपदावर देखील कार्यरत आहेत. आर्थिक दृष्ट्या सक्षम होऊ लागल्या आहेत .शहरी महिलांचे अनुकरण करून आपला दर्जा उंचावत आहेत. शिक्षणामुळे कुटूंब नियोजन देखील करू लागल्या आहेत.

७. कुटूंब विषयक मूल्ये बदलत चालली आहेत .एकत्र कुटूंब पद्धतीचा हास होऊन शहरी समाजाप्रमाणे विभक्त कुटूंब पद्धती उदयास आली आहे .शहरी समाजप्रमाणे आत्मकेंद्री प्रवृत्ती समाजामध्ये वाढत आहे . कुटूंबाचा आकार लहान होत आहे . चौकोनी कुटूंबे ग्रामीण समाजामध्ये मोठ्या प्रमाणात आढळून येऊ लागली आहेत.

८. जातीविषयक मूल्ये देखील बदलत चालली आहेत . पूर्वी रोटीबेटी व्यवहार हे जातीनुसारच होत होते . आता मात्र जातीची बंधने शहरी समाजाप्रमाणे बदलत चालली आहेत . आंतरजातीय विवाह समाजमान्य होऊ लागले आहेत

९ पंचव्यवस्था विषयक मूल्ये बदलत चालली आहेत . महिलांसाठी आरक्षण आणि अनुसूचित जातीजमातींसाठी आरक्षण प्राप्त झाल्यामुळे ग्रामपंचायत कारभारात बदल होत आहे . शहरी भागांप्रमाणे आता ग्रामीण भागांमध्ये निवडणुका घेतल्या जातात.प्रचार पद्धतीमध्ये शहरांची झलक पाहवयास मिळते.

१०.शेतीमध्ये आधुनिक तंत्रज्ञान वापरण्यात येते अनेक ग्रामीण युवकांनी कृषी शिक्षण शहरात जाऊन घेतले आहे आणि त्याचा वापर करून आधुनिक उत्पादने घेतली जातात आणि त्याचा आहारात देखील समावेश केला जातो

११.शहरीकरणाचा आणखी एक परिणाम म्हणजे ग्रामीण भागात काही प्रमाणात वैद्यकीय सुविधा उपलब्ध होत आहेत.गावांमध्ये प्राथमिक उपचार केंद्र स्थापन झाले आहेत त्यामुळे लोकांना प्रथोमपचार सुविधा उपलब्ध झाल्या आहेत. लोक मांत्रिकाकडे न जाता दवाखान्यांमध्ये जाऊ लागले आहेत.

१२. शहरातील लोक ग्रामीण भागातील जमिनी खरेदी करू लागले आहेत तेथे फार्म हाऊस उभे राहत आहेत त्यामुळे त्यांची जीवन पद्धती ग्रामीण भागात अनुसरू लागले आहेत

१३.ग्रामीण भागातसंरचनात्मक सुविधा विकसित होऊ लागल्या आहेत गावे वाहतूक आणि दळणवळण साधनांनी जोडली गेली आहेत बाजारपेठा ,पतसंस्था ,प्रक्रिया उद्योग विकसित झाले आहेत त्यामुळे जनतेचा शहरांशी संपर्क वाढला आहे त्यामुळे त्यांची जीवन शैली विकसित होऊ लागली आहे.

१४.जंगल तोड मोठ्या प्रमाणात होऊ लागली आहे त्याठिकाणी सिमेंट काँक्रीट ची जंगले उभी राहिली आहेत ,विकास कामांसाठी मोठ्या प्रमाणात जमिनी संपादित केल्या जाऊ लागल्या आहेत त्यामुळे लोकांची आर्थिक स्थिती उंचावत गेली आहे . चैनीच्या वस्तूंचा वापर खूप मोठ्या प्रमाणात होऊ लागला आहे .

निष्कर्ष

शहराचा प्रभाव हा ग्रामीण समाजावर होत आहे शहरी जीवनशैली बरोबरच स्वातंत्र आणि स्वैराचार देखील ग्रामीण भागात वाढत आहे . व्यसनाधीनता,गुन्हेगारी प्रवृत्ती ग्रामीण भागात वाढत चालली आहेआत्मकेंद्री प्रवृत्ती

ग्रामीण भागात वाढत आहे त्यामुळे परस्परांबद्दल असणारी आत्मीयता कमी कमी होत चालली आहे ग्रामीण भागामध्ये देखील काही प्रमाणात कारखाने सुरु झाले आहेत तसेच शहरांचा प्रभाव हा ग्रामीण समाजावर पडला आहे त्यामुळे ग्रामीण समाजामध्ये जलद गतीने परिवर्तन होऊ लागले आहे त्यामुळे प्राचीन काळातील अनेक अमूल्य अशा घटकांचा हास होत आहे

संदर्भ सूची

[https :\\mr.vikaspedia.in](https://mr.vikaspedia.in)

[https :\\www.aiirjournal.com](https://www.aiirjournal.com)

AN EVALUATION OF UNLOCK LEARNING REF: ITDP, DAHANU

Gaurav Ramesh Raut, Dr. Anil Narayan Patil

ABSTRACT

During the Corona Pandemic Lockdown situation, the tribal pupils who were taking education in the Residential Ashram Schools were detached from the educational environment due to lack of connectivity, network and modern teaching-learning tools, whereas the students of other social communities were getting themselves educated through Online Learning Mode, which was not affordable by tribal pupils since they stay in a remote & dense forest area in a scattered form. Therefore, as a Competent Authority, the Officials of Integrated Tribal Development Project, Dahanu of Palghar District in the State of Maharashtra, had taken an initiative to keep the educational environment alive for tribal pupils and not let them distant from the circle of education through a venture named 'Unlock Learning' in the academic year 2021-22 during the Corona Pandemic Lockdown situation. Though the motive behind the said initiative was appreciable, there was a scope to evaluate the ground level circumstances to know whether they have attempted and achieved the ultimate goal as expected in the said venture.

Keywords: Unlock Learning, Ashram School, Education, Tribal Student

Objective: Evaluate the initiative taken by ITDP, Dahanu

INTRODUCTION

As tribal development is a sub-division of rural development, it is to be ensured that the tribal students are getting quality education for their wholesome development though having ground difficulties. According to the instructions received from the esteemed project office regarding unlock learning, each teacher of the ashram school had to visit a village or pada from the catchment area as per the schedule prepared by the principal and conduct the interaction session with the students at their residential place. It was expected by the project office, that the teacher has to gather the enrolled students together from the respective village or pada, make them sit at one place and teach them the basic terms from the syllabus to keep the educational environment alive. It had also been proposed that the teacher should take signature of the parents on 'Daily Visit Muster' and click the photograph with students / parents of live location with google location map to share on the WhatsApp group. Each residential ashram school which comes under the control of said ITDP was instructed to participate in the project, irrespective of their scope and accordingly every school could participate. In spite of having a remarkable intention & effective execution, the researcher feels that the project should be evaluated on ground level to know the fruitfulness & lacuna, if any.

MATERIALS AND METHODS

The present study aims to evaluate the ground level circumstances of the said project and to make it possible scientifically, the investigator had to interact with the people who were involved in the execution of the project on ground level. As it was a face to face interaction, the researcher could interact with respondents through the 'Focus Group Discussion' tool of primary data collection method for the data collection. The teachers of the ashram schools were the main participants of the execution system,

therefore 118 out of around 672 teachers were interviewed to collect the expected data. To make an appropriate analysis the researcher was looking for genuine responses / sample which he could manage through 'Random Sampling Method' and 11 out of 56 ashram schools of the entire research area were investigated. Once, the data collection was done successfully the researcher had to implement 'Thematic Analysis' method for analyzing & to reach to an unbiased conclusion, in which utilized the gathered data in the form of 'Qualitative Data' like emotions, expressions & opinion.

Hypothesis: Teachers could not connect to tribal poor pupils.

RESULTS AND DISCUSSION

In addition to the below figure, it needs to be enlightened that none of the ashram schools had received any official letter from the competent authority to visit the village or pada for 'Unlock learning'. The teachers accepted the oral instructions politely and executed it with favorable manipulation as described below.

- Some of the teachers did not visit the village or pada regularly in reality where the residential tribal students reside.
- The teachers used to gather the 'Day Scholar Students' and complete the exercise which was expected from them.
- The teachers used to change the settings of mobile phone time as per their convenience and share the photograph.
- The teachers used to take half of the day to reach the village or pada due to unfair allocation of distant schools.



Fig.1. Ground level circumstances

CONCLUSION

With reference to the above discussion there is a scope to say that the 'Unlock Learning' project has not been implemented with proper planning & potential. There were gaps in communication & execution. It can also be said that, the said project was just implemented to utilize the resource who were just sitting at home. Besides, it has also been observed that, when the ashram schools reopened with full strength after lockdown, the reading-writing project was again executed for Std-1 to Std-12 to make the students memorize the basic learning skills. If the students had already been taught the basic learning terms through the unlock learning venture during the lockdown, then why did they think to start this reading-writing project again after reopening. It clearly indicates the failure of the project 'Unlock Learning' and allows the researcher to say that the teachers did not reach the tribal pupils in a proper and expected manner due to unplanned execution. Accordingly, the hypothesis is being accepted.

RURAL EDUCATION

Mr. Nilesh S. Sarkte

Assistant Professor of Commerce

College Name Dr. t.k. Tope Arts & Commerce Night Senior College Parel-12

Affiliated Mumbai University

ABSTRACT

In a view of growing corruption in rural education by the self finance organization as well as growing complexity of the functions of the universities, the changing role of the state and the rise of market, quality and maintenance of standards have been concerns surrounding higher education in rural area. Higher education works towards preparing better citizens with knowledge, learning, value activities, professional development with academic standards and reforms. In order to ensure the sustenance of these objectives there is a need to build an environment of responsibility and accountability.

Firstly, Accountability is "an obligation or willingness to accept responsibility to an action"(Webster: 2003). Accountability concerns itself with the assessment of teaching and learning practices, institutional effectiveness and reforms

Our education system unable to counter the corruption in rural areas self finance educational society are taking the advantages of loopholes in policies which is frame by university. Due to lack of accountability and responsibility as well as proper assessment system on such profit-making educational societies by the universities its contributing drastically increased of corruption in rural education

So, the flaws in implementing quality education in rural area need to be studied and removed to ensure corruption free educational system

KEYWORDS: - Corruption, responsibility and accountability, assessment

INTRODUCTION

In rural area, the expansion of education has been amazing. Aside from these hopeful characteristics, the educational system is harmed by some unkempt enterprises and politics in the educational sector. The majority of Indians want to provide their children with a good education. Corruption has infiltrated the educational system. Instead of stressing the concept of total human development, modern educational institutions focus strongly on moneymaking and consumerism. Corruption used to be limited to government offices, business organizations, and police stations, but it has now grown its roots in the educational system as well. Colleges are no longer a sanctuary of learning, but rather a market for low-quality learning

Corruption in rural education defined as an organized use of public office for private gain, with a significant impact on educational goods and services availability and quality, as well as educational access, quality, and equity. rural educational system is currently beset by inconsistencies. Regulating or oversight entities in rural educational system are also involved in corruption cases. The comprehensive Prevention of Corruption Act, 1988 is India's primary legislation dealing with combating corruption in government agencies and public sector businesses. The judiciary has taken a particular interest in laying

the groundwork for the fight against unethical, malice-driven, profit-making acts by public officials at the expense of the people they are supposed to serve over the years.

PROBLEMS IN THE RURAL EDUCATION SYSTEM

The importance of education in today's world cannot be overstated. But how bright can the future be when education itself is rigged. The corruption is a result of the new challenges in the education system such as decentralization, growth of competition among the students, etc. In the education system, corruption has taken its grip by the bribes being paid for admission or good grades and many more other ways such as embezzlement of funds allocated to purchase teaching material or for the building of the school's infrastructure. All this just comes down to the poor quality of education, limited access to resources, and a corrupted educational system. The governing bodies governing the educational institutes form rules, regulations, and guidelines from time to time to regulate the functioning of educational institutes.

Many private colleges have begun offering courses in a variety of disciplines without the necessary infrastructure or trained instructors. This growth has led to the selling of prestigious degrees as some goods. Corrupt educational institutes make money through Entrance tests, coaching centers, etc. Under the guise of a seat quota for management, they are exploiting donations to obtain money for admissions. Institutes charge high fees which not everyone can afford. There has also been corruption in the recruitment of the teachers leading to favouritism and poor quality of education. According to a report on education corruption conducted by UNESCO's International Institute of Educational Planning, India has one of the highest rates of teacher absenteeism in the world, at 25%. Although not all teacher absences are evidence of corruption, they all have a negative influence on student learning. Corruption is rife in India's student scholarship system, and false nominations pose a serious threat to qualified students, causing delays and a loss of scholarship funds. Drawbacks of the education sector areas: this kind of education makes the mere test and exams a verdict of the intelligence of the student, good character and the talent or skills of the student is being neglected which will lead to the no contribution of this generation in the development of the country. These disgruntled teenagers occasionally come in contact with anti-social elements, prompting them to engage in anti-national, disruptive, and destructive behaviour.

HOW CAN WE SLOVED THIS PROBLEM

There has to be a demand for quality education if the quality of the education improves the demand will rise eventually. All the policies should be clear and easily understandable as they will give clarity to the parents, students, and everyone involved in the process to avoid unfair practices. Reporting of suspected corruption without fear of retaliation, confidential complaint channels are vital for the eradication of the issue. Teachers should be admitted only after checking for proof of their experience and qualification so the quality of the education is not compromised. External audits must be conducted regularly to detect and prevent fraud. In addition, frequent school inspections can help to prevent teacher management and behaviour corruption as it will keep everything in check from time to time if there is an issue that can be resolved. Unfair practices and favouritism should be stopped and admissions should be based on merit. Education must be There has to be a demand for quality education if the quality of the education improves the demand will rise eventually. All the policies should be clear and easily understandable as they will give clarity to the parents, students, and everyone involved in the process to avoid unfair practices. Reporting of suspected corruption without fear of retaliation, confidential complaint channels

are vital for the eradication of the issue. Teachers should be admitted only after checking for proof of their experience and qualification so the quality of the education is not compromised. External audits must be conducted regularly to detect and prevent fraud. In addition, frequent school inspections can help to prevent teacher management and behaviour corruption as it will keep everything in check from time to time if there is an issue that can be resolved. Unfair practices and favouritism should be stopped and admissions should be based on merit. Education must be geared toward the complete development of the human personality as well as the reinforcement of human rights and fundamental freedoms. Corruption in the educational system undermines public trust and lowers people's ability and willingness to participate in democratic processes.

CONCLUSION

It is impossible to stress the importance of quality education in developing India for it to achieve higher heights in all areas of life while maintaining its democracy and secularism. India's low place in global corruption rankings implies that more work remains to be done. To address the issue of corruption, it is critical to strengthen the legal foundations. Accountability in the hiring, advancement, and reward of public officials would go a long way toward realizing the ideal of a corrupt-free society. The conclusion that we might draw is that India can reclaim its status as a wealthy knowledge-rich land rich in ethics and moral beauty even in modern times. The only thing we can do is develop ourselves, and stringent laws are required to recognize the good and penalize the bad, regardless of the sector. Only if all of these actions are implemented will the country see a big beneficial impact.

A STUDY OF THE EFFECTS OF LAND RELATED PROBLEMS OF KUNBI COMMUNITY ON RURAL DEVELOPMENT IN RATNAGIRI DISTRICT

Shri Santosh Narayan Nikam,

Research Scholar

Prin. Dr. Subhash A. Sawant,

Laxmibai Sitaram Halbe College of Arts, Commerce & Science, Tal-Dodamarg, Sindhudurg

INTRODUCTION

Rural development refers to making social and educational reforms in rural areas and integrating underprivileged groups for their overall development. Rural development is a powerful tool for promoting the well-being of rural communities and meeting their basic requirements. A successful method for preserving natural resources and rural culture is rural development. By eliminating socio-economic difference at the federal and state levels, rural development is a system designed to uphold equality in all groups. The goal and objectives of rural development are to effectively create mechanisms for elimination of social disparity. Since education create better mindset and ideology, there is a need to achieve rural development in developing countries for the welfare of the rural community. More than, 70 percent of the country's population in living in rural areas totally depended on Agriculture which is the main occupation of Kunbi Community. But today the situation is changed and the labour force which is mainly from Kunbi Community started migrating urban areas in search of secure income for his family to survive. The rural youth as well as the young generation have migrated to the urban areas in large numbers. Hence the agriculture is suffering and there is a need to look after this profession at large. Since maximum youth represents Kunbi Community, the development of this community is totally depended on agriculture and allied businesses.

Kunbi community has a large population in Konkan region which is a rural area, where Ratnagiri district has the highest population of Kunbi community. Due to lack of census of Kunbi community, it is not possible to say the definite population figure of Kunbi community, which is large in size. As the land ownership issue in the rural areas of the division was not resolved, many people stopped farming and the farmer became a farm labourer. Alternatively, they accepted migration to the city and today the rural areas are drying up. The farmer who is termed as 'Baliraja' who have migrated due to loss of land ownership are living a depressed life with neither perfect education nor financial support nor agriculture or land. Through government, administration, social workers, public representatives, social organizations, etc., rural development measures are being implemented for welfare of rural residents while addressing negative effects or issues that may be affecting their social, economic and educational life and other supporting land and water management systems. Considering the issues in rural areas, it is necessary to take positive action to resolve the land ownership issues for the overall development of the villages and the country.

Key Words:- Kunbi, Kul, Farmer, Khot, Khoti, Clan Act, Land, Migration,

ORIGINAL OF KUNBI:-

Backward Classes such as, Dalits, Adivasis or Other Backward Classes within the term Bahun in India form the majority population. Kunbi Community is a part of Other Backward Classes. The community group engaged in agriculture was known as Kunbi. After Raja Rudra, the important thing to mention in the context of Kunbi community culture is Kunbi Bali Raja, who is the family deity of Kunbi community. The word Kunbi is derived from the words Kula. In the 7th century of Manusmriti, based on the 119th sloka and Kula is defined under the name of Kulambi where 6 bulls are needed and the land that can be plowed by two plows is the term Kula. It may have become the word kulpati, kulvae, kulambi and kunbi; as per Maharashtra Encyclopaedia Section 11, page 535.

According to other etymology, Kunbi is believed to have come from the Marathi word kunbawa, or Sanskrit kur, meaning 'agricultural trade'. That the people who produces the grains as per agriculture process. It is the production taken in the fields by the producers. As per Rev. John Wilson, the well-known Ideologist, the word Kunbi was an altered form of the ploughman, Krishini, derived from the Sanskrit root Krishi, i.e. ploughing." Yet another etymology states that Kunbi derives from kutumba (family), or from the Dravidian kul, 'head of the family' or 'labourer who raw seeds and produces the food for his family.' It is work of the cultivator by occupation who germinates more seeds and produces for his family who is termed as Kunbi generically.

In earlier times the farmer was called as Kulwadi. Its origin is Krishival- Kulva-Kul and Kula means a farmer. Some scholars are also of the opinion that Kulvadi is a Prakrit word and the word Kunbi may have been originated from it. The word Kunbi is formed from the two words Kul-Bij. Kul means 'Farm' and Bij means 'Seed'. So the concept of Kunbi appears to be formed from the compound word 'Kun' plus 'Bi'. It is the opinion of some thinkers that the meaning of the two concepts of people plus seed is that who created many seeds from one seed. The second meaning of Kunbi is said to be that Kunbi is a word that comes from the original Marathi language and is derived from the word Kunbawa. It is derived from the word kur in Sanskrit. Both of these also mean agricultural villages. The word Kunbi in the Dravidian system means Kutumb or Kul, which means family chief or labourer. That is, the person who undertakes the work of farming is called "Kunbi".

Kunbis of Ratnagiri district refer themselves as "Tilori Kunbis". Because during the time of Chhatrapati Shivaji Maharaj, there were different responsibilities on the Mawlas, in which they were called Talheri who used to attack the enemy or entered the enemy's base. They used to fulfill their mission honestly and accurately without fear of life in any province or area. They had an accurate prediction of every sound in the forest. Talheri must have been altered to Tiloli, Tilheri, Tilori etc.

KUNBI COMMUNITY IN INDIA:-

Kunbi community lives in different states of India and they are in Andhra Pradesh, Assam, Bihar, Gujarat, Haryana, Himachal Pradesh, Karnataka, Kerala, Madhya Pradesh, Maharashtra, Manipur, Meghalaya, Orissa, Punjab, Rajasthan, Tamil Nadu, Tripura, Uttar Pradesh, West Bengal. This community people in Bihar, Uttar Pradesh, Madhya Pradesh, Orissa, Tripura, Assam, Himachal Pradesh are called as "Kurmi". According to the reports of Konkan Kulwadi, the word Kokuna is used

synonymously with the word Kunbi. When considered human race scientifically, socially, psycho-scientifically and professionally, most of the social groups in India fall under the social term Kunbi.

KUNBI IN MAHARASHTRA :-

Especially in Maharashtra, many sub-castes have arisen in the Kunbi caste. Some have arisen due to their wrong translation or wrong pronunciation when the British left India. This society is full of festival lovers. They like to be neat. The Kunbi of Vidarbha is highly educated whereas the Kunbi of Konkan is moderately literate. Earlier, in the Konkan region, the attitude of giving minimal education to girls could be seen in the Kunbi community.

STATUS OF KUNBI IN RATNAGIRI DISTRICT:-

There is a majority of Kunbi community in the nine talukas of Ratnagiri district. As the major part of this district is a hilly and remote area, communication facilities are very weak. Due to Mumbai – Goa Highway, the Ratnagiri district is well connected to Sindhudurg and Raigad districts by road and vehicles are available for travel. The medical facilities are moderate. Ratnagiri and Kunbi have a unique relationship. Kunbi community is more than 75 to 80 percent in Ratnagiri district and during 1981 the total population of Kunbi community was around 20 lakhs. People of Kunbi community in Ratnagiri are considered as poor but honest, hardworking and faithful. The people of the Kunbi community are honest and hardworking. Kunbi community is a kind and silent and animal loving community. It likes to maintain social prestige. The Kunbi community never starves or begs. The community believes to be self-reliant. Kunbi never shows their poverty and ask for financial help to other than their community. Majority of the people of this community are rural agricultural laborers. All generations of this society are suffering from poverty and misery due to lack of income resources other than agriculture.

Since Kunbi farmers used to exchange goods in exchange for agricultural grain, all the castes such as Koli, Bhandari, Teli, Gardener, Blacksmith, Chambhar, Kumbar, Carpenter, Vani are depended on the agriculture products of this Kunbi community because they used to farm and take goods in exchange for grain. Such a thing is being managed in a regulated manner. The Kunbi community is more in numbers among all the other communities of backward classes. Therefore, while solving the problems of this community, the problems of other societies will automatically be resolved. It will help the country to achieve the goal of planned rural development and create a self-reliant India.

LAND TENURE AND SETTLEMENT SYSTEM:-

It is a known that the agricultural land is belonged to the farmer, but it is a tragedy that most of the land is not recorded in the name of the farmer. The question of land ownership is crucial to the universal decline or backwardness of Kunbi society. It is true that the farmer became helpless as they had no ownership rights and the moneylenders owned the land. The place where this community has been living for hundreds of years or the land on which their houses are built is not named after them. Over 65 years of independent India, these lands under tribal law have not been transferred in the name of this community. Due to the vested interests of Khot or moneylenders and political interference, the government officers are unable to support this community. It is pointed out that this community has been oppressed for generations due to corrupt government servants and their loyalty with the Khotas and political motives.

SYSTEM OF KHOTAS & STATUS OF CLANS:-

Due to this type of Khoti System, it can be seen that the people of Khotani have suffered a lot. Khot or zamindars used to collect land from the farmers, and in large numbers, government plants are also planted in them. Due to this, the farmers come under trouble. These farmers are not only from Kunbi community but also of Dalits, Marathas and others as well as from Balutedar and Alutedar community. It is a tragedy that the majority Kunbi community has no rights on their land and they are ill-treated by Khotas who considered themselves as the owners of the land. Since Kunbis borrow money from Khotas for various reasons, they work under them. These khots or lenders have given the land to the butcher; they had to listen to what the khot said. If they did not listen, the farm land would be given to another clan, which meant that the clan was suffering injustice for fear of starvation again. Therefore, if the Kunbi community, which is in majority in Ratnagiri district, migrated under the pressure of clans, they blamed their family's fate for the rest of their lives. Although the situation has changed today, the land issue of the clans has been lingering.

DR. BABASAHEB'S ACTION ON CLAN QUESTION: -

Dr. Babasaheb Ambedkar studied this system in India and Ireland, he clearly opposed zamindari system in India. In 1928, on behalf of Balaji Gunaji Bendke, a respected member of the Kunbi community, discussed the issue with Dr. Ambedkar. He informed about the unhuman attitude of Khotas and their torture, exploitation of women and starvation of people. Dr. Babasaheb planned to fight against this system. The question of the clans in Konkan, along with the majority of the Kunbi clans, Bahujans like Mahar, Agri, Charmkar, Koli, Tambat took part and fought against the system. The first attempt to destroy the oppressive cults in Konkan was made by Dr. Babasaheb Ambedkar. In 1930, a bill was passed in the Bombay Assembly to abolish the khoti system so that the clans could get the right to owning the land (wahiwati).

On the one hand, the Khot clans were oppressing the Bahujans in Economic, social and religious slavery, while on the other hand, Dr. Babasaheb Ambedkar was trying to get these clans and the Bahujans out of slavery. In the year 1928, in Malvan of Sindhudurg district, a voice was raised against Varadkar Khota. Varadkar Master and his clerk Bamburdekar were killed in this clash. Dr. Babasaheb Ambedkar fought against the system in court of law. In Harkul village Mahar clans raised their voices against the Muslim Khotas in May, 1929. Dr. Babasaheb fought the case on behalf of the clans and khotas were punished. Later, the Mahar clans appealed to the Thane court and the Mahar clans were acquitted. Dr. Babasaheb Ambedkar brought together the people of the Kunbi community and enlightened them and transformed their thoughts.

RELATIONSHIP BETWEEN RURAL DEVELOPMENT AND PRESENT STUDY:-

India is famous in the world as a country of villages. All-round development of the country will not be achieved until rural areas are not developed. Rural development is all inclusive i.e. health, education, agri culture, land, village industry, economy, standard of living, trade, business, production, industry, import-export. It also studies the problems of common citizen to Gram Panchayat member.

OBJECTIVES OF RURAL DEVELOPMENT:-

- a. Forcing the means of production into alternative production:- People who own land as a productive factor in rural areas need to be forced to seek alternative income from land. Improving production levels by utilizing natural resources.
- b. Equitable distribution of benefits for rural development:- For achieving rural development, the benefit of national wealth must reach to the last element. It is better to maintain regional balance in distributing wealth.
- c. Creating activities according to the needs of the people:- The aim of rural development is to create activities according to the regional structure by considering geographical conditions while developing the rural areas.
- d. Waiting in rural employment capacity:- To increase employment in rural areas, to create employment by using alternative resources through agriculture, farm land, additional business, agricultural supplementary business, etc., to bring government schemes to rural areas and to create changes in the lives of rural people.
- e. Emphasis on infrastructure development:- In the process of rural development, planning to promote the development of rural areas by progressively increasing infrastructure facilities for village development.
- f. Eradication of rural poverty:- Rural areas, most of the classes are small land holders, very little land holders, landless and because there is no other way of production, this society is living in poverty, so it is necessary to try to alleviate the poverty of these elements.

NEED OF STUDY:-

The Kunbi community are the natives and they have been living a very miserable life for many years and are still living. Where there is no education, drinking water, medical facilities, transport facilities, etc. they have lived their life without ever complaining. Having no means of production of his own, the Kunbis aim was to make ends meet by subsistence farming on land owned by Khots/zamindars /vatandars/savkars as well as through wage labour.

Due to the lack of agricultural land in the rural areas, the agricultural business collapses, resulting in educational, economic and social helplessness. Due to lack of education established money lenders / sheths/zamindars/khots or rich mandals continue to oppress them by taking advantage of their rusticity. If there is any government writing or anything, the uneducated person keeps the job of following the instructions of the khotas with faith. Scholars are of the opinion that the pressure of Khotas or moneylenders may be the reason for their migration from the land today. The Kunbi community has also been hit hard considering the financial helplessness. The Kunbi people have to listen to what the rich say. Because of this, it appears that this community has lived as helpless. The entire family became destitute under the burden of this debt and it seems to have become a habit now. Since the problem of the clans in the district is not resolved, they have faced financial, educational, mental and medical crisis and all the generations have been ruined due to this.

The Kunbi community If he gives his word, he keeps it, even if it costs his life, his belief is that it is better than other communities and political parties. It can be seen that the attitude of other communities or political people towards the Kunbi community is very different. Even today, this community is being disregarded as their household can be sold for alcohol and money. All the political parties have taken advantage of the economic, mental and educational helplessness of this community and have made them slaves. Thousands of rupees are paid for the Kunbi settlement and the votes of the Kunbi community are bought in return. So it is possible to buy their vote during election.

There is no difference in the difficulties and problems of the Ratnagiri District Kunbi community, while living their lives, as they have no other means of production, their aim is to make ends meet by doing subsistence farming on land owned by moneylenders /sheths/ zamindars/khotas and by doing wage labour.

SCOPE OF RESEARCH:-

Research is an important highway for the progress of the country. Therefore, there is a need for research to find solutions to man-made and nature-made problems. For this reason, making the human aware of its advantages and disadvantages, the effects on the nature and human society, and in this way it is motivated to find a solution to the problem. Therefore, research is needed to make the right decisions for the future, be it human beings or governments.

In this research, the impact of land related problems of Ratnagiri district-Kunbi community on rural development has been studied. After this a brief review has been made whether the decisions of the government have been implemented till date or not. The Kunbi community of Ratnagiri district was studied. Land ownership, agricultural business and other conditions were reviewed. The functioning of the government system has been studied. The purpose of the researcher is to check the usefulness and results of this research. According to the research topic, there are land problems of the Kunbi community, if a decision is made on them, they will get their rightful land, they can do agriculture, there will be economic improvement, there will be social, psychological, educational, medical improvements. Therefore, by reducing the proportion of the country below the poverty line, India will become a superpower.

RATIONALE OF THE STUDY:-

Agriculture is his main occupation in kunbi society and land is his mother. On this agriculture he and the world live. But why are the farmer deprived of agriculture and land? because the problems of his agricultural land have not solved. It is necessary to get their rights. If the farmers get the land that has been grabbed by the people, the farming community will get justice. Farming stopped due to lack of land, the farmers migrated to the city as farming stopped. Villages have become desolate due to migration. Because of that, the social balance has deteriorated and the time is coming for the closure of primary schools and colleges. Also, since the migrant farmer is working as a labourer, peon, housekeeper, shop, office, he cannot give skill and higher education to the children in the scientific age of 21st century, alternatively there is a possibility of chaos in the country. Today, those who are landless farmers will get their rightful land and they will become the main factor in the development of the country by farming. He land ownership issue in Konkan or Ratnagiri district will be settled, it will be helpful for the government to get a large amount of revenue and develop agriculture

IMPORTANCE OF THE RESEARCH:-

The government, various social institutions and other matters created by human beings for their development are known from the subject of rural development, therefore the subject of rural development is of unique importance. The process of rural development is accelerating in developing countries. Rural development is a guide for village development restructuring or rural development activities. How to unite the society to solve its problems, how to increase people's participation, how to carry out the work in a proper way from the people, all these things are guided by the topic of rural development. In this subject, a comparative study and a study of an event is done from a positive or negative perspective. Results and side effects can be studied in depth, thoughts and ideas can be exchanged. Also, due to the topic of rural development, a research study or fact-finding thesis on inequality, need, effect in the society is useful for the government to make decisions. Therefore, while taking constitutional decisions, it plays an important role in the progress of the country by making decisions based on the rural development topic.

VARIABLES OF RESEARCH:-

Dependent Variables- -the outcome (Effects)-Rural Development

Independent Variables: -Land Related Problems -Factors of Social Development

AIMS OF THE RESEARCH:-

1. To study the overall condition (status) of Kunbi society (social, agricultural and land ownership, professional, educational, economic, medical, cultural, migration, superstitions, customs/traditions)
2. To recommend a process to reveal the truth towards a solution using logical arguments and scientific evidence.

OBJECTIVES OF THE RESEARCH:-

Considering the study of the effects of the Kunbi community on rural development due to land problems, the problems in agriculture, the difficulties in agriculture, customs, traditions, customs, superstitions, as well as educational, economic, social and political and cultural problems in the Kunbi community, a thoughtful study of all the factors. The objectives of this study are follows:-

1. To find out the impact of Kunbi community's land issues on rural development.
2. To find out the cause of land related problems.
3. To ascertain the relationship between the progress of Kunbi farmers and government system, people's representative, village panchayat.
4. To understand the impact of their problems on the farmers of Kunbi community.
5. To explore the causes of migration of Kunbi community.
6. To critically evaluate the effects of land related problems.

14. ASSUMPTIONS OF THE STUDY:-

In globalization, all the countries and all the people have got an opportunity for development, but some countries are still developing, some countries are developed and some countries are still underdeveloped. Castes or communities in the country which are economically, educationally and socially backward due to their dependence on agriculture should also get some concessions. The scholar feels that the world's Food Provider (Poshinda), farmers i.e. Kunbi community in Ratnagiri district is backward in all aspects. It is necessary for the government to create a conducive environment for their overall development and plan solutions.

HYPOTHESES:

1. There is still ignorance in the Kunbi community regarding Land Ownership Act and Kulkayada.
2. Land Tenure Act and Kulkayada and related government decisions affecting agricultural businesses have led to an increase in migration.
3. Due to agricultural land and land issues in Ratnagiri district, raising the standard of living of the Kunbi community is hindered.
4. Modern technology has not been added to the traditional agriculture of the Kunbi community due to the problems of land ownership.
5. It is seen that economic, social, cultural, ideological progress as well as scientific outlook and mindset have been affected due to lack of access to agricultural business, higher education / industrial / technical education, agricultural education and traditional education due to issues of ownership of agricultural land.
6. It is seen that no special efforts are being made at the government level for the development of the Kunbi community.

LIMITATIONS OF STUDY:-

The researcher was feeling uneasiness as the questions in the rural areas marked him. Since the problems of the Kunbi community have not been solved since 1920, the researcher has determined the topic of "Study of effects on rural development due to the land problems of the Kunbi community" with reference to Ratnagiri district. To study, he has visited Mandangad, Khed, Guhagar, Sangameshwar and Rajapur talukas of Ratnagiri district and has set a limit of 50 farmers from each taluka in the most remote areas. Also, by studying the effects of the land related problems of this community on the rural development, it has been studied that the important aspects of the Kunbi community, such as educational, social, cultural, practical, economic and psychological, have been affected by the important problems of land. In fact, by combining the customs, customs, traditions, educational, social, cultural, economic, psychological and practical aspects of the Kunbi society, the has been limited to review the effects of land issues on rural development. The Kunbi community is more than 80 percent in all the districts of Konkan region.

RESEARCH METHODOLOGY:-

India is an agricultural country and it is in this agricultural country that the farming families are forced to suffer backwardness. Farming land is the main business component, last 6 generations do not own the land of the house, no money to give good quality education and training to his children. Since Kunbi in Konkan is not organized, its benefits and disadvantages are being taken by political or moneylenders /

sheths / zamindars/ khots. No one raises the voice of the government courtiers about this, because there is no leadership of this community in the government and the people of other communities are not affected. Kunbi community is more than 75 percent in Konkan. This community with the largest population is led by only a handful of people. Most of the people have migrated from Ratnagiri district. In this research, the researcher has tried to find out what exactly can be done to solve these problems.

RESEARCH METHODS:-The theoretical viewpoints of the many methodologies included in the term "research" can be seen in a variety of ways. The researcher chooses a certain research methodology that is suited for his or her study and is closely related to the issue and research objective being investigated. Research methods can be classified into three main types :-

Historical research Experimental research Descriptive research

TOOLS OF RESEARCH:-

This research presents the study of the impact on rural development due to the land related problems of the Kunbi community and why this community has remained isolated from progress or development. This community has not got enough land rights. What exactly are the problems of this society? What exactly can be done to solve all these problems? The researcher has tried to present this in this research. Qualitative research method has been adopted to study this society critically. To study the overall situation of Kunbi society, it is necessary to understand the historical background of this society. Also, for the study of this society, it is necessary to meet the elements of the rural areas of the society and consider their situation closely. It is necessary to know the overall problems of this society. Many efforts have been made at the government level as well as at the social level for the development of this society. Efforts are still ongoing. Also, what is the government's policy regarding agriculture, housing and other land in the district? The following method has been adopted to study this matter. Historical, political, social, medical, economic, educational, psychological, human rights perspectives have been used for the presented study. It is impossible to use any single research method in the field of social research. Using a single method can limit the research. Therefore, a mixed, multiple research approach has been used for this research. Ideally analytical, observational, qualitative and quantitative research methods have been used.

OBSERVATIONS AND CONCLUSIONS:-

Among the various castes considered as OBC (Other Backward Classes) in India, the Kunbi community appears to be approximately 75 percent. Census is beneficial for the country and going beyond this, it is felt that every society should have a census. In 1981, under the chairmanship of Mr. Shamrao Peje, then Chief Minister Mr. B. A. R. Antule appointed Konkan Kunbi Development Committee. The said committee submitted its report to the government in 1982-83. Sharad Palav was appointed as a committee to thoroughly study the land recommendations of the clans made by the Shree Peje committee and to suggest a remedial plan. This committee also submitted its report to the government. Maharashtra State Kunbi High Authority Committee Chairman Shri. Shankarao Mhaskar submitted a report of 58 recommendations regarding the social, educational and economic problems of the Kunbi community to the then Chief Minister submitted to Sushilkumar Shinde but the Kunbi community did not get justice for political reasons. Mr. Bhaskarshet Jadhav (Minister of Urban and Rural Development) who was elected from Guhagar taluka in 2008, that is, in 2010, Kai Shamram Peje of the Kunbi community announced that huge funds will be given to the Economic Development Corporation and it will be possible to help

the Kunbi community through development. According to the recommendations given by the Mandal Commission, the state government started 19 percent reservation for other backward classes from the year 1994. As per the goal of Article 15(4) and 16(4) of the Constitution of India, the Kunbi community is part of that population. It is the primary duty of the government to provide special opportunities. When the work of the government is going on as per the provisions of the constitution, why did the society not get the benefits as per this provision? This has also been studied.

OBSERVATIONS:-

1. Ratnagiri district is endowed with natural wealth. But this part never came forward in terms of social, economic and educational aspects. It was pointed out that the study area was economically backward and it was seen that it was backward in all aspects of its social, political and educational aspects.
2. Low education and addiction are problems in the study area and no awareness program is being implemented for this. The problems of clans have not been resolved, so it was seen that many young generations migrated to Mumbai and Pune. And it is not possible to meet the basic needs. Because of lack of land, the farmers seem to be living a miserable life in the city of farmer after several generations.
3. Kunbi society has a competent culture and separate family system can be seen, due to which the number of families is decreasing. Solid and well-built houses are also seen in Kunbi Community.
4. Rather than the Kunbi community, it appears to be affiliated with the self-help group, but the said self-help group is not efficient and it does not show the financial progress of the Kunbi community in any way.
5. Although agriculture is the main occupation of the Kunbi community, in the current situation, the young generation tends to work and it can be seen that it is the main source of livelihood.
6. It is regrettable that the Kunbi community is efficient in cultural programs and does not participate in education, credit institutions and business.
7. The Kunbi community has its own land and there is a high rate of encroachment on other people's land and cultivation in other people's fields. Because there is a high proportion of very small landholders in the Kunbi community.
8. The source of income in the Kunbi community is less and this has affected the progress of education and in turn the social level seems to have deteriorated.
9. In the Kunbi community, the proportion of those who have completed high school and secondary education is high and the proportion of those who are taking school education is negligible. The main reason for this is the distance between home and college. Also, there is no public awareness about education.
10. The commitment of Kunbi community to the political party is high and no efforts have been made by political parties to raise their standard of living.
11. In the study area, the percentage of students in higher education from Kunbi community is decreasing and the percentage of Kunbi community outside the study area is increasing.

23. RECOMMENDATIONS AND SUGGESTIONS:-

Sujlam-sufnam and prosperous India will be known when the gap in the system of this society is reduced. India is called an agricultural country but it is necessary to open an agricultural college in an agricultural country. Because several hectares of land are waste. If proper training is given to farmers and they will be taught in a technical manner, there will be progress in the agricultural sector to a large extent. There is no doubt that most of the grains required by the country will come from Ratnagiri district. will be used for agriculture. There is a need for agricultural colleges but the government is not paying much attention to such measures for welfare of agriculture. All the communities in Ratnagiri district are backward in terms of education. Due to lack of importance to higher education like primary education and agricultural education in this district, this Kunbi community, which is the majority in the population, remained helpless in economic, mental, social, political and educational progress. There is a huge difference in the educational, social, mental and political conditions between the Kunbis of Ratnagiri district and other Kunbis of India and the Kunbi community of Ratnagiri district in terms of poverty and other economic and social aspects. In the Kunbi community, farmers have become landless as their land is occupied by others with land rights. Some Kunbi farmers have become small landholders. Today, it can be seen that the Kunbi community has suffered because the hardworking farmers did not get the land which was under the control of others for many decades. Any backward community has to be integrated in the economic, social, cultural and political stream according to the objectives of the constitution and should be considered for national integration. If this is not done, it is feared that anarchy will increase in the country and the organized power in the country will become destructive and it will affect the national unity of the country. Other communities in Ratnagiri district are semi-educated i.e. literate. Students who pass 10th/12th standard make up one per cent of the population. The youth seem to be stuck in the middle and then gets tired of the system and enjoys the social environment. So special provision should be made for Ratnagiri district for higher education. The number of primary and secondary education facilities and higher education facilities as well to be provided in the district. At the same time, there is no doubt that it will raise a level of progress of the country.

BIBLIOGRAPHY

1. Who is of Kunbi origi , R. B. Palkar, Publishing- Sangharsh Institute ,
2. Kunbi Society, Prashant Dingankar, Mumbai
3. Maratha Reservation Role and Reality - Vyaktesh Patil, Jyotichand Publication, Latur.
4. Dr.Babasaheb Ambedkar's real Role-The challenge of modern fraud, Mr Rajesh Pawar, Shakaya Publications
5. Kunbi Society-Form, Culture and Civilization , Prof. Jaimeen Kadu.
6. Cultural History of Kunbi Society, Shri. Pundlik Pandurang Patil, Thane.
7. Shamraoji Peje People's Leader, Harishchandra Gite, Shamrao Paje Memorial, Ratnagiri.
8. Rural Sociology, Gurunath Nadgonde, Continental Publishing, Pune.
9. Public Truth Dharma, Mahatma Jotirao Phule, Sumedh Prakashan Pune.
10. Farmer's Asood, Mahatma Jyotirao Phule, Sumedh Prakashan Pune.
- 10 Farmer of Tukaram, Dr. Salunkhe, Lokayat Prakashan Satara.
11. Caste and Empowerment in Maharashtra, Suhas Palashikar, Sugao Publications, Pune.
12. Gav-Gada, Nitrambak Narayan Atre, Maharashtra State Board of Literature and Culture.
13. Who are the original untouchables and how did they become untouchables? Sudhir Prakashan, Distt. Wardha.

14. Changing Basis of Caste Organization, Samaj Prabodhan Sanstha, Pune.
15. Report of the Evicted Clans and Barristers Palav Committee, 1986.
16. Konkan Kunbi Development Committee Report 1981-82 (Appointed by Maharashtra Govt.)
17. Recommendations of Konkan Kunbi Samaj Vikas Samiti (Government of Maharashtra)
18. Maharashtra Social Welfare Cultural Work Sports and Tourism Department
19. Balivansh, Dr. A.H. Salunkhe, Lokayat Prakashan, Satara.
20. Kunbi Bhumiputra, Shri. Ram Shigwanpakshik, Chief Editor, Mumbai
21. Kunbi Samaj in Konkan, Anandi Prakashan Dr. Subhash Sawant.
22. Comprehensive History of India- Vibhor Bothe - Kapil Hande.
23. Complete History of Hindustan, Year 1950 AD. Mr. Ganesh Narayan Joshi.

THE IMPORTANCE OF CAREER COUNSELLING IN 21ST CENTURY

Mr. Sanjay Rahate,

Certified International Master Career Coach
NCDA (USA)

Dr. Dilip S. Patil,

Research Guide, University of Mumbai

ABSTRACT:

The 21st century is marked by a rapidly changing economic landscape, where careers are no longer linear and require constant adaptation and lifelong learning. In this context, career counselling plays a critical role in helping individuals develop a successful career path and navigate the challenges and opportunities of 21st century careers. This paper explores the importance of career counselling in today's dynamic job market, the challenges and opportunities of 21st century careers, and the role of career counsellors in supporting individuals through the career development process. It has witnessed a rapidly changing job market, creating new opportunities and challenges for individuals seeking to build successful careers. In this context, career counselling has emerged as an essential tool for individuals to understand the complex job market and develop a successful career path. This paper explores the importance of career counselling in 21st century careers, the challenges and opportunities it presents, and the role of career counsellors in helping individuals achieve their career goals.

KEY WORDS: Job Market, Employability, Economy, Skills, Career.

INTRODUCTION:

In the 21st century, the traditional notion of a career as a linear progression of jobs within a single industry or organization has given way to a more fluid and dynamic concept. Rapid technological advancements, globalization, and changing social and economic structures have transformed the job market, creating new opportunities and challenges for individuals seeking to develop a successful career path. In this context, career counselling has become an essential tool for individuals looking to navigate the complexities of 21st century careers. It has witnessed a significant transformation in the job market, with the emergence of new technologies, changing workforce demographics, and global competition, among others. As a result, individuals face new challenges in navigating the complex job market and building successful careers. In this context, career counselling has emerged as a critical tool for individuals to develop a successful career path and achieve their career goals.

IMPORTANCE OF CAREER COUNSELLING:

Career counselling is a process of self-assessment, exploration, and decision-making that helps individuals identify their strengths, interests, and values, and align them with potential career paths. Career counsellors provide guidance and support throughout the career development process, from identifying career goals and exploring career options to developing job search strategies and negotiating job offers.

Research has shown that career counselling can have a significant impact on career development and job satisfaction. A study by the National Career Development Association (NCDA) found that individuals who received career counselling were more likely to be satisfied with their careers and report higher levels of career success compared to those who did not receive counselling (NCDA, 2019). Career counselling has also been shown to improve job search skills and increase employability, as well as reduce stress and anxiety associated with career decision-making (Stuart & Lenz, 2017).

It helps individual to identify their strengths, interests, and values and develop a career plan that aligns with their goals and aspirations. It helps individuals make informed decisions about their career choices and navigate the job market effectively. Career counselling is particularly important in the 21st century, where the job market is characterized by rapid change, uncertainty, and complexity.

One of the key benefits of career counselling is that it helps individuals identify their strengths and interests and align them with career opportunities. This helps individuals develop a career path that is fulfilling and rewarding, leading to job satisfaction and higher productivity. Career counselling also helps individuals identify areas where they need to develop their skills and competencies to stay relevant in the job market.

CHALLENGES AND OPPORTUNITIES OF 21ST CENTURY CAREERS:

The 21st century job market presents both challenges and opportunities for individuals seeking to develop a successful career path. On the one hand, rapid technological advancements and automation have led to the displacement of certain jobs and the emergence of new ones. The rise of the gig economy and freelance work has also created new opportunities for individuals seeking flexible work arrangements.

On the other hand, the changing job market has also created uncertainty and volatility, making it difficult for individuals to plan for the future and navigate career transitions. The need for constant adaptation and lifelong learning has also created new challenges for individuals looking to develop their skills and advance in their careers. Job market presents both challenges and opportunities for individuals seeking to build successful careers. On the one hand, the emergence of new technologies and changing workforce demographics has created new job opportunities in various industries. This rapid pace of change has also led to job displacement, as new technologies replace traditional jobs.

ROLE OF CAREER COUNSELLORS:

In this context, career counsellors play a critical role in supporting individuals through the career development process. Career counsellors can help individuals navigate the challenges and opportunities of 21st century careers by providing guidance on career planning, skill development, job search strategies, and ongoing career management. Career counsellors can also help individuals develop the resilience and adaptability needed to thrive in today's dynamic job market.

They help individuals identify their strengths, interests, and values and develop a career plan that aligns with their goals and aspirations. They also help individuals identify job opportunities and develop the skills and competencies necessary to succeed in the job market.

Career counsellors can also provide guidance and support to individuals facing job displacement or seeking to transition to a new career. They can help individuals identify transferable skills and develop a plan to acquire new skills and competencies to succeed in a new career.

CONCLUSION:

In conclusion, the importance of career counselling in developing a successful career path and navigating 21st century careers cannot be overstated. As the job market continues to evolve and become increasingly complex, the role of career counsellors in supporting individuals through the career development process will become even more essential. By providing guidance, support, and resources, career counsellors can help individuals develop the skills and knowledge needed to succeed in today's dynamic job market. The 21st century job market presents new challenges and opportunities for individuals seeking to build successful careers. Career counselling is a critical tool for individuals to navigate the complex job market and develop a successful career path. Career counsellors play a crucial role in helping individuals identify their strengths, interests, and values and develop a plan to acquire the skills and competencies necessary to succeed in the job market.

REFERENCES:

1. National Career Development Association (NCDA). (2019). Career Counselling. Retrieved from <https://www.ncda.org/aws/NCDA/pt/sp/resources>
2. Blustein, D. L. (2013). *The psychology of working: A new perspective for career development, counselling, and public policy*. Routledge.
3. Brown, D., & Brooks, L. (2015).
4. Gati, I., Krausz, M., & Osipow, S. H. (1996). A taxonomy of difficulties in career decision making. *Journal of counselling psychology*, 43(4), 510.
5. Lent, R. W., Brown, S. D., & Hackett, G. (2000). Contextual supports, barriers to career choice: A social cognitive analysis. *Journal of counselling psychology*, 47(1), 36.
6. Savickas, M. L. (2013). Career construction theory and practice. In *Career Development and Counselling* (pp. 147-183). Routledge.
7. Byun, S. Y., Hyun, K. H., & Cho, E. Y. (2019). The effects of career counselling on career adaptability and hope in college students. *Journal of Career Development*, 46(3), 299-313.
8. Phillips, S. D., & Blustein, D. L. (2019). The importance of work in an age of uncertainty: The career counselling implications of precarious work. *Journal of Career Development*, 46(2), 125-139.

AN OVERREVIEW OF EMPLOYMENT OPPORTUNITIES GENERATED IN RURAL AREAS OF MAHARASHTRA THROUGH AGROTOURISM

Vaibhav Ramesh Raut, Dr. R.P. Mhatre

ABSTRACT

'Agrotourism' is an innovative agricultural activity that is not only related to tourism but also to agriculture. It has the potential to generate additional sources of income and employment opportunities for farmers and rural people. Today, many people in urban areas want to enjoy the rural life, while the farmer in rural areas needs a complementary business along with agriculture. Due to the combination of these two things, the concept of 'Agrotourism' has started to take root in the soil of Maharashtra today. In the present research paper, an attempt has been made to review the employment opportunities generated through the agrotourism industry in the rural areas of Maharashtra.

KEYWORDS: *Agrotourism, Employment Opportunities, Rural Area of Maharashtra.*

OPERATIONAL DEFINITIONS:

- a. **Agrotourism:** *Agrotourism can be broadly defined as an agricultural safari, in which tourists come to the farm and experience the agriculture and rural environment through agricultural activities. Farmers who run agrotourism centers charge tourists some fees for this activity, besides tourists can buy fresh farm produce and rural products sold at the center directly from the farmers without any middlemen.*
- b. **Employment Opportunities:** *It's mainly includes employment opportunities created directly for the local people due to the Agrotourism centers. In which the workforce required for various tasks at Agrotourism centers such as cooks, cleaning staff, safari guides, other management staff, as well as other local small farmers who come to sell farm produce at the center, women who come to sell products produced by women's self-help groups, local artists who present their rural traditional arts.*

Objective: *To review the employment opportunities generated through the agrotourism industry in the rural areas of Maharashtra.*

Hypothesis: *The agrotourism business provides employment opportunities to both skilled and unskilled people in rural areas.*

INTRODUCTION

Today, new concepts related to tourism are emerging and evolving. Such as rural tourism, adventure tourism, historical tourism etc. Every tourist tries to experience something new according to his taste and preferences. People want to spend the free time they get from their busy schedules with their families. Hence, whenever people get such an opportunity, they are eager to move away from the hustle and bustle of the city to a peaceful and pleasant environment. At such times 'Agrotourism' can be a good option for people who want to spend time with nature and family in a pollution free environment.

RESEARCH METHODOLOGY

This research paper uses the fundamental research method as research methodology and utilizes secondary sources for factual collection. For the collection of data researcher has referred books, research papers, articles, the Internet etc. as sources of data.

RESULTS AND DISCUSSION

The concept of agrotourism is related to the complementary and sustainable elements of the rural environment such as agriculture, farmers, rural culture and nature, so that along with the development of Agrotourism, rural economy and environmental development can also be achieved.

- e. Tourists mainly visit agritourism centers on holidays, so farmers can keep agritourism centers open only during weekly holidays and public holidays. This will provide sufficient time for agricultural work and the farmer will also get good income from agrotourism business.
- f. Agrotourism centers require various types of staff such as safari guides, cooks, cleaners etc. This provides employment to local people.
- g. Various activities are conducted at the agrotourism centers to entertain the people, including bullock cart, horse cart and tractor safari, along with horse riding and boating. Those who have such livestock in the village can get employment here.
- h. This can provide a small market for local produce and products produced by local farmers and women's self-help groups within the village itself.
- i. Since this business promotes rural art and culture, artists performing rural art can get a great platform at this place.

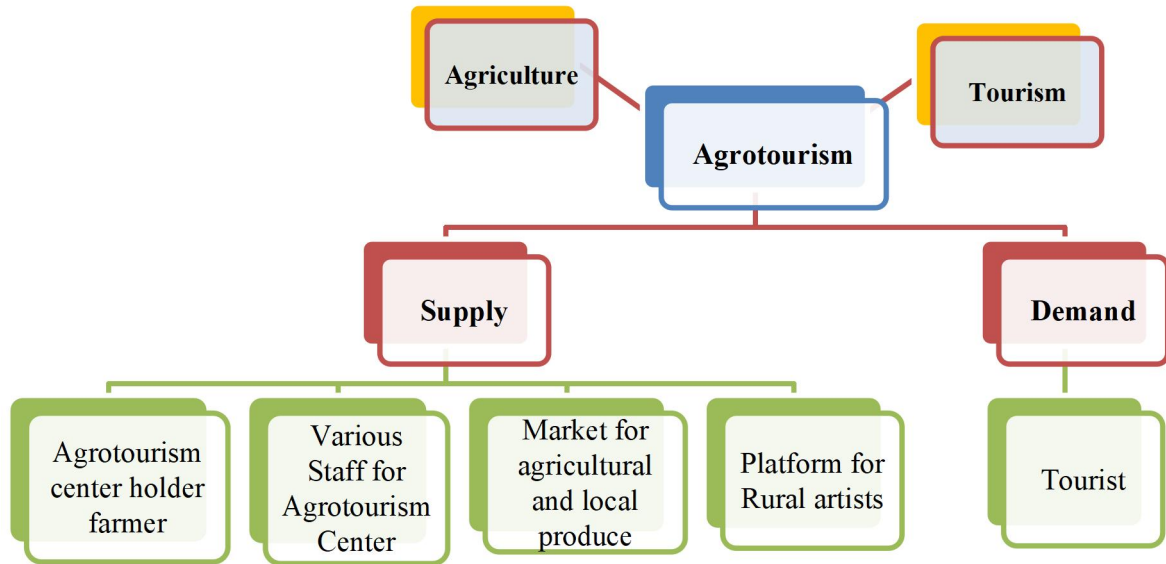

Fig.1. Various aspects of employment generation through agrotourism

CONCLUSION

1. Agritourism is an agriculture complementary business based on sustainable development that can generate a source of economic income for the farmers holding the agritourism center without harming the nature and agriculture in any way.
2. The employment opportunities generated by the agritourism business have the potential to provide opportunities for both local skilled and unskilled labor in rural areas.
3. Due to the increased financial income from the agrotourism business, the standard of living of the farmer holding the agrotourism center is improving and agriculture is also developing.
4. The increasing number of tourists visiting the agrotourism centers also indirectly benefits other industries in the villages such as transport, small shopkeepers, hoteliers.

REFERENCES

- Joshi, P., & Bhujbal, M., & Pable, S. (2011). Socio-economic development of rural area of Konkan region of Maharashtra state through agrotourism. *International research journal of agricultural economics and statistics*, 2(1), 103-107, <http://researchjournal.co.in/>
- Sawant, R. (2019). Agro-Tourism: Opportunities and Challenges for Farmers in Ratnagiri District. *Think India Journal*, 22(33), 54-60, <https://www.thinkindiaquarterly.org/>
- Shah, D., & Gumaste, R., & Shende, K. (2019). Developing Rural Entrepreneurship opportunities is a key to Sustainable Agro Tourism in Maharashtra. *Adalya Journal*, 8(9), 1167-1181, <https://aissmschmct.in/>
- <https://www.Agrotourism.in>

LOTUS PLANTATION & PRODUCTS: BOOST FOR AGRO ECONOMY

***Vinda D. Manjramkar, **Dilip S. Patil**

**B. N. Bandodkar College of Science (Autonomous), Thane*

***Research Guide in Rural Development, University of Mumbai*

ABSTRACT:

*The present study emphasizes the products of lotus and the plantation as a boost for the agro-economy to explore how to add income to the Agro-industry by using lotus various parts of Lotus (Padma) for boosting the economy. Lotus (Padma) is offered to lord Vishnu, in Hindu mythology, also it is our national flower. Lotus plant comes under the Nelumbonaceae family and *N. nucifera* species; considered the most beautiful and exotic plants in the world. Lotus has historical cultural and spiritual significance. It is a sacred flower in both Hinduism and Buddhism and in other religions, the market for products will be easily available not only in India but on the globe because almost religions believe in Lotus being sacred. The Lotus plant is believed to have healing abilities. since India has huge water resources the lotus product can be a profitable business if tapped to the best.*

KEY WORDS: Agro-Economy, Lotus, Integrated Farming, Processing Industry, Vegan, Organic Food.

INTRODUCTION:

Lotus (PADMA) is offered to lord Vishnu, in Hindu mythology, also it is our national flower. Lotus plant comes under the Nelumbonaceae family and *N. nucifera* species; considered the most beautiful and exotic plants in the world. It is a perennial, rhizomatous, and aquatic herb which usually grows to the height of 15cm and has a horizontal spread of 3 meters. Lotus farming is mostly done to fulfil food and medicinal requirements by using seeds, rhizomes/roots, and flowers. The entire aquatic herb has nutritional value. This business of lotus products is still untapped. It can provide a livelihood for millions. In India temples of the north serve Makhana as prasada in the temple and lotus products are consumed during the fast. The largest producer of lotus seeds in the world is China, lotus seeds are widely utilized in food and medicine in many south-east Asian countries including Indonesia, Thailand, Nepal, Sri Lanka, and India. The most flourishing business is lotus fibre cloth making in Myanmar which is 100 percent vegan fibre like cotton.

AIM AND OBJECTIVE:

The present study emphasizes the products as a boost for the agro-economy to explore how to add income to the Agro-industry by using various parts of Lotus (Padma) for boosting the economy. Lotus fibre for making clothes, dried slices of rhizomes /stem are fried and used as a snack or side dish, flower jam, and lotus seeds are like raw potatoes. pharmaceutical products of lotus plant like anti-aging enzymes named L-iso aspartyl methyltransferase found, lotus can be used in making Perfumes, Facial masks, Essential oils, and other beauty Products. (meticulousplans.com/2019/05/08/lotus-processing-business)

OBSERVATION AND DISCUSSION:**DATA OF PRODUCTS:**

| Sr. No. | Products of Lotus | Cost | Product-Country |
|---------|--|--|-----------------|
| 1 | Lotus Stem Chips | 300 INR / jar (vegan100%) | Burma |
| 2 | Lotus Flower Powder | 94 INR / 100gms | India |
| 3 | Lotus Flower Oil | 27180 INR/ 15ml | Burma/India |
| 4 | Dried Lotus Stem | 332 INR / 200gms | India |
| 5 | White Lotus Youth enhancing activator | 790 INR / 200ml | India |
| 6 | (Kamal Ghatta) Lotus seeds Makhana | 149 INR / 100gms | India |
| 7 | Lotus Fibre Cloths | 31,000 INR for33cm x 175cm long. scarf | Burma |
| 8 | White Lotus Seed | 630 INR / 500gm | China |
| 9 | Black Lotus Seeds Dried Natural | 720 INR / kg | China |
| 10 | Lotus Jam by Future organic | 375 INR / 350gm | India |
| 11 | Korean Nutritious Lotus Seed Core Tea For Blood Pressure Control | 172 INR/40 sachets(0.9gmeach) | Korea |
| 12 | Tea Dried Blue Lotus Flower | 720INR/pack(30gm) | Korea/China |
| 13 | Lotus root Powder | 699 INR / 500gm | Korea |

Twenty blooms are produced by a single lotus plant and a 17452sq. feet pond produces 5,000 to 6,000 flowers in one season. On average, each farmer gets around one lakh lotuses every year. With each flower selling at a minimum of Rs 5 per piece, growers make at least Rs 5 lakh annually. Lotus flowers are required for puja almost throughout the year. But in India thus this use stand limited for the production of lotus. Lotus requires 6-7 hours of sunlight, to blossom, the lotus flower grows through mud, and dirty pond water, the plant is tropical, and its plants grow properly at a normal temperature less care is required as compared to other cultivations. Lotus prefers running water but can grow in stagnant water and mainly grows in the water around 7 feet deep (Hlaing C. S., 2016;).. Freshwater fish can be grown along with this aquatic herb generating double income. Several fish species have been used in such integrated systems including carp, tilapias, and others. (<https://www.wikihow.com/Make-a-Lotus-Pond>)

The most flourishing business is lotus fibre cloth making in Myanmar which is 100 percent vegan fibre like cotton. Lotus Fabric at Rs31,000 INR for 33 cm / 175cm long. Scarf. Lotus Silk Fibre is extracted in certain parts of Manipur India. The practice of Lotus fibre extracting has been popularized in the Bishnupur district of Manipur by a 27-year-old girl, Bijiyashanti Tongbram. A few kilometers from her home is Loktak lake, which is the largest freshwater lake in the Northeast region and is still in the preliminary stage in India. (www.prakati.in/clothes-made-from-lotus) The lotus fabric looks like a blend of linen and silk, with unique properties, such as being light, soft, and special breathable, it breathed like linen without wrinkling badly and repels stains as well. Cool in summer and warm in winter, lotus fabric is highly breathable and wearable year-round.) Chinese water lily or Indian lotus is the major type of lotus used for weaving in Myanmar (Ashin Jawti, 2016)

Lotus root tea, called yeongeun-chain Korean, is a tea made by infusing dried lotus root (rhizome) slices or mixing lotus root powder in hot water. (Jeong, Dong-hyo; Yun, Baek-hyeon; Yi, Yeong-hui, eds. (2012).) (*Nutritious Lotus Root Recipes To Try*". 2021). Lotus root powder for tea can be made either by drying lotus root juice, or grinding dried lotus root slices into powder Shin Yun-Nam, owner and chef of "Andong Hwaryeon," serves lotus tea, at her restaurant in Andong, North Gyeong Sang Province. The leftovers produced from lotus tea- and yeast-making are used as compost to grow apples. Bottled yeast extract from lotus leaves and flowers is used at Andong Hwaryeon Korea(jinhai@ktimes.co.kr)

Currently, most rhizomes (Kamal prakand)are consumed fresh, and it is not common to store them due to their poor shelf-life performance. (Guo, H.B. (2009), Lotus stem in India called Kamal kakdi is a vegetable dish.

CONCLUSION:

Lotus has historical cultural and spiritual significance. It is a sacred flower in both Hinduism and Buddhism, ["*Nelumbo nucifera (sacred lotus)*". Kew. Archived from the original on 30 May 2014. Retrieved 26 July 2015.] representing the path to spiritual awakening and enlightenment. In Christianity, the lotus flower is often associated with the apostle Thomas and his coming to India(Erwin Fahlbusch 2008). It was also an important symbol in ancient Egypt, where it represented the path from death to rebirth to the afterlife (Stanton, Kristen M. 2021). "*Lotus Flower Meaning & Symbolism*". Uni Guide. The market for products will easily be available because almost religions believe Lotus is sacred. Though India produces few products they are in low-scale production for local consumption or limited sale online. Since India has huge water resources the lotus product business can be profitable if tapped to the best.

REFERENCES:

- 1) Ashin Jawti. (2016, 11). Ashin Jawti Personal Blog. Retrieved 12 2017, <https://ashinjawti.blogspot.com/2016/11/blog-post.html>
- 2) <https://www.wikihow.com/Make-a-Lotus-Pond>
- 3) Hlaing, C.S., 2016. Lotus Robe in Kyaing Khan Village Innlay Lake, Shan State (South): An Anthropological Perspective. Dagon University Research Journal, 7(1), p.102.
- 4) [Meticulousplans.com/2019/05/08/lotus-processing-business](https://meticulousplans.com/2019/05/08/lotus-processing-business)
- 5) *Nelumbo nucifera (sacred lotus)*". Kew. Archived from the original on 30 May 2014. Retrieved 26 July 2015.
- 6) *Nutritious Lotus Root Recipes To Try*". Honest Food Talks. 15 January 2021.

- 7) Stanton, Kristen M. (June 21, 2021). "Lotus Flower Meaning & Symbolism". Uni Guide.
- 8) Erwin Fahlbusch. Wm. B. Eerdmans The Encyclopedia of Christianity, Volume 5 y
Publishing - 2008. p. 285. ISBN 978-0-8028-2417-2.
- 9) Jeong, Dong-hyo; Yun, Baek-hyeon; Yi, Yeong-hui, eds. (2012). "Yeonnip-cha". Cha saenghwal
munhwa daejeon (in Korean). Seoul, Korea: Hongikjae. ISBN 978-89-714- 3351-5. Retrieved 28
February 2018.
- 10) jinhai@ktimes.co.kr
- 11) Guo, H.B. (2009). "Cultivation of Lotus (*Nelumbo nucifera* Gaertn. spp. *nucifera*) & its utilization
in China". Genet Resource Crop Evol. 56 (3): 323–330. doi:10.1007/s10722-008-9366-2. S2CID
19718393.

THE IMPACT OF ARTIFICIAL INTELLIGENCE ON CAREERS

Mrs. Raveena Rahate

Director, Get Set Go World

Dr. Dilip S. Patil

Research Guide, University of Mumbai

ABSTRACT:

Artificial intelligence (AI) has been rapidly transforming various industries, from healthcare to finance, and its impact on the job market is profound. As AI continues to advance, it is expected to create new job opportunities while also disrupting traditional employment patterns, leading to concerns about job loss and skills obsolescence. This paper explores the opportunities and challenges posed by AI on the job market and how individuals can prepare themselves for the AI-driven economy.

KEY WORDS: Artificial intelligence (AI), Automation, Machine learning, Skills disruption, Digital Transformation,

INTRODUCTION:

Artificial intelligence (AI) refers to the simulation of human intelligence in machines that are programmed to perform tasks that typically require human intelligence, such as learning, problem-solving, and decision-making. AI has been rapidly transforming various industries, creating new opportunities and disrupting traditional employment patterns. As AI continues to advance, it is expected to have a profound impact on the job market, creating new job opportunities while also disrupting traditional employment patterns.

OPPORTUNITIES OF AI ON CAREERS:

AI is expected to create new job opportunities in various industries, such as healthcare, finance, and retail, among others. In healthcare, AI-powered tools are being developed to help doctors and nurses make more accurate diagnoses and provide better patient care. In finance, AI is being used to develop predictive models and automate routine tasks, such as fraud detection and credit scoring. In retail, AI-powered tools are being used to improve customer experience and optimize supply chain management.

In addition to creating new job opportunities, AI is also expected to enhance productivity and efficiency, allowing individuals to focus on tasks that require human intelligence and creativity. AI-powered tools can automate routine tasks, freeing up time and resources for individuals to work on more complex and value-added tasks.

CHALLENGES OF AI ON CAREERS:

While AI offers numerous opportunities, it also poses several challenges to the job market. One of the most significant challenges is job displacement, as AI-powered tools can automate routine and repetitive

tasks, leading to the loss of jobs. Some estimates suggest that up to 800 million jobs could be lost to automation by 2030 (McKinsey Global Institute, 2017).

Another challenge is skills obsolescence, as individuals need to continually update their skills and knowledge to keep up with the rapidly changing job market. Many traditional jobs will require new skills and competencies, such as data analysis, programming, and problem-solving, among others.

THE IMPACT OF ARTIFICIAL INTELLIGENCE (AI) ON CAREERS:

Upskilling and Reskilling

As AI continues to disrupt industries, it is essential for workers to upskill and reskill to remain employable. While AI may automate some tasks, it also creates new job opportunities. However, these new jobs may require new skills that many workers may not possess. Companies and governments need to invest in upskilling and reskilling programs to help workers stay relevant.

New Jobs

AI is creating new jobs in emerging industries, such as robotics, data science, and machine learning. These jobs require highly specialized skills, such as programming and statistical analysis. In addition, AI is also driving job growth in traditional industries such as healthcare, finance, and retail.

Automation of Jobs

AI is also automating routine, repetitive, and low-skilled jobs, such as data entry, accounting, and assembly line work. This automation can free up workers to focus on more creative and high-level tasks. However, it can also lead to job loss and displacement. It is essential for companies and governments to develop policies and programs to address these challenges.

Ethical Concerns

AI has the potential to make decision-making processes faster and more accurate. However, it also raises ethical concerns around issues such as privacy, bias, and accountability. As AI systems become more sophisticated, it is essential to develop ethical frameworks that ensure these systems are developed and used in a responsible and transparent manner.

New Business Models

AI is also driving new business models, such as platform-based businesses and the gig economy. These new models require workers to have a different set of skills, such as digital literacy, communication, and adaptability. Companies and governments need to develop policies and programs to support workers in these new business models.

1. Displacement of Workers as AI becomes more prevalent, many low-skilled jobs will be automated. For example, self-driving cars could lead to job losses for taxi and truck drivers. Similarly, chatbots and virtual assistants could replace human customer service representatives. Workers in these industries will need to upskill or reskill to remain employable.

2. Changes in Job Requirements As AI automates some tasks, it will also create new job requirements. Workers will need to learn new skills such as programming, data analysis, and machine learning. They will also need to be comfortable working with AI systems and managing data.

3. Emerging Industries AI is driving job growth in emerging industries such as robotics, data science, and cybersecurity. These industries require workers with specialized skills such as programming, data analysis, and artificial intelligence.

4. New Business Models AI is also driving new business models such as platform-based businesses and the gig economy. These new models require workers to have a different set of skills such as digital literacy, communication, and adaptability.

5. Changing Work Environments AI is also changing the way people work. Many workers are now working remotely, which requires them to have strong communication and collaboration skills. AI is also changing the way people interact with their colleagues and managers, which requires workers to have strong emotional intelligence.

PREPARING FOR THE AI-DRIVEN ECONOMY:

To prepare for the AI-driven economy, individuals need to develop new skills and competencies that are in demand in the job market. Some of the key skills and competencies include data analysis, programming, problem-solving, critical thinking, creativity, and emotional intelligence, among others.

In addition to developing new skills, individuals also need to focus on continuous learning and upskilling to remain relevant in the job market. Lifelong learning is critical to adapt to the rapidly changing job market and stay ahead of the competition.

CONCLUSION:

In conclusion, the impact of AI on careers is profound, creating new opportunities and disrupting traditional employment patterns. While AI offers numerous opportunities, it also poses several challenges, such as job displacement and skills obsolescence. To prepare for the AI-driven economy, individuals need to develop new skills and competencies, focus on continuous learning and upskilling, and embrace lifelong learning.

REFERENCES:

1. The Future of Jobs Report 2020 by the World Economic Forum: <https://www.weforum.org/reports/the-future-of-jobs-report-2020>
2. McKinsey & Company: <https://www.mckinsey.com/business-functions/mckinsey-digital/our-insights/the-future-of-work-after-covid-19>
3. MIT Sloan Management Review: <https://sloanreview.mit.edu/topic/artificial-intelligence/>
4. Forbes: <https://www.forbes.com/artificial-intelligence/>
5. Harvard Business Review: <https://hbr.org/topic/artificial-intelligence>
6. McKinsey Global Institute. (2017). Jobs lost, jobs gained: What the future of work will mean for jobs, skills, and wages. Retrieved from <https://www.mckinsey.com/featured-insights/future-of-work/jobs-lost-jobs-gained-what-the-future-of-work-will-mean-for-jobs-skills-and-wages>.

“IMPORTANCE OF ADMINISTRATIVE AND INFRASTRUCTURAL FACILITIES TO IMPROVE EDUCATION IN RURAL EDUCATIONAL INSTITUTES” IN REFERENCE TO DISTRICT PALGHAR.

Santosh S. Sonavane

ABSTRACT:

The present day Indian Higher Education has undoubtedly provided a low cost and affordable landscape for young demographics to learn and translate their knowledge. But the disparity between the quality and outcome of education in rural and urban areas has been phenomenally high. It has been observed that despite being affiliated to same University, abiding by the same curriculum and adopting similar academic and administrative set-up, the outcome and results have been different. To cite, colleges affiliated under University of Mumbai are branched out across a wide geographic areas with existence in urban, rural and semi-urban areas, display a huge gap in the churning out the talents. The challenges confronted are diverse but ultimately fall under the consortium of umbrella act, that further aggravate the challenges i.e. “One Size fits all” concept.

This paper attempts to analyse the situation of colleges affiliated under University of Mumbai are branched out across a wide geographic areas with existence in urban, rural and semi-urban areas, display a huge gap in the churning out the talents.

KEY WORDS: Infrastructure, Administration

INTRODUCTION: The education system in rural areas is undergoing many changes and challenges. In the present existence, the education system in the rural areas is developing and progressing. But still many improvements are needed and it is not at par with the urban education system. Developments in the education system in rural areas help rural communities realize the importance of education and sustain their livelihoods better. Opportunities are also being developed for adults to develop their academic skills and abilities. Objectives of rural education, situation of education sector in rural India, differences between urban and rural education systems, measures to improve rural education, basic principles of higher education are to be considered in this research essay.

Educational administration includes implementation of plans and implementation of rules. It also includes the functions of planning, controlling, directing, coordinating and evaluating. Administration involves strategizing, dividing work, planning the supply of resources, and taking action. Administration is all about action. It is seen how the implementation of the decision taken is going on. Delegating tasks to others in administration, officers, supervisors, advisers and judges have to perform the roles of calling for reports, asking for answers and resolving disputes, and keeping the life of the organization dynamic. It is an important question whether to emphasize the implementation of rules in administration or to consider various activities that are beneficial to the organization's goals within the general framework of rules. People who stick to rules give more importance to management techniques, while people who think about different processes, think about the living elements of the organization. They think more about their aspirations and work force.

Educational administration comes in the role of setting learning objectives, review, feedback and evaluation. Learning management on the other hand is the function that coordinates and directs human resources to meet the goals and objectives of the organization by using the available resources effectively.

RESEARCH METHODOLOGY:

➤ OBJECTIVES OF THE STUDY:

- To critically evaluate the infrastructure and administrative set up of affiliated colleges of University of Mumbai in rural areas.
- To see the impact of higher education on women in rural area.
- To highlight the challenges confronted by affiliated colleges of University of Mumbai in rural areas.

➤ HYPOTHESIS:

- The administrative set up of affiliated colleges under University of Mumbai in rural areas display a significantly low scale on the benchmark indicators.
- The role of women in higher education is increasing constantly in qualitative and quantitative terms.

➤ CONCEPT:

- **Administrative:** Administrative work involves organizing and supervising an organization or institution.
- **Infrastructure:** basic physical systems.

➤ STUDY AREA:

On 1 August 2014, Palghar became the 36th district of Maharashtra. Its history is alternate with its old district Thane. The district is located in the Konkan division of the state of Maharashtra, on Latitude and longitude 19.6967° N, 72.7699° E. Palghar district has a total of 8 talukas, Mokhada, Talasari, Vasai, Vikramgad, Palghar, Dahanu and Wada, consisting of around 29,90,116 total population. Out of which 37.39% population is Scheduled Tribes as per the 2011 census.



➤ LITERATURE REVIEW:

The concept of 'university' was first given to the world by India. Today, every Indian mind cannot help but be disturbed to see same India stuck in the clutches of Macaulay's English-burnt useless education

system. If the ancient Indian education system is to be truly restored to its former glory, a change in the administrative and management structure of most of the universities in the country, not just Mumbai, is essential. Mr. Prashant Pol (Reference: 'Monthly Unit')

➤ **DATA COLLECTION:**

In exploring the research topic material collected basically from the primary sources, interacting with local people in different talukas. Secondary data gathered through the books, reference, papers, District census hand books and web encyclopaedia.

HOW EDUCATION INFRASTRUCTURE MATTERS FOR LEARNING

Buildings, classrooms, laboratories, and equipment- education infrastructure - are crucial elements of learning environments in schools and universities. There is strong evidence that high-quality infrastructure facilitates better instruction, improves student outcomes, and reduces dropout rates, among other benefits.

➤ **CAREER DIRECTION ACCORDING TO STUDENTS' ABILITIES AND CHOICES FROM SCHOOL AND COLLEGE LEVEL.**

Division of students according to ability and interest in various academic and non-academic activities from school level (Art, sports, social service, national service, nature love, politics etc.)

➤ **EFFICIENT USE OF ORGANIZATIONS DOING RESEARCH, TRAINING & EXTENSION WORK.**

By making full utilization of the efficiency of various governments, semi-government organizations engaged in research, training, and extension work related to various sectors, to train educated unemployed youth to make them employable. For example Krishi Vigyan Kendra, Universities, District Employment Centre, District Industrial Centres etc.

➤ **SKILL BASED TRAINING TO RURAL STUDENTS:**

More than 80% of households in rural areas are dependent on agriculture and agriculture-related businesses. Skill based Education and training to rural students is required. According there need to bring change in the administrative and infrastructural facilities.

Therefore, the following strategies are important to bring changes:

SKILL BASED EDUCATION AND TRAINING WITH PROPER FACILITIES:

Floriculture, Nursery management

Grading of fruits & vegetables

Installation of agro-produce processing machinery.

Training of agro-technology, Repair of farm tools

Management of storage

Training of agro-technology

Poultry farming and management

Production of medicinal & aromatic plants, etc.

CONCLUSION:

The government of India has already started working on new national education policy, in which more weightage is given to learning outcomes, school infrastructure, and digital learning to prepare rural India for 21st-century education. But it is necessary to make concerted and honest efforts from the administrative set-up in rural area for the success of the efforts of the government.

LIMITATIONS:

- The present study would be limited in respect of geographical coverage as well as time period.
- It would again spread its hands only to rural areas ignoring the colleges affiliated to University of Mumbai in urban areas.
- It would focus on regular colleges (Humanities, commerce and Management), keeping distance education and night colleges outside the ambit of the research study. Again those affiliated with University of Mumbai are considered.
- Medical, Engineering, Law, Pharmacy, B.Ed and Vocational Training institutes continue to remain outside the ambit of the study.

REFERENCES:-

- Pokhriyal, Ramesh. "Education: Potential catalyst for Sustainable Development." Outlook, 2019 .
- Tomar, Lajja Ram. Pracheen Bhartiya Shiksha Paddhti. SuruchiPrakashan, 2014.
- Kumar, Raj. "How to Integrate the Ancient Educational System with the Modern Educational System." Vedic Waves, 2016.
- Tara, S. Nayana, and N.S. Sanath Kumar. "Skill Development in India: In conversation with S. Ramadorai, Chairman, National Skill Development Agency & National Skill Development Corporation; Former CEO, MD and Vice Chairman, Tata Consultancy Services." IIMB Management Review, vol. 28, no. 4, 2016, pp. 235-243.

AN EVALUATIVE STUDY OF THE CONTRIBUTION OF THE AGRICULTURAL UNIVERSITY TO THE ECONOMIC DEVELOPMENT OF SMALL LANDHOLDER FARMERS

Gautam S. Gaikwad, Prin. Dr. Subhash A. Sawant

ABSTRACT:

Rural development includes the fulfillment of basic needs like food, clothing, shelter, education, health, availability of employment / business, development of agricultural and agro-based industries, development of markets and transport systems, development of cultural and recreation centers. The goals of rural development are to achieve the overall progress of the rural population, raise the standard of living of the rural population, eliminate rural indebtedness, eliminate economic and geographical disparities in rural and urban development, eliminate illiteracy and superstition among the rural population, and provide employment and self-employment facilities to the rural population.

Keywords: Agricultural University, Marginal Farmer, Rural, Economic Development

INTRODUCTION:

In the concept of rural development, two separate concepts, 'rural' and 'development', have to be considered separately. The word 'rural' means 'village', 'village' and 'village', while 'development' is related to economics in the traditional sense. Rural development is an attempt to provide the basic needs of the rural population with access to basic necessities.

Agricultural development is indispensable when considering rural development. About 70% of India's population lives in rural areas, directly and indirectly depending on agriculture business. Depending on the nature and the risks and uncertainties of the market, Indian agriculture is considered as a gamble. In the state of Maharashtra, four agricultural universities have been set up for the purpose to ensure that they should get scientific knowledge regarding agriculture and self-sufficiency in the field of production.

Dr. Panajbrao Deshmukh Krishi Vidyapeeth was established on October 20, 1969, as per the Agricultural University Act 1983, and in accordance with Section 16 (3) of the Agricultural Universities Act, 1979, the University has given three objectives for important research, education and extension education, as well as breeding and basic seed production. This university has jurisdiction in all the 11 districts of Vidarbha and is covered in two zones - Nagpur and Amravati. On the basis of land, rainfall, climate, crop practices in Vidarbha, three divisions of West Vidarbha, West and Central and East Vidarbha have been set up.

Vidarbha includes the entire Gondia, Bhandara, Gadchiroli district and Rajura, Bhadravati and Varora talukas except Chandrapur district as well as Umred, Bhiwapur and Kuhi talukas in Nagpur district. The Central Vidarbha region comprises the entire Yavatmal, Wardha district and Umardhed, Nagpur district excluding Bhiwapur and Kuhi talukas, and Rajur, Bhadravati and Varora districts to the west of Chandrapur district. Western Vidarbha includes Buldhana, Akola, Washim and Amravati districts. Rainfall is low in western Vidarbha, which includes salinity and saline soils, with an area of about

3.0 lakh. The Kharapanpatti consists of 16 talukas and 815 villages in three districts of Amravati, Akola and Buldhana.

In the six districts of Vidarbha, from January 2001 to December 2015, a total of 12,287 farmers committed suicide. The farmers involved in these suicidal farmers were small landholder farmers.

IMPORTANCE OF RESEARCH

The results obtained from this research will demonstrate the role and contribution of Dr. Panjabrao Deshmukh Agricultural University in economic development of small landholder farmers. Also, according to the findings and recommendations received from the research, favorable and consistent changes in the economic development plans and activities of small landholder farmers can be suggested. Agricultural curriculum specialists will also receive the baseline material to cover the various subject matter of university courses.

STATEMENT OF PROBLEM

"An Evaluative study of the contribution of the Agricultural University to the economic development of small landholder farmers: Reference - Dr. Panjabrao Deshmukh Agricultural University, Akola".

AIM OF RESEARCH

To study the applicability of programs implemented for the development of farmers through Dr. Panjabrao Deshmukh Krishi Vidyapeeth and to promote and disseminate the effectiveness of these schemes at the level of other agricultural universities if the scheme is in line with the economic development of small landholder farmers. The purpose is to disseminate information about rural development in other colleges of Mumbai University.

OBJECTIVES OF RESEARCH

The following objectives of the research have been set out to the findings and conclusions:

1. To know about the activities of Agricultural Universities in Maharashtra for the development of rural farmers.
2. To study the activities and schemes implemented by the Dr. Panjabrao Deshmukh Agricultural University, Akola for the economic development of small landholder farmers in Akola district.
3. To find out the problems faced by the Agricultural University, Akola while implementing schemes and activities for the economic development of small landholder farmers.
4. Changes that took place in livelihoods and economic condition of small landholder farmers.
5. To make recommendations on the basis of observations and conclusions for the implementation of the activities of the Dr. Panjabrao Deshmukh Agricultural University for development of other farmers.

RESEARCH DESIGN

A descriptive research approach will be adopted to achieve the stated goals of the research. A survey research project will be prepared at the farmer level. The beneficiaries who are benefiting from the initiative of the Panjabrao Deshmukh Agricultural University will be included.

RESEARCH SAMPLE:

There is a method of taking a 'sample' from all social sciences. Representation of all the population, not its population, is called sample selection. This research work will be conducted at Dr. Panjabrao Deshmukh Agricultural University in Akola district. Farmers will be selected from 100 villages in seven talukas of Akola district through a sample selection method. As a sample for research, around 250-300 small landholder farmers will be included in the research.

TOOLS OF RESEARCH:

Primary and secondary tools will be included to collect the facts needed for this research. Information will be collected keeping the objectives and assumptions in the eye. Major tools will be used for interviews, questionnaires and opinionnaire will be given to the small landholder farmers. For this, the questionnaire will be finalized after proper formulation of the questions and showing to senior teachers and experts in rural development and agricultural universities.

- **Primary tools:** questionnaire, discussion and interview.
- **Secondary tools:** Selected as a sample for research. Documents obtained from Dr. Panjabrao Deshmukh Krishi Vidyalyaya, as well as documents of the government schemes implemented by the government for the small landholder farmer class and information available on the Internet for the public will be studied carefully.

ANALYSIS AND PRESENTATION OF FACTS:

The questionnaire will be prepared by collecting facts from the agricultural university officials, teachers and small landholder farmers in the villages selected as sample. A questionnaire will be given to the teachers of the Agricultural University and opinionnaire will be given to the small landholder farmers.

The purpose of the research will be to clarify and fill in all the information in the questionnaire and opinionnaire. Information will be kept impartially recorded, information will be classified, facts will be presented using brackets, graphs and diagrams. Hypotheses will be investigated in a descriptive numerical manner and research assumptions and conclusions will be taken keeping in mind the research objectives.

SCOPE OF RESEARCH

1. **Geographical Scope:** This research is concerned with villages, which are included in the regional area of Dr. Panjabrao Deshmukh Agricultural University at Akola district of western vidarbha.
2. **Population Extension:** In Akola district beneficiary of the village affiliated to the activities of the Dr. Panjabrao Deshmukh Agricultural University belongs to the small landholder farmers.
3. **Deflection Of Content:** The research presented is from Akola district. The small landholder of the initiative of the Dr. Panjabrao Deshmukh Agricultural University is concerned with the study of the contribution of farmers to economic development.

LIMITATIONS OF RESEARCH

In this research, the study the contribution of economic development of small landholder farmers will be conducted under Dr. Panjabrao Deshmukh Agricultural University in Akola district. This is an intensive research project and this study has some limitations.

1. **Geographical limitations:** The above research is limited to seven talukas in Akola district.
2. **Population Limit:** the small landholder farmers population in Akola district is selected as a beneficiary by undertaking of Dr. Panjabrao Deshmukh Agricultural University in Akola district
3. **Content Limitations:** The activities of the Dr. Panjabrao Deshmukh Agricultural University are limited to the study of the contribution of small landholder farmers to economic development.

The scope of this research is limited to the beneficiaries selected for the research, the farmers' colleges and the respondents who participated in the research and the conclusions drawn from it, so the conclusions and recommendations obtained in this research may not be of the same kind or useful elsewhere. However, the researcher hopes that the study will give general direction to the contribution of agricultural universities to the economic development of small landholder farmers.

BIBLIOGRAPHY

| Sr. No. | Author | Title & Publication of author's book |
|---------|--|---|
| 1 | Gajendragarh V N. | Sociological research pratibha prakashan 2000. |
| 2 | Ghatole R. N. | Sociological research principles and practices, Shir Mangesh Publications, 1997 |
| 3 | Krushisanvadhini | Dr. Panjabrao Deshmukh Argicultural University, Akola. |
| 4 | Dr. Vilas Kharse, Director of Research, Dr. Panjabrao Deshmukh Agricultural University Akola | Maharashtra State Agricultural Universities Joint Agricultural Research and Development Committee Meeting- 2018 |
| 5 | Dr. Panjabrao Deshmukh Krishi Vidyapeeth, Akola | Research Activities of the University (2013-2018) |

STRENGTHENING RURAL DEMOCRACY: THE PANCHAYAT RAJ EXPERIMENT

Prasad S. Choradia, Dr. Vilas Mahale

ABSTRACT

The Panchayat Raj Experiment is a decentralized system of governance that was introduced in India in the 1950s as a means of promoting rural democracy. The system is based on the principles of self-governance, participation, and accountability, and it empowers local communities to manage their own affairs. The Panchayat Raj Experiment has been implemented in various forms and has been successful in strengthening rural democracy in many parts of India. This paper explores the history of the Panchayat Raj Experiment, its implementation, and its impact on rural democracy.

KEYWORDS - Panchayat Raj Experiment, Decentralized system of governance Rural democracy, Self-governance, participation, and accountability, Impact on rural communities

I. INTRODUCTION

The Panchayat Raj Experiment is a system of local self-governance that was introduced in India in the 1950s as a means of promoting rural democracy. The system is based on the principles of self-governance, participation, and accountability, and it empowers local communities to manage their own affairs. The Panchayat Raj Experiment has been implemented in various forms and has been successful in strengthening rural democracy in many parts of India.

The term "Panchayat Raj" refers to a system of governance in which power is decentralized to the grassroots level. Panchayats are local self-government bodies at the village level, and they are responsible for providing basic services such as water, sanitation, and health care, as well as for managing local resources such as land and forests. The Panchayat Raj system was first introduced in India in the 1950s, but it was not until the 1990s that it was given constitutional recognition.

The Panchayat Raj Experiment was initiated with the objective of promoting democratic participation and local decision-making. The system was based on the principles of self-governance, participation, and accountability, and it was designed to empower local communities to manage their own affairs. The Panchayat Raj system was expected to improve the delivery of basic services, reduce corruption, and promote social justice.

BACKGROUND

India is a diverse country with a population of more than 1.3 billion people. The country is known for its economic growth, technological advancements, and cultural diversity. However, despite these achievements, the country still faces a number of challenges, particularly in its rural areas.

Rural areas in India are home to approximately 65% of the country's population. These areas are characterized by poor infrastructure, limited access to basic services, and a lack of economic opportunities. Many rural areas are also affected by social inequalities, including caste-based discrimination and gender-based violence.

In the early years of India's independence, the government recognized the need to address these issues and initiated a series of development programs to promote rural development. However, these programs were largely unsuccessful in achieving their goals due to a number of factors, including centralized decision-making, bureaucratic inefficiencies, and corruption.

In the 1980s, there was growing recognition of the need for decentralization of power and decision-making to promote effective governance and development at the local level. It was in this context that the Panchayat Raj Experiment was introduced.

1.1 The Panchayat Raj Experiment

The Panchayat Raj Experiment is a decentralization initiative aimed at promoting democratic participation and local decision-making in rural areas of India. The term "Panchayat Raj" refers to a system of local governance that involves the establishment of Panchayats, which are local bodies responsible for the management of local affairs.

The Panchayat Raj system was first introduced in India in the 1950s, but it was largely ineffective due to a lack of resources and capacity at the local level. In the 1980s, the system was re-introduced with a greater emphasis on decentralization and local empowerment.

Under the Panchayat Raj system, local communities elect their own representatives to serve on Panchayats. The representatives are responsible for managing a range of local affairs, including the provision of basic services such as water supply, sanitation, and healthcare. The representatives are also responsible for the management of local resources and the promotion of local economic development.

The Panchayat Raj system is based on the principles of subsidiarity and participatory democracy. Subsidiarity refers to the idea that decisions should be made at the lowest possible level of governance. Participatory democracy refers to the idea that local communities should be actively involved in the decision-making process.

The Panchayat Raj system is designed to promote democratic participation and to empower local communities to manage their own affairs. The system has been successful in promoting social justice, reducing corruption, and improving service delivery in many parts of India. However, the system also faces a number of challenges that must be addressed if it is to continue to be successful in promoting rural democracy.

1.2 History of Panchayat Raj

The history of Panchayat Raj in India dates back to ancient times. The term "Panchayat" is derived from the Sanskrit word "Panch", which means five. In ancient India, the Panchayat system was used to resolve disputes and manage local affairs. The Panchayat system was based on the principles of democracy, participation, and accountability, and it was an integral part of the social and political structure of ancient India.

The modern Panchayat Raj system was first introduced in India in the 1950s, shortly after India gained independence from British rule. The system was introduced as part of a broader program of rural development, and it was intended to promote local decision-making and democratic participation. The Panchayat Raj system was initially implemented in a few states, including Rajasthan and Andhra Pradesh, but it was later extended to other states.

The Panchayat Raj system was based on the principles of self-governance, participation, and accountability. The system empowered local communities to manage their own affairs and to provide basic services such as water, sanitation, and health care. The Panchayat Raj system was expected to improve the delivery of basic services, reduce corruption, and promote social justice.

1.3 Implementation of Panchayat Raj

The implementation of Panchayat Raj has been a complex and challenging process. The system has been implemented in various forms, depending on the specific needs and circumstances of each state. Some states have adopted a three-tier system, while others have adopted a two-tier system. The three-tier system consists of Panchayats at the village, block, and district levels, while the two-tier system consists of Panchayats at the village and district levels.

The implementation of Panchayat Raj has faced a number of challenges. One of the biggest challenges has been the lack of capacity and resources at the local level. Many Panchayats lack the necessary resources and expertise to effectively manage their affairs, which has led to a number of problems, including corruption, mismanagement, and poor service delivery. Another challenge has been the resistance of local elites to the Panchayat Raj system. Many local elites have been reluctant to cede their power to local communities, which has hindered the implementation of the system.

Despite these challenges, the Panchayat Raj system has been successful in many parts of India. The system has empowered local communities to manage their own affairs and to provide basic services, and it has helped to reduce corruption and promote social justice. The system has also helped to promote democratic participation and to strengthen rural democracy.

1.4 Impact of Panchayat Raj on Rural Democracy

The Panchayat Raj system has had a significant impact on rural democracy in India. The system has empowered local communities to manage their own affairs and to participate in the decision-making process. This has helped to promote democratic participation and to strengthen the democratic process in rural areas.

The Panchayat Raj system has also helped to promote social justice and to reduce inequalities in rural areas. The system has provided local communities with the resources and expertise they need to address issues such as poverty, inequality, and social exclusion. This has helped to promote greater equality and social justice in rural areas.

The Panchayat Raj system has also helped to promote transparency and accountability in local governance. The system has empowered local communities to monitor the performance of their elected representatives and to hold them accountable for their actions. This has helped to reduce corruption and to improve the delivery of basic services in rural areas.

II. LITERATURE REVIEW

(Narayan et al. 2000) found that the Panchayat Raj system has increased the level of participation in local governance, and has empowered local communities to hold local officials accountable for their actions

(Rao et al. 2002) found that the Panchayat Raj system has enabled local communities to participate in the planning and implementation of development projects, and has increased the level of transparency and accountability in local governance.

(Sridharan et al. 2008) found that the Panchayat Raj system has significantly improved the quality and availability of basic services in rural areas, and has ensured that the needs and priorities of local communities are taken into account in the planning and implementation of development projects.

(Krishnamurthy and Mani 2002) found that the Panchayat Raj system has established mechanisms for transparency and accountability, which have reduced the incidence of corruption and mismanagement in local governance.

(Banerjee et al. 2008) found that the Panchayat Raj system has significantly reduced the incidence of corruption in the allocation of development funds.

(Ghatak et al. 2004) found that the success of decentralization initiatives depends on a range of factors, including local context, political will, and capacity building.

(Chaturvedi et al. 2008) identified political interference and resistance from local elites as major challenges to the effective implementation of the Panchayat Raj system.

(Narayan et al. 2000) found that Panchayats require training in areas such as financial management, project management, and public service delivery.

(Banerjee et al. 2008) found that capacity building is essential for improving the effectiveness of the Panchayat Raj system.

(Ahmed et al. 2008) found that women are significantly underrepresented in Panchayats, and that there are significant barriers to their participation in local governance.

(Bhatia et al. 2009) found that the Panchayat Raj system has had limited success in promoting social inclusion, and that there are significant barriers to the participation of marginalized groups in local governance.

III. SIGNIFICANCE OF STUDY

- 1) The Panchayat Raj system promotes democratic participation and local decision-making.
- 2) Studying the system can provide insights into the challenges and opportunities of decentralization in developing countries.
- 3) It helps understand the role of local governance in promoting social justice and reducing inequalities in rural areas.
- 4) The system emphasizes the importance of democratic participation in promoting effective governance and development at the local level.

IV. RESEARCH METHODOLOGY

The research methodology for this study on the Panchayat Raj Experiment and its impact on rural democracy in India will involve both qualitative and quantitative data collection and analysis.

This study on the Panchayat Raj Experiment in India will collect qualitative data through semi-structured interviews with stakeholders, and quantitative data through surveys of rural communities with and without Panchayats. Both types of data will be analyzed using content and statistical analysis to identify the impact of the system on democratic participation and service delivery. The study's findings and recommendations will be presented in a research paper aimed at policymakers, academics, and practitioners in rural development and local governance. The findings of the study will be presented in the form of a research paper, which will include a detailed description of the research methodology, key findings, and recommendations for policymakers and practitioners. The paper will be targeted towards a broad audience, including policymakers, academics, and practitioners working in the field of rural development and local governance.

V. HYPOTHESES

Based on the literature review and research questions, the following hypotheses are proposed for this study:

1. The Panchayat Raj system has a positive impact on democratic participation in rural areas in India.
2. The quality and availability of basic services in rural areas with Panchayats is higher than in rural areas without Panchayats.
3. The challenges and opportunities of decentralization are context-specific and vary across different regions and communities in India.
4. Capacity building is essential for the effective implementation of the Panchayat Raj system.
5. Political interference and resistance from local elites are major challenges to the effective implementation of the Panchayat Raj system.
6. The Panchayat Raj system has contributed to promoting social justice and reducing inequalities in rural areas in India.

VI. SCOPE OF STUDY

strengthening rural democracy in India. The study explores the origins, development, and impact of the system on rural communities in India. The study focuses on the social, political, and economic aspects of the system and examines the challenges and opportunities for its effective implementation.

This study does not explore the broader issues related to local governance or the challenges faced by rural communities in India. Additionally, the study is limited to examining the Panchayat Raj system in India and does not explore similar systems in other countries or regions.

The findings and suggestions provided in this study are based on the analysis of secondary data sources, including academic articles, reports, and government publications. The study does not include primary

data collection or analysis. Therefore, the findings and suggestions provided in this study should be interpreted in light of these limitations. Further research is needed to confirm the validity and generalizability of the findings and suggestions provided in this study.

VII. ANALYSIS

The Panchayat Raj Experiment has been a significant initiative aimed at strengthening rural democracy in India. It has brought about significant changes in the political and social landscape of rural India. The study found that the Panchayat Raj system has had a positive impact on democratic participation, service delivery, and reducing corruption and mismanagement in local governance. The Panchayat Raj system has led to the empowerment of local communities, the development of local infrastructure, and the improvement of public service delivery.

However, the study also found that the Panchayat Raj system has faced significant challenges in its implementation. One of the primary challenges faced by the system is political interference. Local politicians often interfere in the functioning of Panchayats and use their power to influence the decisions taken by Panchayats. This interference often leads to corruption and mismanagement of local governance. The study found that political interference is a significant barrier to the success of the Panchayat Raj system.

Another challenge faced by the system is resistance from local elites. Local elites, who have traditionally held power in rural areas, often resist the implementation of the Panchayat Raj system. They see the system as a threat to their power and influence in the community. This resistance often leads to the marginalization of marginalized groups and the exclusion of women and other marginalized groups from local governance.

The study also found that capacity building is essential for the success of the Panchayat Raj system. Panchayats require training in areas such as financial management, project management, and public service delivery to effectively carry out their responsibilities. The lack of capacity building often leads to ineffective and inefficient service delivery, which in turn leads to the disenchantment of local communities with the Panchayat Raj system.

Gender and social inclusion are critical factors in the success of decentralization initiatives such as the Panchayat Raj system. Studies have found that the system has the potential to promote gender and social inclusion, but that there are significant barriers to achieving these goals. Women are significantly underrepresented in Panchayats, and there are significant barriers to their participation in local governance. The study found that the Panchayat Raj system has had limited success in promoting social inclusion, and that there are significant barriers to the participation of marginalized groups in local governance.

VIII. FINDINGS OF STUDY

The findings of the study on the Panchayat Raj Experiment and its impact on rural democracy in India are as follows:

1. The Panchayat Raj system has increased democratic participation and accountability in rural areas in India.

2. The Panchayat Raj system has improved the quality and availability of basic services in rural areas in India.
3. Democratic participation is higher in rural areas with Panchayats compared to those without.
4. Basic services are of higher quality and availability in rural areas with Panchayats compared to those without.
5. Corruption and mismanagement are more prevalent in local governance in rural areas without Panchayats.
6. The challenges and opportunities of decentralization vary across different regions and communities in India.
7. Capacity building is essential for the effective implementation of the Panchayat Raj system.
8. Political interference and resistance from local elites are major challenges to the effective implementation of the Panchayat Raj system.
9. The Panchayat Raj system has contributed to promoting social justice and reducing inequalities in rural areas in India.

IX. SUGGESTION

Based on the analysis, some suggestions to strengthen the Panchayat Raj system are:

1. Reduce political interference: There is a need to reduce political interference in the functioning of Panchayats. This can be done by ensuring that Panchayats are given autonomy to carry out their functions without interference from local politicians.
2. Empower local communities: Local communities should be empowered to participate in the decision-making process. This can be done by creating awareness among local communities about the functioning of Panchayats and their role in local governance.
3. Promote capacity building: Capacity building is essential for the success of the Panchayat Raj system. There is a need to provide training to Panchayats in areas such as financial management, project management, and public service delivery.
4. Promote gender and social inclusion: There is a need to promote gender and social inclusion in the functioning of Panchayats. Women and other marginalized groups should be given equal representation in Panchayats, and their voices should be heard in the decision-making process.
5. Strengthen accountability mechanisms: Accountability mechanisms should be strengthened to ensure that Panchayats are held accountable for their actions. This can be done by creating mechanisms for monitoring and evaluating the performance of Panchayats and ensuring that they are held accountable for their actions.

X. CONCLUSION

The Panchayat Raj Experiment has been a successful attempt at decentralizing power and promoting rural democracy in India. The system has empowered local communities to manage their own affairs and to participate in the decision-making process. The system has also helped to promote social justice and to reduce inequalities in rural areas. The Panchayat Raj system has had a significant impact on rural democracy in India, and it is an important model for other countries to consider as they seek to promote democratic participation and local decision-making.

However, the system still faces a number of challenges, including a lack of resources and capacity at the local level, resistance from local elites, and ongoing issues with corruption and mismanagement. These challenges must be addressed if the Panchayat Raj system is to continue to be successful in promoting rural democracy in India.

REFERENCES

1. Basu, D. D. (2011). *Introduction to the constitution of India*. Nagpur, India: Lexis Nexis, Butterworths Wadhwa.
2. Chareonmuang, T. (2001). *100 years Thailand local government BE 2440-2540 (in Thai)*. Bangkok, Thailand: Foundation for Democracy and Development Studies-FDD.
3. Cheema, G. S., & Rondinelli, D. A. (1983). *Decentralized and development*. London, the United Kingdom: Sage.
4. Chhertri, D. P. (2013). Democratic decentralisation and social inclusion in India: Exploring the linkages. *IOSR Journal of Humanities And Social Science*, 11(1), 64-72.
5. Gajwani, K. (2005). *Decentralization and state-level gains: An empirical analysis in India* (pp. 23-25). In Proceedings of the NEUDC Conference. Rhode, Island: Brown University.
6. Ghai, K. K. (2021). *73rd and 74th constitution amendments and reservation for women*. Retrieved from <https://www.yourarticlelibrary.com/constitution/73rd-and-74th-constitution-amendments-and-reservation-for-women/40440>
7. Human Development Resource Center. (2000). *Decentralisation in India: Challenges and opportunities*. New Delhi, India: United Nations Development Programme.
8. Islam, M. T., & Fujita, K. (2012). *Dimension of decentralization process and rural local government in India: A comparison with Bangladesh*. Kyoto, Japan: Kyoto Working Papers on Area Studies No 130.
9. Ministry of Panchayati Raj. (2021). *Spatial planning*. Retrieved from <https://www.panchayat.gov.in/en/web/guest/spatial-planning>
10. Ministry of Panchayati Raj. (2018). *MoPR presentation on FC* (p. 1-24). In Proceedings of the Conference of State Panchayati Raj Ministers & Chairpersons of State Finance Commissions on Panchayat Finances. Delhi, India: Ministry of Panchayati Raj.
11. Sahoo, N. (2020). *Even after 20 years, decentralisation still remains a challenge*. Retrieved from <https://www.orfonline.org/research/even-after-20-years-decentralisation-still-remains-a-challenge>

LAND RIGHTS: NATIONAL AND INTERNATIONAL LAND POLICY FRAMEWORK, TREATIES AND GRASSROOTS REALITIES.

Mr. Anant Kadam

Ph.D. Scholar, DLLE, University of Mumbai

Dr. Subhash Sawant

Principal, Laxmibai Sitaram Halade Arts, Commerce & Science College, Dodamarg

Prof. Chandrabhabha Nikam

MVP Samaj's College of Social Work, Nashik

ABSTRACT

Ownership of land and allied resources is an emerging reason for dispute all over the globe. These disputes affect the perspective of rural growth, human rights, indigenous culture, ecological conversation, and attempt to combat changes in climate conditions. Traditionally, most of the land resources are governed and owned by the local and indigenous communities through their customary tenure system. In the last several decades due to various reasons, the perspective towards land resources is changed and land became a commodity. The landowners have also changed their perspective and used it as a commodity to get financial resources. The land is a primary source of developing livelihood assets of humans and the life cycle of biodiversity. Recent trends in land markets and emerging land conflicts are indications of future societal and administrative problems. To minimize further impacts proper policies and protection measures are important. Protection of the traditional rights of indigenous people is a primary duty of governance and society. The appropriate policies and conflict resolution mechanism is important to secure the livelihood of forest dwellers. This paper is intended to address the emerging challenges and land rights issues from a wider perspective.

Key Words:

Land, Land Policies, National policy, Constitution of India, Indigenous communities, Land tenure, Human Rights, Fundamental Rights, United Nations, Human Right Declaration, Global Scenario, Production System, Population, International Treaties, and Land Market.

Introduction:

In recent decades the issue of fulfilling the demand for food and agriculture production has been increasing also the augmentations in commodity price is at the high end. Thus, fulfilling these demands by enhancing production systems and capacities the demand is increasing day by day at the global level. Mitigating the demands in agricultural markets, blotting up the supply limitations, and stabilizing commodity prices is the focal point in the global scenario. Therefore, land as an asset is a primary and major demanding asset. Population growth results primarily from the expansion and intensification of agricultural production. The population density or concentration is reason for land use change. The proof is partly logical, more people are needed More food, a situation that will affect how land is used for agriculture. Land use changes associated with rapid population growth are likely to be inconvenient for humans. As we all know if the population increases the demand for all necessities will increase so in

such a scenario to maintain demand and supply technology is required to maintain capital and labour-intensive output. These are essentially direct and indirect at a higher cost oriented. In context to analysing the situation of whether population growth is the most important factor influencing land use, there are a couple of issues—one historical and another perspective. In such a perspective, land systems and policy purview are essential to mitigating conflicts. The land system plays an important part in conflict, both as a cause of conflict and as a victim of conflict. Competition for land coffers is a major cause of conflict between nations and within countries, and violent conflicts can have significant impacts on land.

The hypothesis of the Research Paper:

Access to land and land tenure systems is appropriate and by the law.

Objectives:

1. To understand the land-related issues and conflicts in the global scenario.
2. To study and analyze the causes of land issues impacting the overall development process.
3. To understand possible solutions and policy interventions.

Methodology:

Qualitative research: The research is based on available data about the existing legal framework and land-related policies at the national and international levels. Findings would be based on policy provisions and analysis conducted by researchers.

Data and analysis:

The earth has a precious combination of water and land, till date, it is the only planet that has such valuable resources which are fulfilling the livelihood needs of millions of people.

At the global level, 13.2 billion hectares of land area are available of which only 12% of the land is under the cultivation of agricultural activities. Around 28 % (3.7 billion hectares) is covered with forests and 35% area is covered in grassland and other ecosystems. Considering the world population of around 7000 million the per capita allocation would be 2.3 acres for habitat and production activities along with different amenities such as various infrastructure and reservoirs. So, land availability is limited for use and productivity.

Comparison of land availability World vs India.

In context to the availability of land for the subsistence of the community first, there is a need to understand how much land is available, especially concerning to Indian perspective. To understand the ratio the comparison with world & India land resources is essential, the further graph will show the comparison of land resources between India & world.

The graph shows that out of the total world's land, only 2% of the land belongs to Indian territories. This figure is of total land resources the bifurcation of utility comparison is shown below.

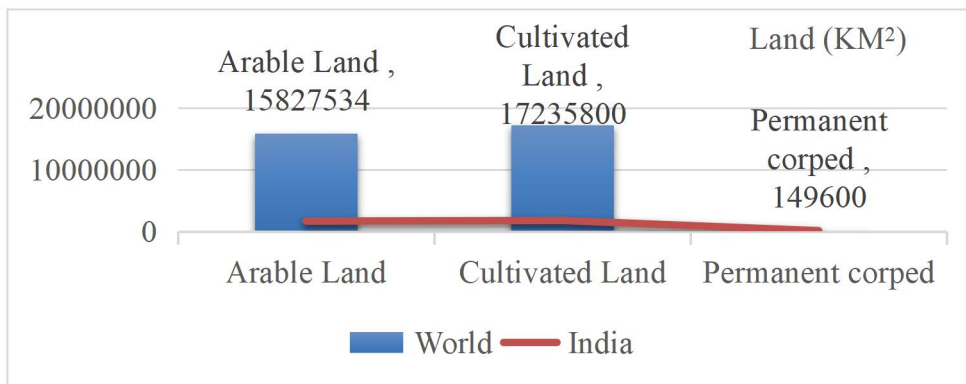
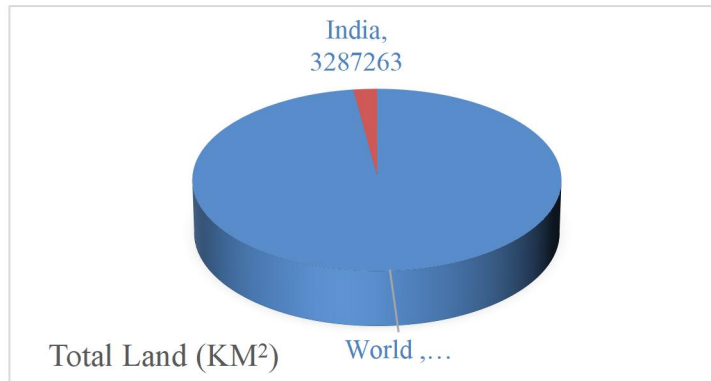

The comparison is showing that India has a sound ratio of arable land which is around 50.4% but at the level of the world it is only 10.7%. Out of the total cultivated land at both levels again the India ratio is quite good, the cultivated land ratio of India is 53.7% and the world has only 10.7% only. The permanent crop ratio is giving the same perspective, the proportion of world permanent crops at the world level is only 1% which is very small compared to India’s 3.3% proportion. It means the situation of India’s land resources is progressive in context to indicators shown in the above infographics. The land resource is static and non-expandable in context to the area, it is valuable because it is a source of habitat for a varied species of flora and fauna. Human life is depended on it a different course of purposes including agriculture, shelter, infrastructure, and other relevant establishments. The land is a basic amenity to sustain each aspect of our life needs and provides support structures and the foundation of the economic activities and subsistence of the society. Therefore, land availability and ownership are significant aspects of human culture.

Ownership of land: Owning land is an important part of aspect of being human because it avails a connection to place and history along with learning, deploying culture, expressing, and directing memory, and identity. In a major academic discourse, it is supposed that land is not only a natural resource but also the property of individuals. The nature of the land is static and cannot be moved from one place to another place, therefore, as far as land is concerned the meaning of property is access and confirmation of rights for its management. So, in another logic ownership is a bunch of one or more rights. It means one has a right among the others at a particular place or piece. In academic purview, the definition of ownership is “any individual or group has tenure of use and rights to manage it for their livelihood

purpose and shall be governed by the law". In this perspective the possession and legal rights of the owner are important but in India, there are no absolute rights over the land. Therefore, policies and acts in India are playing a major role in deciding land tenure and ownership in legal aspects.

National international Legal provisions & treaties for the protection of land ownership and tenure

Every country in the world has a legal protection and framework to protect the property and tenure of its citizens. There are significant international treaties and policies across the globe.

1. *Constitutional and penal code protection for Indian people*: In India, there are some legal protections and policies to secure land tenure and ownership. Assuming the land is property some provisions are made in the penal code to defend or protect the property of every individual. Section 97 of the penal code is giving rights to protect the property and secure it by law. Before 1978 owning land or land right was the fundamental right under article 31 and article 19(1)(f) of the Indian Constitution where the citizen has absolute control of ownership of steady property. Later due to some constitutional and operational purposes, article 300-A has been introduced in the constitution of India in 1978 and this right was omitted from the fundamental right but retained to be a constitutional human right.
2. *Universal Declaration of Human Rights (1948)* has been signed by almost all the countries in the world. Article 17 of the declaration is reflecting that everyone has the right to own property alone as well as in association with others. Therefore, no one shall be illogically depriving their property. It is a fundamental perspective of the United Nations but, various countries' situations are different. The declaration says No one means no one including governments cannot deprive anyone of their property but under the various policies and acts the governments are taking control of individual properties under the acquisitions. This conflict situation is seen at the global level in past decades.
3. *International Covenant on Economic, Social and Cultural Rights 1966*: UNGA has concern over economic, social, and cultural rights at all levels. Through this covenant and the resolution 2200A (XXI), it was directed to state parties to undertake a guarantee that they will enforce the policies to protect the rights of their civilians without any discrimination. It was also expected to determine the economic rights of non-nationals recognized. The major focus of this covenant is the land rights of women all over the world. The land tenure security, tenure rights exercised by indigenous people and nomadic communities for their livelihood to be secured by the law.
4. *First protocol to the European Convention on Human rights*: under this convention, it is considered that the property right is recognized by various regional human rights instruments, but this protocol highlighted deprivation from the property. The first protocol to the European convention stated that no one shall be deprived of possessions except in the public interest and legal provisions based on general principles of international law.
5. *American Convention on Human Rights 1969*: this convention establishes that everyone has the right to enjoy his property and its use. The focus of the convention that ending deprivation of the property rights except upon payment of just compensation for public purposes in the accordance with the law.
6. *African Charter on Human and Peoples' Rights 1981*: this charter stated under article 14 that the property right shall be guaranteed further article 21 says that in case of spoliation, The displaced people have the right to lawful retrieval of their property and relevant compensation. The land rights were highlighted to anyone in possession of the land especially indigenous people, women, and other vulnerable groups.
7. *International Labour Organization Convention concerning Indigenous and Tribal Peoples in Independent Countries, 1989 (ILO No.169)*: This convention especially states the importance of

indigenous people’s land rights. The convention articles 13th to 18th are relating to the land concerns and rights over territory on behalf of the indigenous people including the total environment of the areas which the people have to occupy or used. It also highlighted the community rights of the indigenous communities. It also put on priority women who have been left out of the land rights.

8. *Convention on the Elimination of All Forms of Discrimination against Women (CEDAW)*: the convention pointed out all the discrimination against women but the most important point is that the convention recognizes women’s land rights.

Realities of access to land and secure land tenure

World’s growing population requires more resources, especially land to grow the food needs and establishments of the necessary infrastructure. Since the 20th-century demand for land resources was increased but the static supply of land has created many issues at the level of society and administration. Due to the conversion of land as a commodity, the land cost has gone higher level and interest to grab the land resources become a play of money at all levels. This perspective has created many conflicts in the communities, governments, markets, and other stakeholders. These conflicts are impacting the whole perspective of existing land policies and perspectives of the national and internal grounds. Now based on the above said policies and treaties it is necessary to review the realities at the National & Global level.

- In India as per the National Land Reforms Policy (2013) background literature 31% of the households are landless.
- In India 60% of cases in the Judicial and revenue system are related to land conflicts.
- Above 2000 land tenancy cases pending with Maharashtra Revenue Tribunal due to unclear policy norms.
- 64% of FRA claims were rejected in Maharashtra under Forest Right Act 2006.

Global Scenario of land availability of indigenous people

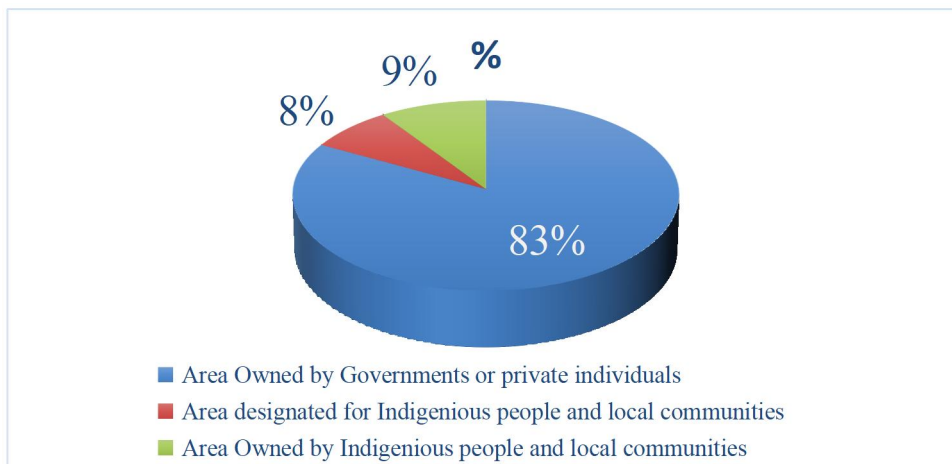

Comparison of India and neighboring countries for land allotted to Indigenous people

| Country | Total Area | The area designated for indigenous people | Area owned by indigenous people |
|---------|------------|---|---------------------------------|
| India | 297.32 | 0% | 0.04% |
| China | 942.47 | 0% | 49.41% |
| Nepal | 14.34 | 13.41 | 13.41 |

Figures in Million hectors.

In context to India, the majority of Adivasi or tribal has no land access or rights except their homestead land. Tata Institute and Land Conflict Watch published an interim report in 2016 in which 657 land conflicts have been registered total of 2,963,287 ha. The land area is affected by 7,995,978 people affected and they are about to lose their tenure permanently. The judicial argument takes years to years so justice delivery becomes an issue in land-related cases. These issues are a major barrier to securing people's rights and their livelihood resources.

Conclusion:

Based on available qualitative and quantitative data, besides legal and constitutional safeguards and legal protection measures, the majority of people depriving of their land rights. They still struggling for their identity, basic amenities, productive resources for their subsistence, and stake in mainstream benefits. Especially in the context of indigenous people, alienation from the land and forest resources acutely put them in poverty. Ignorance in these matters puts them in a worse situation and destroys the generation in the future. The government, advanced societies, private institutions, and establishments need to think sensitively about their struggle for life. Still, the policies and treaties are not able to secure the land rights of people which is ironic in the current development world.

References:

1. <https://www.lawinsider.com/dictionary/land-ownership>
2. <https://www.un.org/en/about-us/universal-declaration-of-human-rights>
3. <https://www.ohchr.org/en/land>
4. https://www.echr.coe.int/Documents/Convention_ENG.pdf
5. https://au.int/sites/default/files/treaties/36390-treaty-0011_-_african_charter_on_human_and_peoples_rights_e.pdf
6. <https://www.wri.org/insights/indigenous-peoples-losing-land-can-mean-losing-lives>
7. Source: World Bank Report -2016
8. https://en.wikipedia.org/wiki/Land_conflict_in_India#:~:text=Land%20conflict%20in%20India%20is,land%20disputes%20and%20land%20acquisition.
9. <https://www.landconflictwatch.org/>

THE ROLE OF TRIBAL TOURISM IN JAWHAR TASHIL, PALGHAR DISTRICT MAHARASHTRA

Dr. Vijay S. Shinde

*Assistant Professor in Economics,
Gokhale Education Society's
Arts, Commerce & Science College,
Jawhar, Tal-Jawhar Dist-Palghar-401603*

Abstract

The present article focuses on Jawhar Tahshil, Palghar district of Maharashtra which has the potential to develop the tourism activity to raise the living standards of local people as well as support them to develop their alternative economic pursuits. It is a tribal-dominated district with more than 90% of the district's tribal population living mainly in the north and north eastern parts comprising the tribes of Warli, Koli-Mahadeo, Koli- Malhar, Koli-Dhor, Katkari, Kokna, Dubla Kathodi, Kokni, Tokre-koli, Thakur etc. In fact, it would be prudent to state that many communities are looking to cultural heritage and nature based tourism as an important component of their economic development within their communities.

Keywords: Tribal Tourism, Tribal Development

Introduction

Jawhar is a Tribal Taluka in Palghar district and is 500 meters above sea level. It is well known as mini Mahabaleshwar of Maharashtra. Agriculture of this area is fully based on rainfall and Jawhar Taluka has enough surrounding for tourism development. To understand whatsoever development and tourism changes had brought in taluka on social life whether good or bad. To take review for efforts has been taken by Government, to develop tourism in Jawhar taluka. To, know contribution of tourism in overall development of Jawhar Taluka. To seek and find opportunities to develop tourism in Jawhar Taluka, the affordable subject has been considered.

Importance of the subject

In Indian economy, this industry has brought change in large scale and amenities are improving development process. India ranks second in the world for Tourism. Tourism plays pivotal role in development. In Maharashtra's Konkan region Palghar district is important in tourism. In western region of Palghar district is industrial and economical developed city area. The eastern region is Rural and Tribal region. Jawhar has historical cultural and social heritage taluka in Palghar district. Many tourist places are in Palghar district have potential for tourism. Through tourism various types of knowledge, health facility, historical information, transformation in traditional way of living exchanged.

Objectives

- To understand the Development of Tribal tourism in Jawhar tashil.
- To understand the role of tourism in Jawhar Taluka.

Research Methodology:

To collect data for research and work on research, to complete with latest information various sources are used. The Secondary Data is collected from various reference books, journals, and various government publications and reports websites (Maharashtra Tourism Development Corporation).

Limitations of Research

The focus of the study has been geographical, scientific, economic, social, political, environmental and industrial aspects of tourism. With time limitation and subject following limitations are made Due to restricted geographical region Jawhar taluka been chosen for research. Due importance been given to economic, social, cultural, educational sector's development in research.

Tourism Places in Jawhar Taluka

Jawhar is one of the taluka in rural parts of Palghar. Jawhar has social, historical and cultural background. 90% population of Jawhar Taluka is Tribal with scenic beauty recognized as Mini Mahabaleshwar. Many tourist spots are there in Jawhar Taluka. Following are some of the important places in Jawhar Taluka.

Jayvilas palace

The Jawhar Sansthan, king his highness Yeshwantrao Mukane built Jayvilas palace in 1938 to stretch up to 1942 for completion. One of peculiarities of the palace is white stones used which have been excavated from nearby village Sakhare 15 K.M. from Jawhar Each mason has been sculpted in rectangle size block joined with a line. Palace is located on high place built fully of marble stones. The premises have open space from all sides of palace almost 150 acre, surrounded by cashew trees.

Dabhosa Waterfall

Dabhosa waterfall is scenic natural beauty, just 15k.m. from Jawhar on the way to Talasari, Silvassa. It is just 2k.m. away from Vadoli village in the East. The waterfall is 1 k.m. from Dabhosa village. The waterfall is on the Lendi river with 300 feet waterfall in the lake.

Jaysagar dam

Jaysagar dam is to the south of Jawhar city on the way to Talasari Silvassa, 2 km. away from city. It has been built on Zirpa canal. The water is lifted to water purification plant which provides potable water to the whole Jawhar city. The dam is 400 feet in length and 60 feet in height. The catchment of the dam is 16 acres with 16.38 TMC capacities. The municipal corporation built seating and resting facility for the tourist. A small garden made for children and toys to play. Jaysagar dam in natural scenic beauty is center of attraction to the tourists.

Sunset point

To the western direction of Jawhar city at the back side of old palace at Mahadev plateau, the sunset point is enchanting and mesmerizing to the tourist. The point brings memories of sunset point Bombay at Mahabaleshwar when the sun goes down, the sun brings a shadow of Mahalakshmi devi mountain at Dahanu. The crimson rays of sun passing through Waghdara dense forest.

Hanuman Point

One of the contributor in Jawhar city's beauty is Hanuman point, as a natural spot to the western side of Jawhar city. Every evening the tourists throng to this place to enjoy the beauty of nature. Below the high Hanuman point is wide low spread. The landscape is more beautiful especially in Monsoon season.

Sadanand Water Purification Centre

Instead of being a small 'C' grade municipal council, the Jawhar municipal catered the health of citizens. The water purification centre is an epitome of this landmark. Jawhar city felt water scarcity in earlier days. The requirement of water is crucial, then late king Yeshwantrao Maharaj on 10th June 1948, at the time of immersion to India donated 5 lakhs rupees toward drinking water facility. Maharashtra govt. contributed 12 lakhs and completed the water purification centre. After the purification process, the drinking potable water provided to the citizens of city. Being water purification it is one of the tourist place.

Shirpamal

Shirpamal is one of the historical tourist spot in Jawhar Taluka. At the sacred touch of Maratha king Chhatrapati Shivaji Maharaj, 350 years ago, the Shirpamal has become a famous tourist spot. Just 1 k. m. from Jawhar on Jawhar-Nashik highway this tourist spot is located. When Shivaji Maharaj in 1664 on Surat expedition, he came from Rajgrah via Trimbakeshwar moved to Kolwan province of Jawhar Sansthan. Vikramshah was delighted when Shivaji Maharaj came in his province. Vikarmshah organized a small conclave to welcome Shivaji Maharaj. Vikramshah honored Shivaji Maharaj with decorous ornamental cap and bid farewell to him. Today Shripamal is well recognized as one of the tourist place.

Gandhi Kund (Reservoir) Gaimukh

The origin of Surya river is recognized flows between stony ravine. A part of stony side resemble to cow's mouth (Gaimukh) with continuous flow of water. Here ashes of Mahatma Gandhi immersed that's why it was named Gandhi kund. The water flows into Waghdera, through it becomes a big river called Surya River. On this river Surya Dam has been constructed. High tall trees tweeting of bird peace is of natural scenic pleasant place.

Domzira

Just 7 k.m. away from Jawhar on the boundary of village Khadkhad, Domzira is beautiful tourist place rush from hectic city life. Domzira means a pit is called 'Domzira'. This flows more and turns into big river. It is sequestered and remote spot deep in the forest but a pakka road (well- constructed) road is extended up to 6 k.m. connected by State Transport buses.

The Role of Tribal Tourism in Jawhar Taluka

Role of tourism in development of Jawhar taluka in respects of these aspects can be explained as under.

- **Increase in employment opportunities**

Tourist industry is a highly labour intensive service industry and hence is a valuable source of employment. Jawhar taluka is industrially 100% under development taluka. The employment is generated by various service sectors related to tourism. Most of the tourism places in Jawhar taluka are near about 2 to 25 Kms from Jawhar city. For visiting to these, places tourist are tourists are using rickshaws and private vehicles, through this service employment is generated.

- **Infrastructure Development**

Development of tourism leads to the improvement of the infrastructure which may necessarily before tourism, airports, roads, water supply and other public utilities but are shared by other sectors of the economy. Thus tourist expenditure leads to building up of a vibrant economy. Ex. Engineer PWD. Jawhar, Ex. Engineer Z.P. Works division of Panchayat samiti Jawhar and Municipal corporation offices were taken special efforts for construction of good roads up to reach at tourism places in Jawhar Taluka. Jawhar municipal council has developed tourism places nearby Jawhar city.

- **Regional Development**

If developed for use by tourist can bring a lot of prosperity to the local people. Jayvilas palaces, Handicraft business in Ramkhind, Warali art centers in Jawhar taluka are nationally. Famous tourist spots are an example of these regions.

- **Economic value of cultural resources**

Tourism provides monetary incentives for the development of many local crafts and culture thus it has an effect on the income of the local artisans and artist. In Jawhar taluka local folk singers, dancers have regular income from tourism sectors.

- **Earning foreign exchange**

Exhibitions of articles, prepared by local artist with Warali arts and articles, prepared by Handicrafts artists of Ramkhind in Jawhar taluka are organized regularly by Govt. of Maharashtra Tribal development at national and international level, through this local artist from Jawhar taluka contribute in earning of foreign exchange.

- **Increase real estate prices**

Due to tourism development in rural areas, real estate prices are increasing a rapidly. Such developments may be detrimental to other economic activities and thus result in structural economic change.

- **Social and Cultural Development**

Tourism is an important medium of social and cultural development. There is a close relationship between society and tourism and also civilization and tourism. The role of tourism in social and cultural tourism is as under.

The community in Jawhar taluka is 90% tribal. These communities are preserved their traditions by celebrating various utsavs performing different dances. Local dances in Jawhar taluka like Tarapa, Tribal, Koli, Drum, are the attractions of tourist. Darbari Dashera is one of the attraction of tourist number of tourist visited to Jawhar at the time of Vijayadashmi only for enjoying dance art performed by tribals on this day. The warli tribe is famous for its enormously lively paintings depicting every day scenes of

village life. Warli painting traditionally made of rice paste. Some of the villages in Jawhar taluka are popular as Warali villages. The outside walls of their houses painted with typical warli figures. Tourism support enhancement of traditional arts and crafts.

- **Environmental Development**

Jawhar Taluka is 100% tribal and mostly spread over in small padas where Adivasis live. The percentage of illiterate is more than other cities of Palghar district, hence there is no awareness how our surroundings, environment is to be preserved, but due to tourism awareness of the value of nature is created in the community of this area. Which lead to environmentally conscious behavior and activities to preserve environment.

- **Increase in government revenue**

The Indian govt. collect revenue indirectly by way of users fees, taxes on sales or rental or recreation equipment's, license fees for activities such as fishing can provide governments with the funds needed to manage natural resources. Such funds can be used for conservation of nature resources and tourist places.

Conclusion

Tourism business in Jawhar taluka is growing day by day with its potential for generating employment and earning large amount of income for overall economic and social development but sustainable tourism development much more remain to be done. Ecotourism, rural tourism and adventure tourism needs to be promoted so that tourism in Jawhar taluka helps in preserving and sustaining the diversity of the natural and cultural environment of this area. It is necessary to develop tourism industry in such way that is minimum destruction of environment. Since tourism is a multi-dimensional activity and basically a service industry. It would be necessary that all wings of the govt. private sector Tourism development department and other voluntary organizations become active partners in the endeavor to attain sustainable growth in tourism. In India, Maharashtra, Kokan region and specially Jawhar taluka of Palghar District are become world player in the tourism industry.

REFERENCES/ BIBLIOGRAPHY

Deshpande Pradyumna, Report on Baif Mittra's Efforts for Promotingtribal Livelihoods in Jawhar Taluka by Intensifying Agriculture Using Water,case study, Jawhar, BAIF-MITRA, PUNE- 411 007.

Dr.Jadhav B. L.,(2015)UGC Minor Research Project Report,“Role of Tourism in Development of Jawhar Taluka Of Thane District” UNIVERSITYGRANTS COMMISSION WESTERN REGIONAL OFFICE

Late Shri Mukane, Dayanandji, Jawhar Darshan, a book on Tourism destinations in Jawhar Taluka

CRITICAL STUDY OF SECONDARY SCHOOL STUDENTS IN RURAL AREA : PALGHAR DISTRICT

*Mrs. Nalini S. Gaikwad, **Dr. Dilip S. Patil

*Research Scholar, DLLE, Uni. of Mumbai, ** Research Guide, DLLE, Uni. of Mumbai

Abstract:

In the year 1950, education was universal. Free and compulsory education was accepted in section 45 of Indian Constitution. In the end of year 1960, the government accepted the policy of free and compulsory education to children. Since 1993, the efforts for constitutional amendment were started. In December 2002, 86th constitutional amendment was included and it was stated that all the children from age 6 to 14 should be provided free and compulsory education as a basic fundamental right.

India is made up of 29 constituent states and seven Union Territories. According to the Constitution of India, each state has its own education system. NCERT National Council for Educational Research and Training New Delhi and SCERT Maharashtra State Council for Educational Research and Training Government educational institutions are playing an important role in the field of education. Various programs are being implemented in it for children below 14 years.

Keywords: Education, Tribal, Rural, Govt. Policy, Secondary Schools

INTRODUCTION:

The tradition of education in India is from ancient times. Even in the Vedic period, education was being imparted. In the same way, the process of education uninterruptedly even in modern times. Education is a functional aspect of life. The goals set by education are achieved, as well as the things that are needed to live life, are fulfilled through education. With that in mind, the case seeks to shed light on education and education development efforts.

Palghar district has a total of eight talukas including Jawahar, Mokhada, Talasari, Vasai, Vikramgad, Palghar, Dahanu and Wada talukas. Educational study of present situation in Jawahar Vasai Palghar Dahanu taluka of Palghar district.

'Pragat shaikshanik dhoran " Policy' was implemented in the field of education In year 2015 - 2016 for age group 14 and 15 year, & in 2016-17 *Rastriya Karyakram* (National program) was planned.

The year 2017-19 has been made a national program in the form of 'Comprehensive School'. Educational Expert give new name to it *Sarva Shiksha Abhiyan* + *Rashtriya Madhyamik Shiksha Abhyas* = '*Samagra Shala*'

OBJECTIVE:

While carrying out the doctoral study on the educational condition of the school students of secondary (rural) schools, the main objective of the research was to propose the usefulness of the educational schemes, analysis of working, results and effectiveness, evaluation and assessment.

- 1) To decide whether the school students of secondary (rural) schools are taking benefits of schemes of the government educational schemes accordingly or not.
- 2) To review the secondary (rural) school educational scheme and to test the undertaking of result on the student.
- 3) To carry out a special study while reviewing the educational conditions of the secondary (rural) school student.
- 4) To give qualitative and effective education and to study benefitting part of this scheme.
- 5) To give an opportunity of education to all the children of the district and to study their educational condition.

RESEARCH METHODOLOGY:

There are 8 Talukas in Palghar district. Out of Palghar, Vasai, Dahanu, Talasari, Wada, Vikramgad, Jawhar, Mokhada, the study done by the researcher of talukas such as Palghar, Vasai, Dahanu which are coastal region and Jawhar which is a high mountain area is notable. The researcher will try to carry out the critical study of the educational condition of school students of each ten-ten secondary schools from each taluka. During 2007-2015 the “Sarva Shiksha Abhiyaan” was implemented and for the effectiveness of educational purpose of the said scheme a period of five years has been decided.

| | TALUKA | SCHOOL | STUDENTS | TEACHER | PRINCIPAL | TOTAL |
|---|---------|-----------|------------|-----------|-----------|------------|
| 1 | VASAI | 10 | 60 | 20 | 10 | 90 |
| 2 | DAHANU | 10 | 60 | 20 | 10 | 90 |
| 3 | PALGHAR | 10 | 60 | 20 | 10 | 90 |
| 4 | JAWAHAR | 10 | 60 | 20 | 10 | 90 |
| | | 40 | 240 | 80 | 40 | 360 |

Critical survey of government aided secondary schools in rural areas in the year 2019- 20 of all these four talukas (Jawahar, Vasai, Palghar and Dahanu) The total number of students in class IX in these four talukas (Jawahar, Vasai, Palghar and Dahanu) in the year 2019-20 was 2707, out of which 959 were girls and 1748 were boys. The total number of attendance of girls is 866 and 93 are absent. The attendance of boys is 1568 and 180 are absent. The number of girls coming from class IX to X is 940 with 03 absences and 1523 boys with 132 absences. According to the total number of students, the absenteeism of boys coming in class IX to X is high then girls. The total number of students is 2707. Of these, 2598 have come from ninth to tenth class. Out of the total number of students, 109 students have failed in class IX to X. In Jawahar taluka, out of the total number of students in class IX, out of 281, 270 students passed

while four students failed in class X. In Palghar taluka, there were a total of 610 students in 9th standard and 21 students failed in 10th standard. In Dahanu taluka there were 671 students for ninth standard, 667 students for tenth class, which means four students failed in Vasai taluka, there were 1,145 students for ninth standard and 1065 students for tenth standard. So out of the total number of students, 80 failed.

SCOPE OF RESEARCH:

Out of this Palghar, Vasai, Dahanu, Talasari, Wada, Vikramgad, Jawhar, Mokhada, the study done by the researcher of talukas such as Palghar, Vasai, Dahanu which are coastal region and Jawhar which is a high mountain area is notable. The researcher will try to carry out the critical study of the educational condition of school students of each ten-ten secondary schools from each taluka. During 2007-2015 the “Sarva Shiksha Abhiyaan” was implemented and for the effectiveness of educational purpose of the said scheme a period of five years has been decided.

CONCLUSION:

- 1) Under the Government of India's sarva Shiksha abhiyan steam free and compulsory education was provided to all the girls and boys between the age of 6 to 14 years according to the scheme the number of student in all four taluka (Jawahar , Vasai , Dahanu, Palghar) studied by the researcher in the secondary government aided school as per their passing percentage of their previous class
- 2) Since the compulsion of education under Sarva Shiksha abhiyan is on the three factors of parents teachers and students it was seen according to their strength of class 9 in secondary school studied by the researcher
- 3) Studies in all four taluka show that the number of boys in secondary government subsidized school is higher than the number of girl in class 9 which prove the failure to bridge the social and gender gap
- 4) It was approved by the interviews of the teachers that 30% of teachers could not attend the training for class 9 and class 10 show the teachers were not 100% involved in government teacher training
- 5) According to the interviews of student it was proved that educational material are not used in the classroom as the teacher is not technical friendly

RECOMMENDATIONS

The government should not implement the midday meal scheme till class 8 but also extend it for class 9 and class 10 students as the population living in remote areas teachers encourage children to study students are more inclined towards education if they get midday meal plan scheme it will encourage them to study for the and parents will motivate their children for education

Due to transportation failure in remote areas like Jawahar the government has introduced bicycle and bus passes for girls under the Savitribai Phule scheme . This scheme should be introduced for boys too

All government schemes should rely on their Aadhar card as well as the school ID or saral ID so that these reports goes directly to the hands of government officials.

Considering the technical aspect if there is a landline the government can take broadband so that technological facilities are available to the school and students in the remote areas

Students in Palghar taluka should be more motivated to educate in their mother tongue and their parents should also be informed about this by learning in their mother tongue the student will be educated in his own language but later on English will gradually become a language in which they will be educated

If the student of class 9 and class 10 are given more and more information about vocational courses the number of students going to work in small factories will be reduced as they will be encouraged to study further and they will realise the availability of opportunities due to vocational courses in later life.

BIBLIOGRAPHY:

- 1) Research Methodology – V.B. Patil
- 2) Guidelines of Children’s Free and Compulsory Education Right Act 2009. Maharashtra State Educational Research and Training Council (Education Council)
- 3) Children’s Free and Compulsory Education Right Act 2009. Compilation – B.R. Kamble, Reference Publication
- 4) My Ideal School Maharashtra State Educational Research and Training Council (Education Council) Pune
- 5) G.R. of the Government Educational Policy and Scheme Strength of the Decision, Published by – Maharashtra Primary Education Council, Jawahar Bal Bhavan, N. S. Marg, Charni Road. Mumbai.
- 6) Reading Literature for School Management Committee – Sangli Published by – Maharashtra Primary Education Council, Jawahar Bal Bhavan, N. S. Marg, Charni Road, Mumbai-400004.
- 7) Prof. Prachi, “Introduction of the Rural Development”, Prachi Publication, 2015

“THE STUDY OF GENDER INEQUALITY: -AND ITS IMPACT ON WOMEN’S HEALTH AS WELL AS SUSTAINABLE DEVELOPMENT”

Dr. Sangewadikar Ratanlal Kantilal

B.A.M.S, M.A.(Rural Development),Ph.D.Social Sci

Introduction: -

In different contexts, Indian society strongly supported male children, which promoted gender bias against men and women in Indian society. Female genital mutilation and sex-selective abortions are accepted and strongly reflect the lower status of Indian women's social status. The Census of 2011 shows a decline in girls under the age of seven (by percentage of total population), and activists estimate that there will be eight million female foetuses in the last decade. Indian women do not get the same education. Although the literacy rate is increasing, the female literacy rate is far behind the male literacy rate. Comparison of literacy rate census 2001 and 2011 Literacy is 65.46% for females, 82.14% for males.

The basic factor of such low literacy rate is that parents believe that girls 'education is a waste of resources because their daughters eventually live with their husbands' families. Thus, it is believed that girls will not benefit directly from the education investment due to their traditional duties and role of housewives.

¹The new philosophy of health in recent years, we have received an incredible new philosophy about health, which can be proclaimed below:

Health can be fundamental right. Health is the essence of productive life and is not the result rising spending on medical help. Health is interdisciplinary. Health is part of development. Health is the main focus of the idea of quality of life. Health has the responsibility of people, state and international. Health and maintenance can a huge social investment. Health can be a worldwide social goal. ²“A state of complete physical, mental and social well-being and not merely the absence of disease or infirmity.” Defined health by WHO. She is constantly at work from getting up to getting up, and even though she is sleeping, she awakens to hear the baby's cry. Working hours in government service are fixed, but domestic work is not limited to hours. Men carry the responsibility of the family on their shoulders, but the women themselves take on the head. So, for that women are physically and mentally involved in domestic works. So those little things cause mental stress and cause mental disorders. She is frustrated by intimate partner violence. Women’s health represents the health of the individual, family, society and almost the country. In this regard, it is best to consider women's health these days. It's time to get on women's health. Religious health, mental state, physical health is involved in women's health.

¹ Park’s Text book of Preventive and Social Medicine,24th Edition, page No.14

² WHO (1978), Health for All, Sr.No.1

Among the factors that have been impacted by gender discrimination and social inequality, women's discrimination and inequality constitute the problem. Considering rural areas, women are given a secondary position in terms of salary, family, education, health, opinion, decision and social responsibility. Discrimination is defined as the ability to distinguish between things as a result of their race, gender, national origin, age, or alternative characteristics. There will be severe stress numerous physical and mental state problems. Given that gender discrimination and social inequality are facing many problems for women, this research focuses mainly on the status of women in today's society. Gender discrimination and social inequality are the root causes of women's oppression. It affects sustainable development and slows down social development. The most obvious explanation for income inequality has a clear impact on health and social issues, which is 'status concerns'. Social inequality is the inequality of financial wealth and income as well as the overall quality and luxury of every individual in the society, while the unequal recovery of wealth is due to economic inequality and spreads health problems.

Considering all the above, women who originate society, social inequality and gender discrimination cannot continue to progress if they are still left behind in social status and society stops development. Social development is the promotion of a sustainable society that enables disadvantaged groups, women and men to develop themselves, improve their social and economic status, and earn human dignity by achieving their proper place in society. In this prevailing definition, women need to be empowered with regard to health, then real and sustainable development is possible.

Need for the study: -

It is important to examine the equality between the sexes as you study social reform. Social development depends on the social mind-set. Integration is essential for overall development. The maturity of society depends on the conduct of everyone in that society.

Scope of the study: -

When considering a strong society, the position of women, the level of health, the place in the decision-making process represents social development. Women have many problems in society, mainly gender inequality. Gender inequality widely affects women in society, but first of all it affects health. In this way past research are limited to search the impact on women's health. Thus, research in the past has been limited in exploring the side effects of women's health. There has been a lot of research on

Women's empowerment in the earlier, but research on the impact of gender inequality on women's health seems to be lacking. So, this topic was chosen.

Statement of the study: -

"The study of gender inequality: and its impact on women's health"

Purpose of the study: -

Empowerment of women with social participation. Suggesting measures to increase gender equality. Eliminating the inferiority of society. Striving to establish gender equality. Improving women's health through social programs. Diminishing gender inequality with legal provisions. Legal provisions must be properly implemented.

Objectives: -

To study of gender inequalities in society.

To study of legal provisions of equality.

To examine impact on women's health.

Research methodology: -

A qualitative method of research is used in this study. The use of a qualitative approach has been found to be important in paying attention to social meaning and process, and impact on the women's health. Descriptive survey methodology was chosen because the purpose of this study was to uncover the social role and focus on women's health.

Welfare Ways:

Assurance of Security, Freedom of Speech, Decision-Making Power and Accountability for Equality. Social solidarity should increase and women's dynamics should change. Social participation of women should be increased. Women's participation in social decision making should be increased. Society should endeavour to give equal treatment to women. It is important to change the mind set of the society, without which it is not possible.

Why women's health studying: -

Reproductive health is the key to women's health. Reproductive health not only relates to itself, but also affects the health and development of the next generation.

Women's health is an important tool for enhancing social status and increasing the potential for sustainable development for human development. But in practice, women's health is still critical. We see every day in society that women are victims of inequality. It has been found that gender discrimination and social inequality as well as attitude towards women through societies have an impact on the intellectual health and spiritual well-being of women.

Discussion: -

In the study of social development, it cannot be done by denying the existence of a woman. This research shows that gender inequality in society is very high. Researchers observe that women are burdened with family as well as society. Women are ignorant about the law of gender equality. Women are not aware of the gender equality law and their plans for empowerment. Cultural barriers to access to health services are many and powerful. Women and girls are often referred to as the cheap traditional therapists. Although for medical care, they may be discouraged or forced to leave home. Male healthcare providers may not be allowed to be seen even when female providers are not available. However, societies are still failing women in the health context, especially in the low resource setting. Gender discrimination can harm a woman's health. But society does not take action against gender inequality. ³It reflects the mind-

³ The 9 Biggest Health Issues Facing Women Today — And How You Can Help

By GABRIELLE MOSS March 6, 2015.

set of the community about the woman. Sex-based biological factors interact with environmental factors such as sex, age, income, race, disability, ethnicity, class, and more, based on women's health risks, illness experiences, access to health services, and health outcomes. Gender disparities in resource allocation, such as income, education, health care and nutrition, are strongly linked to poor health, which requires a multidisciplinary approach to integrate non-health sector contributions to women's and girls' health and overall health.

Social inequality: -

Women are being discriminated against in terms of education, health and social justice. Education plays an important role in improving the potential for personal development. Likewise, cultural norms, values and practices fall short in determining women's lives and physical and mental health. The link between culture, women's education and health is important for improving the status of women in the community. Our social definition is that women who are willing to accept consent without resistance are good. Even today caste system is so tight in society that it has to stand up against the entire society. The violence and subordination of love is worrying.

Scheme for Healthcare of Women and Children

Government schemes/interventions: - 1) Janani Suraksha Yojana (JSY), 2) Janani Shishu Suraksha Karyakaram (JSSK), 3) Universal Immunization Programme.

⁴**Government schemes for social equality** 1) Swarna Jayanti Gram Swarozgar Yojana, ⁵2) Sampoorna Garmin Rozgar Yojana, 3) Awareness Generation Projects for Rural and Poor women. 4) Condensed Course of

Education for Adult Women. 5) Kishori Shakti Yojana. 6) Swayamsidha Mahila Mandal Programme, 7) Rashtriya Mahila Kosh. 8) Swawalamban Programme. 9) Swashakti Project. 10) Swayamsidha Scheme. 11) Mahila Samakhya Programme. 12) Integrated Child Development Services. 13) Balika Samridhi Yojana. 14) National Programme of Nutritional Support to Primary Education (to encourage rural girls to attend primary school daily). 15) National Programme for Education of Girls at Elementary Level. 16) Sarva Shiksha Abhiyan. 17) Ladli Laxmi Yojan. 18) Delhi Ladli Scheme and others.

Schemes for achieving gender Equality and liberation of Rural Women

. Beti Bachao Beti Padhao (BBBP). Pradhan Mantri Matru Vandana Yojana (PMMVY)

. Scheme for Adolescent Girls . National Nutrition Mission (NNM)

⁴ Press Information Bureau Government of India Ministry of Women and Child Development
05-April-2018.

⁵ Press Information Bureau Government of India Ministry of Women and Child Development
05-April-2018.

. RastriyaMahilaKosh (RMK). Mahila e-Haat. Pradhan Mantri Mahila Shakti Kendra

6Constitutional Provisions for Empowering Women in India:

- Equality before law for all persons (Article-14).- However, special provisions may be made by the state in favours of women and children Article 15(3).- State policy to be directed to securing for men and women equally the right to an adequate means of livelihood (Article 39 (a); (v) equal work for both men and women (Article 39 (d).- Provisions to be made by the state for securing just and humane conditions of work and maternity relief (Article 42).- Reservation of not less than one-third of total seats for women in direct election to local bodies (Articles 343 (d) and 343 (T).

Legal provisions: -

Article 14 (Equality before law): **Article 15** (Prohibition of discrimination on the grounds of religion, race, caste, sex or place of birth): **Article 16** (Equality of opportunities in matters of public employment): **Article 17** (Abolition of Untouchability): **Article 18** (Abolition of titles): **Right to Freedom (Articles 19-22):****Article 19** (Protection of certain rights regarding freedom of speech, etc.): **Article 20** (Protection in respect of conviction for offenses): **Article 21** deals with Protection of life and personal liberty. **Article 21A** states that that state shall provide free and compulsory education to all children of the age of 6-14 years. **Article 22** deals with protection against arrest and detention in certain cases.

Article 47 in the Constitution of India 1949

Duty of the State to raise the level of nutrition and the standard of living and to improve public health The State shall regard the raising of the level of nutrition and the standard of living of its people and the improvement of public health as among its primary duties and, in particular, the State shall endeavour to bring about prohibition of the consumption except for medicinal purposes of intoxicating drinks and of drugs which are injurious to health. **Article 21** was upheld by the Supreme Court.It is part and parcel of the right to life in health and therefore has basic rights Indian phenomenon. In fact, the court has played an important role. Responsible as an officer in maintaining and improving public health.

To date, no effective steps have been taken by the State Government to carry out constitutional responsibility for the safety and health of the people. It is said that nutrition, health and education are the three essential tools for human resource development. There are also the aims of achieving constitutional bonds and healthcare for all .There is a need for the government to organize non-governmental organizations and the general public People with their involvement in the care and implementation of health services. There are also the aims of achieving constitutional bonds and healthcare for all

Findings: -

-The government is launching several schemes, programs for equality, but gender inequality in the community does not seem to be diminishing.

- Although many laws exist, gender inequality does not go away, which is worrying. Women are still oppressed in society.

⁶ iitr.ac.in>annexure PDF

-Inequality is on the rise as the society's attitude towards women is secondary. Today women's rights are low and mental stress is high. She has been busy since work in the morning. It's true that she has no time to look at herself, eating, health, etc. She ignores things and aggravates health problems. Family members either ignore it or deliberately ignore it.

-Women are the origin of society, but society sees it as a neglected object. It's like a blaze of black light. When women's performance is always affected, the next generation will be less efficient.

Conclusion: -

1. Although society is highly educated, gender discrimination persists.
2. Gender inequality is a major challenge for a developed society.
3. Educated women should also change their mindset about gender inequality. So, change is possible immediately.
4. Gender inequality and social discrimination are the main factors affecting women's health.
5. Fairness and fearless women are a characteristic of developed societies.
6. Enforcement of legal provisions is one of the main means of eliminating gender inequality. Social change is more valuable for equality.
7. Women are shy about talking about their health problems. Empowerment of women is not only a matter of nurturing, sanitation, women and child welfare, but it is important to take this path more seriously while reaching the goal of sustainable development.
8. This contribution of men to female equality is expected. If men and women share the same path. Future generations will have the right to equality. Women want a world beyond symbolism.
9. Women's loneliness is exploited by a bad attitude. Although the laws are strict, there is no equality in society. The Indian Constitution provides for equality, freedom from gender discrimination, but inequality in society does not seem to be decreasing.

Research has shown that gender inequality and social discrimination are deteriorating women's health. Research concludes that social change and law enforcement are powerful tools for women's health. Gender inequality clearly influences to women's health.

Indian social structure is patriarch. Social outlook is biased towards women.

Healthy women are a symbol of a healthy nation.

Suggestions: -

*Implementing new legal frameworks on women's equality in the workplace and eliminating the harmful practices that target women is critical to eliminating gender-based discrimination prevalent in many countries around the world.

*Quality maternal health care can provide important access points for information and services that help mothers make informed decisions about their own health and their well-being.

*Social participation is key to reducing inequality. Every social development program organized with women is a must. Give yourself the freedom to accept responsibility. Society should protect it. Assurance of security, freedom of speech, decision-making power and status in the community. The community plays an important role in encouraging women to participate. Every program should be organized for the purpose of women empowerment and sustainable development, only then will there be real development. Your determination is your strength, so you can overcome every crisis.

Programs and laws must be strictly implemented to curb the prevailing misconduct in the community.

*This suggests that income inequality is harmful because it creates the status of those people according to their category, which increases the competitiveness of the people's status and creates stress which leads to poor health outcomes and other negative consequences.

References: -

- 1) The 9 Biggest Health Issues Facing Women Today — And How You Can Help
By GABRIELLE MOSS March 6, 2015.
- 2) Press Information Bureau Government of India Ministry of Women and Child Development 05-April-2018.
- 3) Achieving Gender Equality in India: What Works, and What Doesn't ARTICLE2016•12•01 Smriti Sharma 4) WHO (1978), Health for All, Sr.No.1 5) Crew, F.A.E. (1965). Health its Nature and Conservation, Pergamon Press, London.
- 6) The Constitution of India 7) www.google.co.in 8) Park's Text book of Preventive and Social Medicine, 24th Edition, page No.14 9) itr.ac.in>annexure PDF10) Wikipedia>wiki
- 11) Press Information Bureau GOI Ministry of Women and Child Development 6 April 2018

THE RURAL TRANSPORT: AN ESSENTIAL NEED FOR DEVELOPMENT

***Sudhir K. Bhosale, **Vinda Manjramkar**

**Assistant Professor in Political Science,*

***Professor in Zoology, B. N. Bandodkar College of Science, (Autonomous), Thane.*

Abstract:

Transport generally involves the movement of people and goods from one place to another. The rural villages are either scattered at a long distance from each other. The roads are damaged due to non-repairs and in many places, the roads are washed away due to flood waters, avalanches, landslides heavy snow. Due to the weak transport system, the students in villages have to walk several kilometers to reach the school and college. In an emergency, there is no ambulance transport system available. No new business can start due to a weak transport system. Many times, environmental laws do not permit road construction or road widening. The government must allocate maximum funds to road connectivity of the villages. In the scenario of globalization and the world trade concept, it is important that rural roads and transport system should be made available.

Key Words: Village, Rural, Transport, Development.

Transport generally involves the movement of people and goods from one place to another. Transport usually involves roadways, railways, and air travel. The role of transport is to facilitate the access people have to goods, services, and information.

The need for rural transport is essential because it reduces isolation. People need to have access to a wide variety of goods, and services to live a productive economic and social life. Low rural population density makes viable public transport difficult, though people in rural areas usually have a greater need for transport than urban dwellers.

Rural Locations:

The rural villages are either scattered at a long distance from each other. These villages are many a time located in the forests nearby or in hilly regions. Several villages are either tribal villages or with features of the old pattern of infrastructure. Due to this, the population in these villages is affected adversely in all aspects of education, farming, and health opportunities. The villages which are isolated are always neglected in all developments. The rural villages in coastal areas are also having adverse effects on development because of their geographical locations.

Weak Road Transport System:

The villages in many states today are deprived of good quality road systems and transport systems. Thereby leading to huge human life due to accidents. The concrete roads have not even reached their areas. The nearby villages are not well inter-connected through tar roads. The road made of mud still is used for transportation. In many places, the roads are either broken due to digging for various reasons. The roads are damaged due to non-repairs and in many places, the roads are washed away due to flood waters. Therefore there is a very weak transport system in villages wherever such conditions prevail.

Weak Transport System (Vehicles):

The majority population living in villages are either poor or not economically advanced. Hence, they are not having their vehicles. The farmers do not have their tractors or tempo vehicles to carry the agricultural products to the nearby markets or villages. The state government buses are not available on these village routes regularly. Even, the buses which pass nearby villages are several kilometers away from the actual village location. Many rural communities use public transport buses as the primary vehicle for their public transportation systems, operating fixed-route service on a regular schedule

Impact on Education and Health:

Due to the weak transport system, the students in villages have to walk several kilometers to reach the school and college. Thereby, affecting the health of students. Several students leave education forever or are either not able to continue with further education due to transport problems although sometimes transport is available with limited frequency college, and school students are not allowed to board state transport vehicles because they are given concessional passes of one particular, they miss school, and college and lack getting an education, especially the female students are in great difficulty due poor access to mobility.

For government health facilities the villagers have to travel to taluka or district hospitals at a longer distance. Which, they have either no money or have to wait for the government buses for a long time. Hence, the villagers avoid going to far-located hospitals. This has an adverse effect on the health of senior citizens and small children. In an emergency, there is no ambulance transport system available. This lead to people suffer from medical aids.

Impact on the Economy of the Village:

Due to weak roads and no development, the farmers and the villagers are not able to connect to external markets of nearby villages. The villagers have to face a lot of difficulties in supplying their raw materials agro produce to the processing factories and companies. The handicraft and cottage industry workers suffer a loss of economy. There is a lack of access to markets for sale and getting new contracts. As a result, the young population migrates to nearby cities permanently. Thereby, causing a burden on nearby cities with more population. No new business can start due to a weak transport system. Thus, the standard of living of the villagers is affected. Due to less or low income, their houses are still the old ones without development. Poor road infrastructure leads to the loss of human life by road accidents, either by death or becoming disabled.

Challenges:

There are various challenges in the path of development of transportation systems in rural areas. If the population in the villages is less, then the political leaders do not pay attention to these villages because they will have very less voting in these villages. Hence, political un-willingness is a challenge. The next challenge is that the development funds are many times diverted to other places or no funds are allocated to the village transport system. The bureaucracy responsible for the village transport system and village and roadways never considers the villager's problems. The next challenge is that there is less awareness among the villagers and rural people regarding their several rights related to village development. Hence, the problem remains pending without being solved. Many times, environmental laws do not permit road construction or road widening and due to this, the rural transport system of goods and people remain

neglected. Due to heavy rain in certain parts of the country, it is essential to build strong long-lasting roads as per the geographical location

Ways to Solve:

The government must allocate maximum funds to road connectivity of the villages. These village roads should be well connected to the state highways and the national highways. Multi-National Corporations should be invited to start their companies at rural areas. This will bring a better transport system to villages and rural areas. Thereby, helping to generate employment in rural areas itself. This will help to control migration from rural to cities. The government should initiate schemes of smart villages and smart roads for villages. This will help in improving the transport system in rural areas. There should be a contribution of funds from both the State and Central governments for improving the rural transport system. Public Transport can be improved in rural areas by providing an easy and efficient way for community members to access public transportation. Transit Agencies can do this by taking a data-driven and cost-effective approach when implementing a Demand-Responsive Transport system that moves away from fixed-route services.

Conclusion:

Taking into consideration the above facts about the village roads, we conclude that, modern time is a platform for the advancement of villages. In the scenario of globalization and the world trade concept, it is important that rural roads and transport systems should be made available. The transport system is the backbone of the villages for its sustainability at all levels. On one hand, we talk of global being local and local to global, then the rural transport system must be made strong and connect to different villages. Thereby, bringing national economic interest by developing the rural transport system. The political leadership in various villages should give priority to village roads. Thus, thereby bringing better standards in the life of people living in the village and rural areas. Public Transport consequently lowers air pollution and therefore heightens air quality. The country has diverse terrain/topography and different climatic conditions. This issue has to be addressed while making road infrastructure.

References:

- 1) Mishra, R. N. (2008). Surface Transport for Rural Development. (1st Edition). Discovery Publishing House. New Delhi.
- 2) Ramanujan, K. N. (1993). Rural Transport in India. (1st Edition). Mittal Publications, New Delhi.

IMPACT OF THE MAHATMA GANDHI NATIONAL RURAL EMPLOYMENT GUARANTEE ACT (MGNREGA) 2005 ON THE RURAL DEVELOPMENT

Dr. Vishal M. Gadhve

Assistant Professor

SVKM's Mithibai College of Arts,

Chauhan Institute of Science &

Amrutben Jivanlal College of Commerce and Economics, Bhaktivedanta Swami Marg,

V.L.Mehta Road, Vile Parle (W), Mumbai

Abstract

It has been observed that without growth of its rural economy it is difficult to consider the growth of the country, ignoring progress of rural is nothing but ignoring complete growth of the country. The actual progress of India is considered as financial improvement of rural people resides in India for which the Government of India requires to prepare better policies of finances along with executing policies. The Parliament of India on 25th August, 2005 passed the National Rural Employment Guarantee Act (NREGA) and it was renamed as Mahatma Gandhi National Rural Employment Guarantee Act (MGNREGA) on 2nd October 2009 on the birth anniversary of Mahatma Gandhi. The object of the enactment to eradicate scarcity and making villages of nation self-sustaining by way of productive assets creation. The object while enacting MGNREGA is to give job in a correct outline, considering poverty of rural, examining relocation as well as constructing structure of rural. In India it is found that approximately fifteen to twenty percent of households as well as thirty percent in rural India get some part of job given under the MGNREGA programme. This MGNREGA protects the lawful privilege of one-hundred days of rewarded job to any house of rural, on workers request. In spite of ambit of this scheme is country wise, there have been difference as to State and District level changes in the attainment of the goals of MGNREGA. This paper is trying study how this scheme is useful and operative for the growth of rural India. The object of this paper is to give some significance recommendations to make this scheme influential, profitable and valuable.

The objective of this scheme to give protection to different weaker section of the society by giving replacement job when there short of alternative job. Due to enactment of this scheme there has been growth of development of sustainable of economy of agriculture and enablement of rural people by way of proper privilege based laws and new path of doing business. Owing to this scheme it is possible to get employment of wage as an optional means of occupation and also it creates long lasting resources such as growth of land, preservation of water and irrigation benefits, and construction of road which has great effect on various segments of economy of village.

Key words: -MGNREGA, Rural Development, Employment, poverty, infrastructure development.

Purposes of Study:

The following are the purposes of the current study:

1. To study the contribution of MGNREGA in financial growth of rural India.
2. To study the effect of MGNREGA in employment creation of rural India
3. To study the role of MGNREGA in asset creation and infrastructural growth of rural India.
4. To take review of the provisions under the MGNREGA
5. To know the future challenges before the MGNREGA

Research Methodology/Method of Data Collection:

An author has opted secondary sources as internet, books, journals, newspapers, reports, magazines, and official website of MGNREGA.

Introduction

The growth of India is incomplete without the growth of the rural home as it is a part and just growth. It has been found that the currently in the State there are lacking of basic facilities and they are facing huge issues in spite of their rights and unable to resolve the problem. Therefore the Central Government had started the programme or scheme known as 'Mahatma Gandhi National Rural Employment Guarantee Scheme (MNREGS)' under the umbrella of the Mahatma Gandhi National Rural Employment Guarantee Act, 2005 (hereafter 'MNREGA') This enactment gives for the improvement of income safety of the homes in rural segment of the nation by giving minimum hundred days of sure salary in economic year to every homes whose mature members step forward to do unqualified yearly work and for things related. Globally this scheme recognized to be huge works of the public employment undertaking. Under this scheme the head of a household or any of its other adult members applying for the work needs to be provided with employment within fifteen days of application, if the employment fails to comply within stipulated time limit an applicant will be entitled to receive allowance of unemployment. The main goal behind this enactment is to eradicate poverty in segment of rural. As provided from the source from government department this enactment protected over two hundred districts in the year 2006 and in the year 2007 it was protracted to one hundred fifty additional districts and since 2008 all the parts of rural were included.

Rural Empowerment

It has been observed under this Scheme the ratio of male-female wide participation increased for not only work but to know about offices of Panchayat and banks which they have never experienced earlier. It is found that the increased movement with more position of employees of income earning. It is observed that there is no proof of varying male-female roles within the home because of these females doing work on sites of MNREGS sites, it has been seen that there has been increased confidence level and decision-making skill among gender. It is observed that in case of preparation of community safeguard policy and in case of engagement genders remain rooted in family relations. It is always said that female contribution is not accepted or problem of worry accountabilities as a group matter of the State. Usually females are capable to handle family and their work, they always find the job nearest location from home, adjustable timings, etc. all these criteria or requirements considered under the MGNREGA. It is seen that in many part of rural apart from agriculture there are few opportunities. So poor persons need to depend upon agricultural work for their livelihood and are compelled to shift in lean seasons or somehow they need to lend, etc. The idea behind establishment of MGNREGA is to provide more extra work in lean seasons. The kind of work made, that is paid job on works of public, is properly match to customary traditions round gender's job in certain States. This type of work is available to all including female and

male and if the paid work is not possible near or within the village, most of male and female travel to work for long distance.

Unemployment Endowment

It is accountability of officer from Gram Panchayat to give wage employment from the date when the applicant made an application regarding advance, engagement will be given from the date that engagement has been required, or from fifteen days of the date of request whichever is later. If there is a failure from the side of Gram Panchayat to give engagement within fifteen days, it is the accountability of the officer of Programme to look into. The engagement given by the officer of Programme will be informed to the Gram Panchayat or vice versa. According to demand for work received, the authority appointed by the Officer of Programme fails to initiate work within the stipulated time or fails to appoint persons guided to it for work by the Gram Panchayat, the Officer of Programme will make substitute provisions to guarantee engagement for those applicants. According to one of the section of this enactment it the responsibility of Programme Coordinator of District will manage with the Officers of Programme working within his purview and the executing department to confirm that the applicants are given engagement as per their powers provided under this enactment.

Wages Allocation

Under this Scheme all people's accounts are preserved in bank and local authorities where wages electronically transferred to the bank accounts of every person. In case of village persons get payment through ATM by using biometrics. This Scheme covers different key features. This Scheme purpose is to remove monetary burden and try to give wages to the applicants. Those who are beneficiary under this Scheme are entitled to get facility of ATM with the help of Government approved operator. Owing to this scheme there is changes in literacy of finance among the villagers and people will aware about facility from banking sectors. Because of this Scheme now rural businessmen are having platform through which they will get more opportunities. Due to this own trade model Government is earning revenues to continue the processes and when topped up, ultimately contributor to the development of rural economy.

Education

There is a good impact because of introducing MGNREGA process it is possible to find decrease the school dropout rate. Employees are getting good income because of this Scheme as a result of which they will not face financial difficulty and they can send children to School. Before establishment of MGNREGA, most of the rural children were working in different engagement. They were doing work as gathering of fodder, water, fuel wood, taking care of younger siblings, etc. but after execution of this Scheme growth of works of development of Sustainable guarantee supply of water, playschool benefits, redevelopment of common land helps to decrease the rate of dropout from the School. Consequently there is a growth in school admissions of families belongs to MGNREGA.

Gender Justice

It has been observed that there is inequality as male-female relations at household and community stages in societal, financial and administrative angles in rural India considered as a severe issue for all their development professions. It is very difficult or it is dangerous hurdle in getting the declared objective of financial development with community and male-female justice. Differentiation as male-female

continues in various fields resulting in less financial chances, less security of employment, and lower salary than male. It is found that in rural segment most of the females earn money in agriculture work of small scale not surety to get access to land and markets of credit and deprived of advantages of social security. It is considered that unfairness is a hurdle for the development of social and financial progress due to which it is difficult to achieve Millennium Development Goals (MDGs). Male and female similarity dimension in all growth plans and visions forecast the double merits of focusing financial and social inequality and progressing the development in all aspects and growth with justice.

Health

The concept of health is covered under this Scheme with direct and indirect impact. It is considered health about poor person in rural area. Owing to direct impact of this Scheme employees can spend some percentage of their salary or wages to deal with continuing decease of members of household, Employees health position improved by health care benefits provided by the employment. It is also seen diseases arises due to water can be reduced by building toilets, drainage, kids care benefits, soil and water preservation, etc. and it will help in achieving cleanliness level and finally it cares the kids for their all-round growth. Apart from this it will be beneficial to female to desist job of dangerous, chances of abuse of sexuality and harassment from money lenders and contractors and gives mental fulfilment to female.

Female of Rural

It has been observed that due to initiative of the MNREGA, there has been increased huge involvement of female on the intensive or extensive margin. The increase in female's contribution as a labour force also made involvement of female in household distribution of resources. Currently it is found that females active role as compared to the male. Female first choice in source distribution decision of the household is possible now due to growth in salary of female and having more percent contribution in household. It is very difficult to observe more contribution of female in labour force in spite of stigma of caste and religion in the society. In fact females need to face more hurdles such as family issues, cultural prohibition on mobility, and interactions with society. It is found that females those who belong to higher caste more of communal or spiritual tradition restricting on mobility than females belong to Scheduled Caste. More dependence on female earnings shows higher poverty. Because of this females who belong to Scheduled Caste need to face less limitations owing to their financial problems and they are permitted to earn in various works, and they need not depend upon male for money. As a result there has been grown control over household economic decisions compared to Upper Caste.

Water Administration

The MGNREGA is considered as new scheme from old welfare schemes with comprehensive approach to income generation through the creation and restoration of usual source funding and the upgrading of rural infrastructure and the economy. The object behind this Scheme is to provide basic household needs to those who are deprived from households. Initially in the year 2005 only eight areas were focused and afterwards it was extended by various other programmes in the year 2013. Preservation and Supervision of Water, Famine proofing basically by canals i.e. irrigation covering minor and major irrigation jobs, deforestation. The deprived owned irrigation benefits to lands. Restoration and de-silting of old-fashioned water bodies, growth of land, feminine supervision, as well as sewerage in soaked parts and erection of all-weather rural roads including drains. But, originally, the MGNREGA fails to fulfill certain demands and not entirely appreciated due to the inequality as to the returns from the assets over the

nation. It was observed that achievements were given to those selected peoples but they were negligible in inconvenient atmosphere owing to nonspecific causes. It has been observed that due to establishment of MGNREGA there has been huge opportunities of earnings for men and women without suffering any discrimination through the growth accessibility of wage income.

Welfare

The households connected to the Scheduled Tribes and Scheduled Caste owned benefit of gender provisions of horticulture, facility of irrigation, benefits relating to land development. The Central Employment Guarantee Council consists minimum thirty three percent of non-official members belongs to Other Backward Classes, Scheduled Tribes and Scheduled Castes and minorities. The Central Council also consist of representatives nominated by Central Government from Central Ministries, State Governments as per rules.

Conclusion

From Independence in Indian history of social security the Mahatma Gandhi National Rural Employment Guarantee Act (MGNREGA) is considered as leading poverty relief and perfect thought. This enactment has created revolution in rural part of the nation by making provision of sure wage employment to employees who are registered. For rural household this scheme is positive hopes as the key object of this scheme is to increase earning protection in the kind of generation of sure employment of wage by making village infrastructure.

It is seen from the above data and information, observations clearly shows that the role of MGNREGA on entire eradication of poverty and growth of rural India is noticeable. Under this enactment the role of the Panchayat Raj Institutions and State Government is vital while following operational directions need that both these authorities to control the execution of this scheme in different ways. In a huge number of States it has been observed the gaps in posturized controlling authorities. It is also seen that there were important differences in certification of works by administrative officers. It can be determined that MGNREGA has a huge role and impact on the rural development in coming future and it is good to develop this program in other significant area like agriculture, industry. The Ministry needs to take more actions for smooth execution of this scheme.

References:

1. Santosh Kumar (2014). Role of MGNREGA in Rural Employment: A review. *International Journal of Economic and Business Review*, Vol. 2, Issue No. 1, pp. 18-22.
2. Karthika K. T. (2015) Impact of MGNREGA on Socio-Economic Development & Women Empowerment. *IOSR Journal of Business and Management (IOSR-JBM)*. Vol. 17, Issue No. 7, pp. 16-19.
3. Dr. Vikas Kumar (2014) Role of MNREGA to Eliminate Poverty From India, *Journal of Commerce and Trade*, Vol. 9, Issue No. 2, pp. 29-33.
4. Roshni Pandey (2017). MGNREGA and Its Role in Rural Development, *International Journal of Scientific and Research Publications*, Vol. 7, Issue No. 11, pp. 198-202.
5. Pradesh G. (2019) A Study On Mahatma Gandhi National Rural Employment Guarantee Act (MGNREGA) And Rural Development: An Overview, *Think India Journal* Vol. 22, Issue No. 14, pp. 3964-3966.
6. V. Konakuntla Rayappa & M.D. Bavaiah (2021) The Mahatma Gandhi National Rural Employment Guarantee Act (MGNREGA) - An Overview. *International Journal of Arts, Science and Humanities* Vol. 8, Issue No. 4, pp. 112-119.

7. Baidyanath Mishra (1991) *Poverty, Unemployment and Rural Development* Ashish Publishing House, New Delhi.
8. Astha Ahuja (2006), *Agriculture and Rural development in India*, New Delhi, New Century Publications
9. Bharath Singh (2009), *Rural Employment in India-Emerging Scenario*, New Delhi, Swastik Publishers and Distributors.
10. <https://nrega.nic.in>

Suitability of different pressure-strain models of RSM using CFD

Satyanand Pandey

Mechanical Engineering Department, Birla Institute of Technology
Mesra, Ranchi-835215, India.

Abstract. *The single-phase flow field of a gas cyclone has been simulated with Reynolds stress model considering the different sub-models and their effect on distribution of flow field and the performance parameters are analyzed. For Reynolds stresses, the first-order upwind scheme is taken in all the cases. The numerically simulated results are compared with experimental data of Hoekstra (2000). The Reynolds number, based on the inlet velocity 16.1 m/s and the cyclone body diameter 0.29 m, is 2.8×10^5 . Air having density of 1.1 kg/m^3 and viscosity of $1.834e-05 \text{ kg/m-s}$ has been considered as working medium. The Stress omega model fully captures averaged velocity field. It was discovered that the pressure losses were found to have maximum in the stress omega RSM and minimum in linear pressure strain sub-model.*

Keywords: Cyclone separator, Pressure Drop, Omega based RSM, Reynolds Stress Model

INTRODUCTION

Cyclone separators are most economic and prominent choice whenever the dust separation of the various densities are taken into consideration. The reason which enables its property is the low expensive fabrication, compact sizes, and simple geometry etc. Due to the above-mentioned property these devices are mainly utilized in various industries like synthetic detergent production, food processing, pharmaceutical, chemical industries, etc. Apart from the solely application, these devices are also used as a pre-separators in high dust loading devices (bag filters) or as a post-separating units. Based on the condition of the working medium the cyclones are classified as gas cyclones and the hydrocyclones. The former is described as, if the working medium is air or gas it is termed as gas cyclones and if the working medium is liquid it corresponds to hydrocyclones. Both the devices utilize the same working principle but the property which differentiates them is the geometrical construction. The gas cyclones consist of only one outlet while the hydrocyclones have two outlets, one at lower segment generally termed as underflow and one at top referred to as overflow. This study solely describes the application of gas cyclones hence the consideration is exclusively focused.

The working principle appears simple, but flow physics is quite complex in nature. The tangential inlet attached in the cylindrical segment results in the formation of vortex due to large centrifugal force. This centrifugal force causes large sized particles to flow toward outer wall and from there, these particles transported to bottom of cyclones. The heavier particles are collected in the bin and smaller particles escape the system with the exiting gas.

The inner (forced) and outer (free) vortex flows constitute flow of cyclones that produces double-vortex pattern. In contrast to former, that causes turbulent fluctuations in outer vortex zone, later constitutes coherent fluctuations of significantly maximum amplitude (in core-region). Generally, discrete phase experience both mean and fluctuating flow fields. Tangential velocity particularly enhances separation of particles, whereas latter causes dispersion effects that reduce the efficiency of cyclone separators to separate particles.

Le and Yoon (2020) utilized the concept of multi inlet designs placed in a pattern of stair at the cyclone

roof and reported maximum mean tangential velocity and mean axial velocity, lower cut-off diameter lower pressure losses and higher performance as compared to reference design. The study lags in demonstrating the concept of velocity

fluctuations which have greater contribution in the representation of the turbulent intensity resulting in separation capability of cyclones (Xiaodong et al. 2003).

Gao et al. (2020) developed three distinct models of cylindrical cyclones with varying inlet designs to determine the impact of design of inlet on flow distribution of cyclones. The developed structure increases collection efficiency significantly. Jin et al. (2020) determined the impact of supersaturated vapor on the performance of cyclone using LPT and reported that the higher the supersaturation ratio, the better the separation efficiency. To establish the mechanism of axial velocity stagnation, Wei et al. (2020) adopted Reynolds Stress Model to examine flow distribution of cyclone separators simulations with various inlet size and vortex finder diameters (axial velocity profile with V- shape or W-shape). They found that when the stagnation effect grows, the overall collection efficiency also increases. For performance evaluation, another recent study used numerical simulation on cyclones with various inlet bend angles. CFD was used to study twenty different bend angles. It was reported that the bend angle of inlet duct affects cyclone performance, (Wasilewski and Brar 2019). Wang et al. (2018) investigated performance of five distinct cyclone separators with varying angles of inlet using Reynolds stress model to simulate gas turbulent flow. It was discovered that as angle of inlet is raised, pressure drop initially minimizes, then climbs monotonically. It was also mentioned that as angle of inlet is increased, collection efficiency increases first, then decreases. Misiulia et al. (2017) developed a novel cyclone separator model with different inlet angles, reporting that inlet angle only affects collection efficiency if cut-off diameter is changed, and that increasing inlet angle results in decrease of pressure drop. The vortex finder diameter has substantial effect over the performance of cyclone separators: if vortex finder diameter increases, then pressure drop decreases, followed by net reduction in collection efficiency (Brar et al. 2014; Wasilewski and Brar 2017), and vice versa. Wasilewski et al. (2020) reported that increasing diameter of vortex finder reduced pressure drop. The effectiveness of the cyclone gets affected by developed geometry of the vortex finder. Brar and Derksen (2020) explored the turbulent nature of the flow and found significant differences along the geometrical axis due to changes in inclinations of both mean and RMS flow variable magnitudes. According to Wei et al. (2020), if the pressure gradient at centerline of cyclone separator is positive, axial velocity stagnation arises in cyclone's separation space. Pillei et al. (2019) investigated uniflow cyclone dedusting and analyzed that cut-off diameter reduced with a decrease of pressure drop and the ratios of larger core size results in increase of the performance. Vikash Kumar and Kailash Jha (2019) showed that convergent-divergent design of vortex finder had substantial significance on parameter characteristics. Misiulia et al. (2018) suggested that using deswirlers with a streamlined structure in vortex finder inlet lowers pressure drop. Parvaz et al. (2017) suggested that increasing eccentricity of vortex finder results in increase of pressure loss. Pei et al. (2017) investigated that the separation efficiency decreases due to high intensity of turbulence in the outer vortex. Duan et al. (2016) studied the impact of reflux cone and gaps of vortex finder and revealed that it helps in reducing the overall energy consumption and entropy generation in the gas-outlet pipe. Brar et al. (2015) found that decrease in vortex finder diameter increases both performance indicators i.e. (pressure drop and collection efficiency). The diameter of the main body has significant effect on its performance; increasing cyclone's main body diameter increases pressure drop, and simultaneously improves collection efficiency for larger particles (Brar and Sharma 2015; Brar 2018). The increase in length of cyclones plays a vital role; in fact, it is only characteristic that increases all performance measures at the

same time. Pressure drop is reduced more by increasing the cylindrical section's length than by increasing the conical segment's length. An increase in length of conical portion, on the counter side, improves the collection efficiency considerably as much as increases in cylindrical segment's length (Brar et al. 2015). The cone tip diameter has a minimal impact on cyclone performance (Gimbun et al. 2005). The impact of variable ratio of cylinder-to-cone on pressure drop and collection efficiency is significant (Shastri and Brar 2020; Shastri et al. 2021). Most of the studies consider the linear pressure strain-based Reynolds stress models. Along with the fact numerous studies have discussed only the Reynolds stress model but sub-models concerned was rarely found. The comparison between the sub-models was also not found and the supremacy is unclear and is still unexplored. The current work concentrates on validating the RSM-based models with experimental data and analyzing the flow field. The details of the grid creation, as well as numerical parameters and boundary conditions, are then explained. The experimental study is then utilized to validate the methods that will be applied in the current study. Afterwards using RSM sub-models, the cyclone models are numerically simulated to determine pressure losses and performance of cyclones.

GEOMETRIC DETAILS

The cyclone model of Stairmand [1] is taken as baseline model in this work. Every geometrical parameter including diameter of vortex finder (D_e) and its length of insertion (L_v); elementary height of inlet (a) and width (b), height of cylinder (H); height of cone (H_c); diameter of cone tip (B_c); diameter of cyclone (D); bin height (H_b); diameter of bin

(d) are presented in fig.

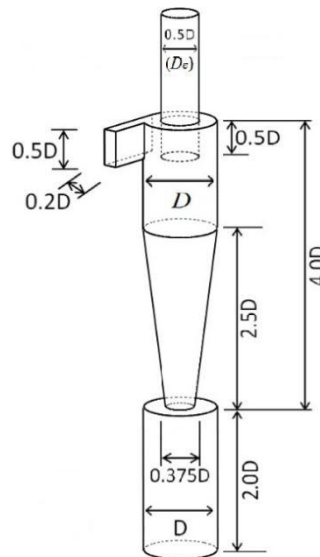

Fig. 1 Geometric details of cyclone model ($D = 0.205$ m)

MESH GENERATION

The fluid domain is discretized in the present work utilizing multi-block technique, where blocks are subdivided to abide in full domain. The global and local mesh refinement can both be completely managed using this method. The mesh is distributed up to curved walls while synchronizing cell faces with direction of flow due to its non-orthogonal character. ICEM-CFD v16.2 has been utilized for meshing all models. The layers of nearly 385K-hexahedral grid have been considered. The surface mesh is shown in Fig. 2, which consists of 385K hexahedra.

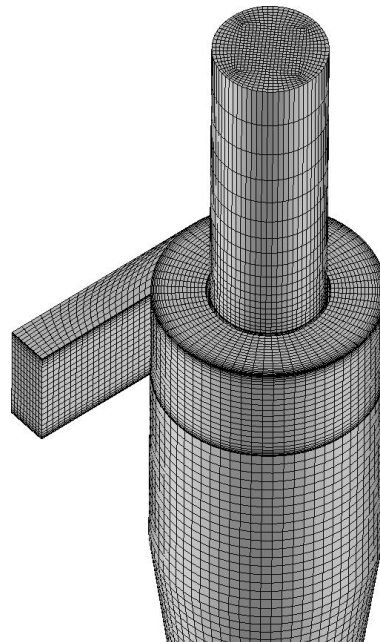

Fig. 2 Details of the mesh containing nearly 385K hexahedra of Stairmand high efficiency cyclone model

SIMULATION PROCEDURE AND SETUP

Air having dynamic viscosity of $1.834 \cdot 10^{-5}$ kg/m.s and density of 1.1 kg/m³ is chosen as working medium. A non-varying velocity profile is used at inlet, with magnitude, $U_{in} = 16.1$ m/s. The pressure outlet with zero-gauge pressure is applied at surface of outlet. *no-slip* condition has been assigned to all other solid boundaries. For specifying turbulence at inlet, intensity and hydraulic diameter is selected. At the inlet duct, a uniform velocity profile is used with magnitudes of $U_{in} = 16.1$ m/s. The zero-gauge pressure outlet condition is used at the outlet surface. A no-slip condition has been applied to all additional solid boundaries. In order to specify turbulence at the inlet, the intensity and hydraulic diameter are chosen. The steady formulation was carried out using K-epsilon ($k-\epsilon$) turbulence model, the pressure and velocity were coupled utilizing SIMPLE (Semi-Implicit Method for Pressure-Linked Equations) algorithm while NITA (Non-iterative time advancement) algorithm with the fractional step scheme was considered for the transient formulation with the time step size of 0.0001 sec. NITA saves a significant amount of time despite using more memory than iterative time-advancement, which requires

numerous outer iterations for single time step. Due to strong eddy movements, steep pressure gradients and high anisotropy, the PRESTO (Pressure Staggered Option) interpolation scheme was considered. QUICK scheme (Quadratic Upstream Interpolation for Convective Kinetics) was utilized for the discretization of the momentum equations. A second-order downwind scheme was considered for turbulent kinetic energy and dissipation rates. For Reynolds stresses, a first-order upwind scheme was considered and second-order bounded implicit transient formulation was chosen. The identical setup was also considered by [2, 3].

RESULTS AND DISCUSSION

The mean velocity and rms velocity component comprise of contradictory effects on dispersed phase in cyclones. The tangential velocity component in particular, supports rise in collection efficiency while variable velocity component leads the separated particles near walls to disperse, which has counter effects on separation capability [5]. The impact of these two parametric influences over the separation capabilities is therefore not fully clear. These parameters are probably governed by several variables, including operating conditions and geometric parameters. Thus, it becomes clear that the turbulence model selected for numerical simulations must be capable of accurately capturing these two variables. The high streamlined curvatures and quick change in strains occurring in the cyclonic flows can easily be modelled using Reynolds stress model (RSM). Therefore, the velocity field (mean and instantaneous) using contour plots and their corresponding radial profiles are represented over various axial locations for better understanding.

Mean Velocity Field

Three pressure strain models in RSM, namely linear pressure-strain model, quadratic pressure strain and stress-omega (or omega RSM) model, are calculated and compared with experimental data. The profiles of tangential and axial velocity are shown in Fig. 4 at axial location of $z/D=0.75, 2.0,$ and 2.25 from left to right, respectively. The radial profiles of mean axial velocity at different locations are shown in the first row of Fig. 4. It will become obvious that at all measuring stations, the omega RSM fits very well with Experimental information compared to epsilon RSM (Linear and Quadratic pressure strain). The local drop near cyclone axis is mostly undetected by the second and third, and they deviate in outer vortex region. The mean tangential velocity at three distinct locations is illustrated by radial profiles of second row. The fitting of the two pressure strain models to experimental data is dramatic; the epsilon RSM models for epsilon RSM models moderately underestimate peak values, while the omega RSM slightly overestimates them. Nevertheless, despite considerable overestimation the omega RSM sub-model fits more qualitatively than the other two epsilon RSM, especially in the core region.

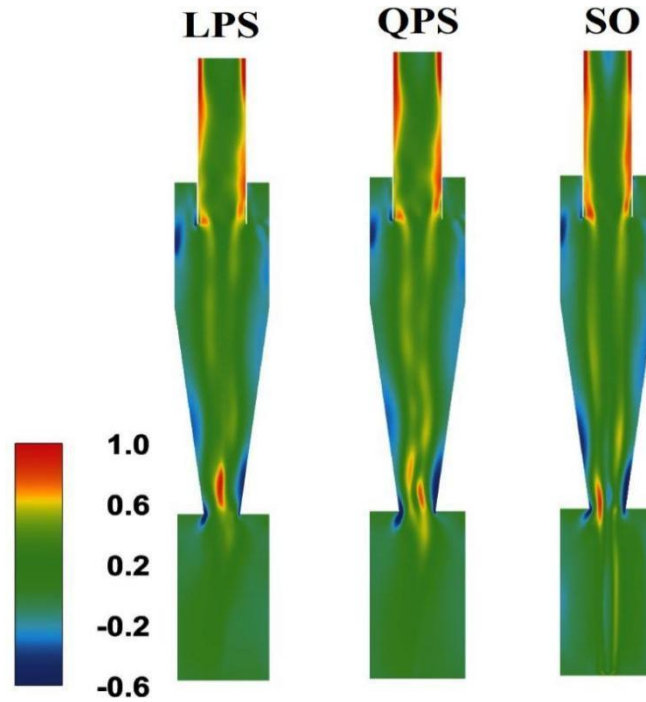

Fig. 3 Contour plots on $Y/D=0$ plane at $U_{in} = 16.1$ m/s. of mean axial velocity.

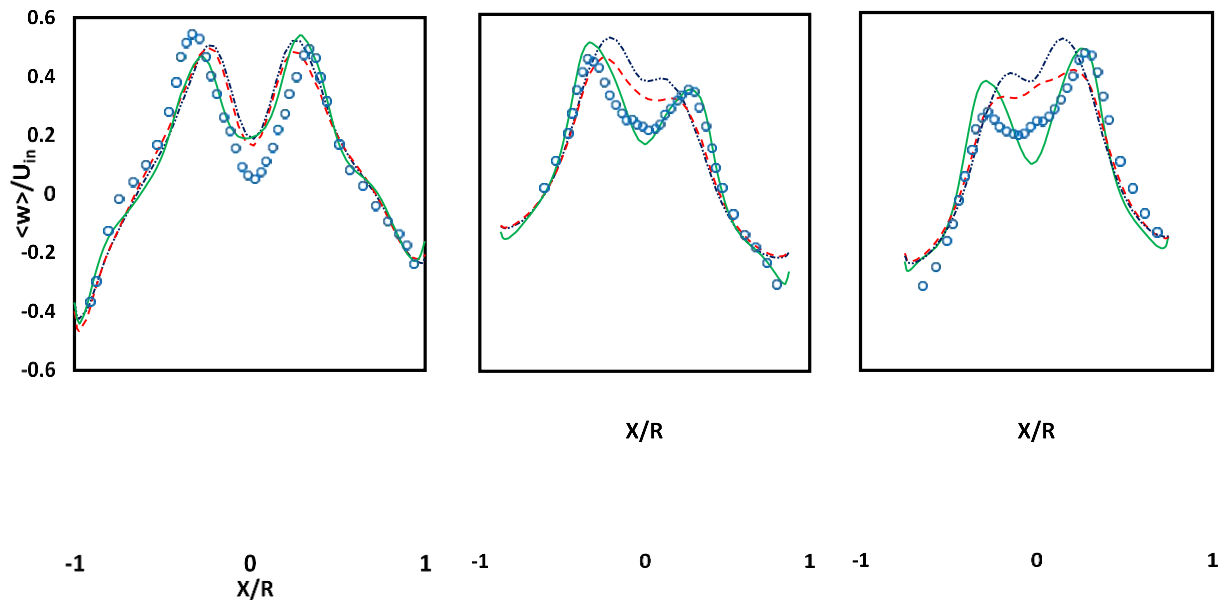

Fig. 4 From left to right: the radial profiles at $z/D=0.75, 2.0,$ and 2.5 of mean axial velocity.

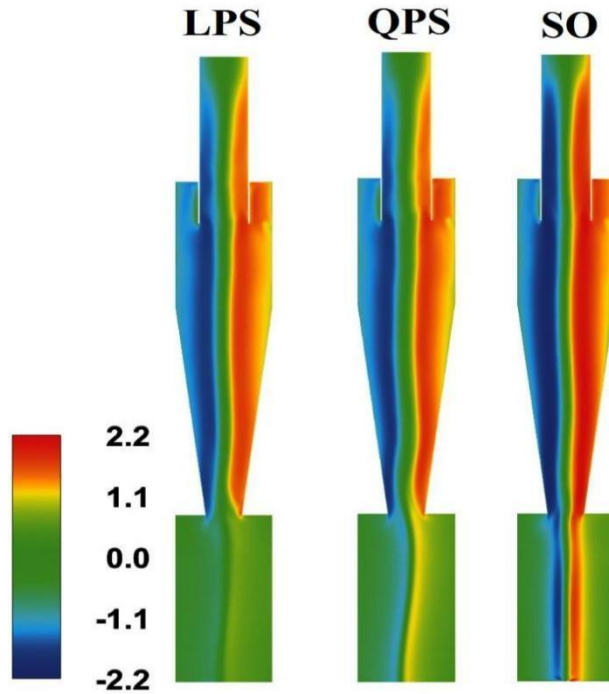

Fig. 5 Contour plots on $Y/D=0$ plane at $U_{in} = 16.1$ m/s. of mean tangential velocity.

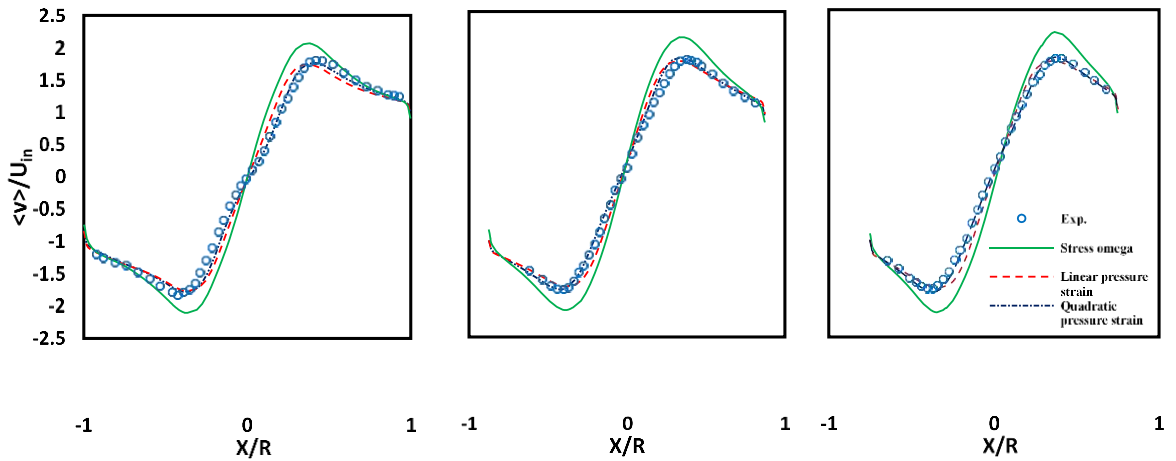

Fig. 6 From left to right: the radial profiles at $z/D=0.75, 2.0, \text{ and } 2.5$ of mean tangential velocity.

RMS Velocity Field

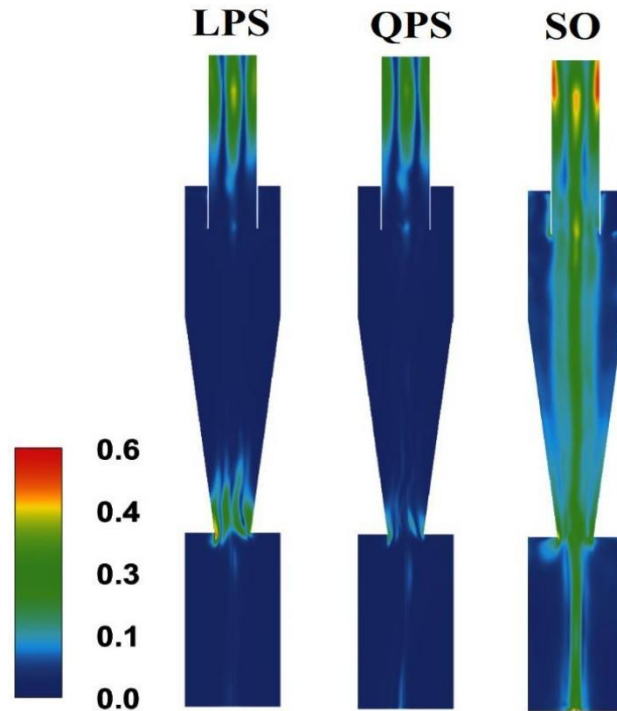

Fig. 7 Contour plots on $Y/D=0$ plane at $U_{in} = 16.1$ m/s. of rms tangential velocity.

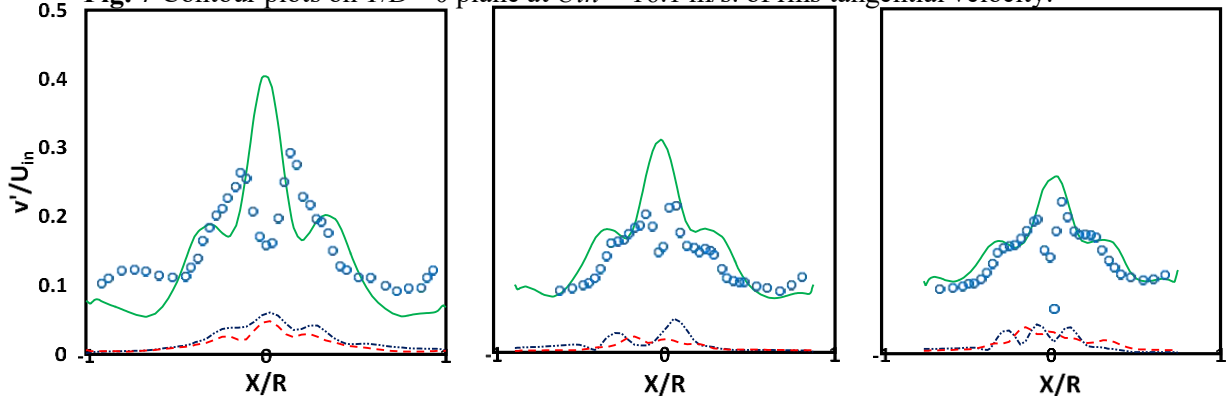

Fig. 8 From left to right: the radial profiles at $z/D=0.75, 2.0,$ and 2.5 of rms tangential velocity.

The RMSE values of tangential and axial utilizing various pressure strain models reveal very significant variation against experimental data, in contrast to mean values. The comparison of the RSME axial velocity values may be seen in fig. 10. It becomes clear that omega RSM relates much better than other epsilon RSM both qualitatively and quantitatively; moreover, latter greatly lowers RMSE values, resulting that flow field doesn't sense coherent variations from vortex core's precession motion. The interesting

thing about omega RSM is that these variations are visible in flow regime and on corresponding RMSE plot. The radial profiles of the RMSE tangential velocity values are shown in Fig.8. Likewise, to the previous example, the findings from other two epsilon RSM do not capture the RMSE values

of tangential velocity, however those from omega RSM closely match experimental data. It's interesting to note that omega based RSM slightly underestimates RMSE values of axial and tangential velocities in outer vortex region, where turbulent fluctuations predominate.

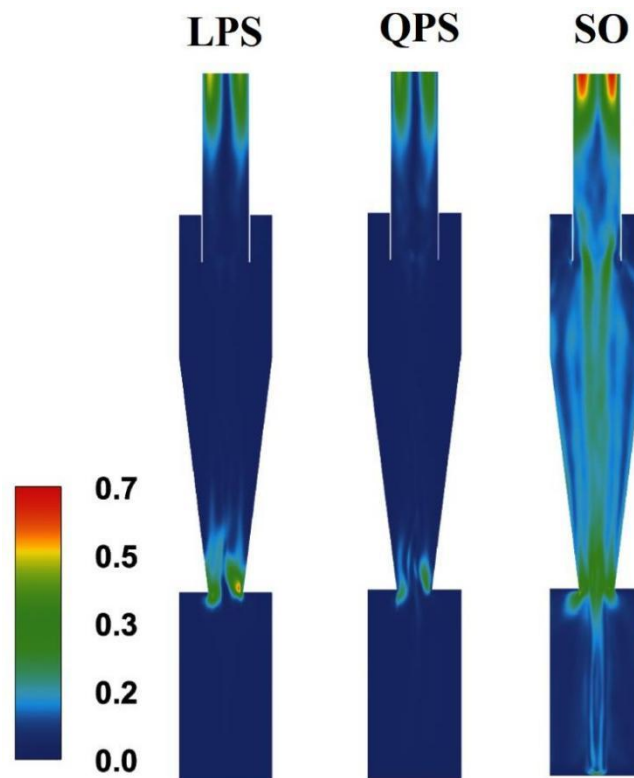

Fig. 9 Contour plots on $Y/D=0$ plane at $U_{in} = 16.1$ m/s. of rsm axial velocity.

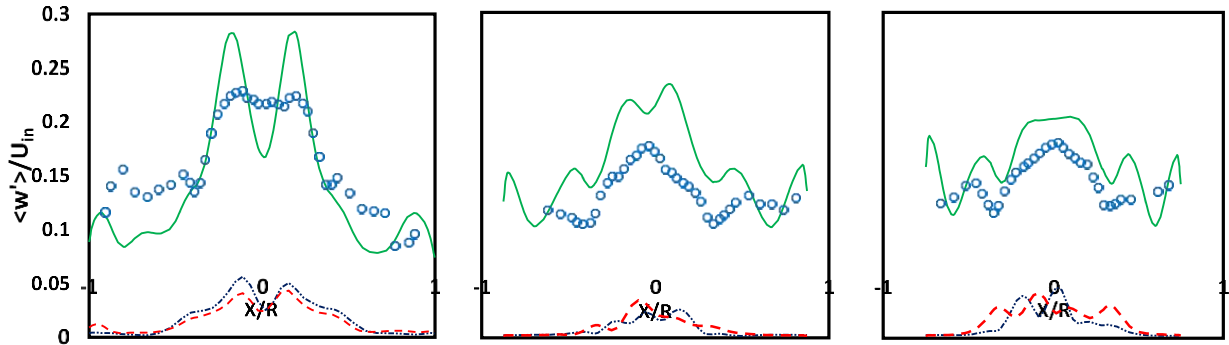

Fig. 10 From left to right: the radial profiles at $z/D=0.75, 2.0,$ and 2.5 of rms axial velocity.

Precession vortex core

By virtue of displacement of rotating coherent structure which precesses around geometric axis, PVC (Precession vortex core) phenomenon occurs in forced vortex regime. The λ_2 criterion is used in Fig. 11 to explain vortex core representation. A vortex core region is one where negative λ_2 values are present [10]. The twisted rope-like structure that spans full length of cyclone separator is similar to inner vortex in appearance. This coherent structure is relocated laterally as a result of precession, complicating flow pattern.

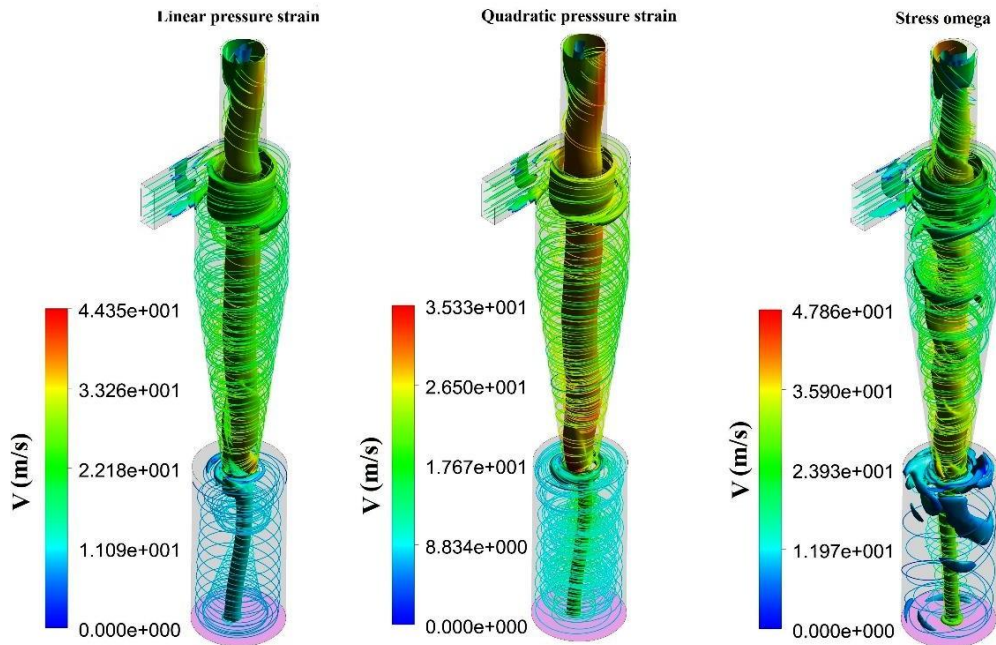
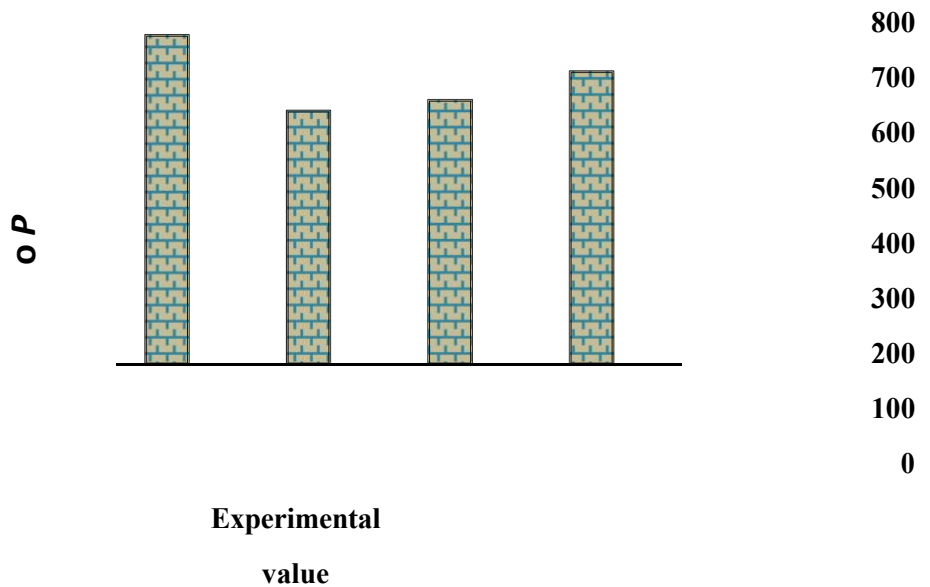

Fig. 11 Vortex core and streamlines representation for all the sub- models at inlet velocities, $U_{in} = 16.1$ m/s.

Pressure Drop

Pressure drop is characterized as variation of total mean pressure values of inlet and outlet regime. The energy needed for a cyclone to operate is directly related to this factor. Maximum energy is needed to flow fluid in the volume of cyclone when higher pressure loss is observed and vice versa. The cyclone must be designed to provide low-pressure losses due to the fact constant utilization of these devices for a longer time period in numerous applications [4]. Fig.12 represents pressure drop values for all sub-models of RSM. The pressure drop was larger in stress omega sub-model due to maximum value of tangential velocity and smaller in linear pressure-strain sub-model due to the minimum tangential velocity value, with quadratic pressure strain sub-models having intermediate values of pressure drop.



Linear pressure strain**Quadratic pressure strain****Stress Omega**

Fig. 12 Pressure drop values in all sub-model cyclone models at inlet velocities, $U_{in} = 16.1$ m/s.

CONCLUSIONS

Different sub-models were investigated numerically utilizing RSM with linear pressure strain and Quadratic pressure strain and stress omega sub-models. The pressure strain sub-models (Linear and Quadratic) were found incompatible to configure cyclonic flows during validation. The stress omega RSM – along with bounded second-order implicit time enhancement scheme fully captures both velocity components (rms and mean). The entire geometry was generated with equal cell distribution, consisting of 385K cells.

The simulation results were found to fit well with experimental data. The conclusions were as follows:

1. Tangential velocity was observed greater in stress omega RSM and smaller in linear pressure strain sub-model, with quadratic pressure strain sub-models having intermediate values.
2. The largest velocity fluctuations (tangential) were noticed in the stress omega RSM, followed by quadratic pressure strain sub-models, and linear pressure strain (in order).
3. The pressure drop had been noticed to have the maximum magnitude in stress omega RSM, and minimum in linear pressure strain sub-model.

REFERENCES

1. Stairmand, C.J., 1951, The design and performance of cyclone separators, *Industrial and Engineering Chemistry*, 29: 356–383.
2. L. S. Brar, *Materials Today: Proceedings*. 5(9) (3): 20426-20436 (2018).
3. Kumar V., and Jha K., *Sep. & Puri. Tech.*, 215: 25–31 (2019).
4. A. J. Hoekstra, “Gas Flow Field and Collection Efficiency of Cyclone Separators,” Ph.D. thesis, Delft University of Technology, Netherlands, 2000.
5. J. J. Derksen, 2003, *AIChE J.*, 49 (6), 1359–1371 (2003).
6. Pandey S., Brar L.S., *Powder Tech.*, 407, 1–17 (2022).
7. Alexander R. Mc K, (1949), *Fundamentals of cyclone design and operation*. Proc. Australas Inst. Min. Met. (New Series) 152-3, 203-228.
8. Bhaskar K.U., Murthy Y.R., Ramakrishnan N., Srivastava J.K., Sarkar S. and Kumar V., 2007. CFD validation for fly-ash particle classification in hydrocyclones. *Miner. Eng.*, 20: 290-302.
9. Brar L. S. , Sharma R. P. & Dwivedi R., 2014, Effect of Vortex Finder Diameter on Flow Field and Collection Efficiency of Cyclone Separators, *Particulate Science and Technology: An International Journal*, doi:10.1080/02726351.2014.933144.
10. Brar L.S., Derksen J.J., 2020, Revealing the details of vortex core precession in cyclones by means of large-eddy simulation, *Chemical Engineering Research and Design*, Volume 159, <https://doi.org/10.1016/j.cherd.2020.04.030>.
11. Brar L.S., Sharma R.P., Effect of varying diameter on the performance of industrial scale gas

- cyclone dust separators, *Materials Today: Proceedings*, Volume 2, Issues 4–5, 2015, <https://doi.org/10.1016/j.matpr.2015.07.127>. Brar 2018).
12. Caliskan ME, Karagoz I, Avci A, Surmen A (2019), An experimental investigation into the particle classification capability of a novel cyclone separator. *Separation and Purification Technology* 209:908–913.
 13. Duan L, Wu X, Ji Z, Xiong Z, Zhuang J, The flow pattern and entropy generation in an axial inlet cyclone with reflux cone and gaps in the vortex finder, *Powder Technology* (2016), doi: 10.1016/j.powtec.2016.09.019.
 14. Gao Z, Wang J, Wang J, Mao Y, Wei Y (2019) Analysis of the effect of vortex on the flow field of a cylindrical cyclone separator. *Separation and Purification Technology* 211:438–447.
 15. Gao Z., Wang J., Liu Z. et al., Effects of different inlet structures on the flow field of cyclone separators, *Powder Technology* (2019), <https://doi.org/10.1016/j.powtec.2020.06.014>.
 16. Gimbin J., Chuah T.G., Choong T.S.Y., Razi A. F., (2005), Prediction of the effects of cone tip diameter on the cyclone performance, *Aerosol Science* 36 1056–1065, doi:10.1016/j.jaerosci.2004.10.014.
 17. Jafarnezhad A, Salarian H · Kheradmand S · Khaleghinia J (2021) Performance improvement of a cyclone separator using different shapes of vortex finder under high-temperature operating condition, *Journal of the Brazilian Society of Mechanical Sciences and Engineering*, doi: doi.org/10.1007/s40430-020-02783-8.
 18. Jin R, Keshavarzian E, Dong K, Dong S, Wang B, Kwok K, Zhao M, (2020) , Numerical study on the effect of the supersaturated vapor on the performance of a gas cyclone, *Powder Technology* 366 324–336.
 19. Karagoz I, Kaya F (2007), CFD investigation of the flow and heat transfer characteristics in a tangential inlet cyclone. *Int Commun, Heat Mass Transfer* 34(9–10):1119–1126.
 20. Kumar V and Jha K, 2020, Effects of convergent–divergent vortex finders on the performance of cyclone separators using computational fluid dynamics simulations, *Simulation: Transactions of the Society for Modeling and Simulation International*, Vol. 96(1) 31–42, doi: 10.1177/0037549719846570.
 21. Le D K, Yoon Y J, Numerical investigation on the performance and flow pattern of two novel innovative designs of four-inlet cyclone separator, *Chemical Engineering and Processing – Process Intensification* (2020), doi: <https://doi.org/10.1016/j.cep.2020.107867>.
 22. Lee M J & Reynolds W C, 1985, Numerical experiments on the structure of homogeneous turbulence". *Thermosciences Div., Dept. Of Mech. Engineering, Stanford University, Rep. No. TF-24*.
 23. Martignoni WP, Bernardo S, Quintani CL (2007), Evaluation of cyclone geometry and its influence on performance parameters by computational fluid dynamics (CFD). *Braz J Chem Eng* 24(1):83–94 (Flagan and Seinfeld, 1998).
 24. Misiulia D., Andersson A.G., Lundstrom T.S., Effects of the inlet angle on the collection efficiency of a cyclone with helical-roof inlet, *Powder Technology* (2016), doi: 10.1016/j.powtec.2016.09.050.
 25. Parvaz F., Hosseini S. H., Ahmadi G., Elsayed K., Impacts of the Vortex finder eccentricity on the flow pattern and performance of a gas cyclone, *Separation and Purification Technology* (2017), doi: <http://dx.doi.org/10.1016/j.seppur.2017.06.046>.
 26. Patterson, P. A., & Munz R. J., 1996, Gas and particle flow patterns in cyclones at room and elevated temperatures. *The Canadian Journal of Chemical Engineering*, 74(2), 213- 221. doi:10.1002/cjce.5450740206.

27. Pei B., Yang L., Dong K., Jiang Y., Du X., Wang B., The Effect of Cross-shaped Vortex Finder on the Performance of Cyclone Separator, Powder Technology (2017), doi:10.1016/j.powtec.2017.02.066.
28. Pillei M., Kofler T., Wierschem A., 2018, Intensification of uniflow cyclone performance at low loading, Powder Technology, doi: <https://doi.org/10.1016/j.powtec.2019.09.011>.
29. Shastri R, Sharma R. P. and Brar L.S., 2021, Numerical investigations of cyclone separators with different cylinder-to-cone ratios, Particulate Science and Technology, doi:<https://doi.org/10.1080/02726351.2021.1905123>.
30. Shastri R., Brar L.S., 2020, Numerical investigations of the flow-field inside cyclone separators with different cylinder-to-cone ratios using large-eddy simulation, Separation and Purification Technology, Volume 249, , 117149; doi: <https://doi.org/10.1016/j.seppur.2020.117149>.
31. Sheng W, Liu X, Wang H, Gao Z and Liu R, (2010), Application Analysis of Vortex Tube Temperature Difference Phenomenon in High-temperature Cyclone Separator, Applied Mechanics and Materials Vol 42 (2011) pp 351-354 Trans Tech Publications, Switzerland, doi:10.4028/www.scientific.net/AMM.42.351.
32. Swaray M and Hamdullahpur F, A new semi-empirical model for predicting particulate collection efficiency in low-to-high temperature gas cyclone separators, Advanced Powder Technol., Vol. 15, No. 2, pp. 137– 164 (2004).
33. Wang S, Li H, Wang R, Wang X, Tian R, Sun Q (2019) Effect of the inlet angle on the performance of a cycloneseparator using CFD-DEM. Advanced Powder Technology 30(2):227–239.
34. Wang S., Li H., Wang R, Wang X, Tian R, Misiulia Q. S., (2018), Effect of the inlet angle on the performance of a cyclone separator using CFD-DEM, Advanced Powder Technology, APT 2137, <https://doi.org/10.1016/j.apr.2018.10.027>.
35. Wasilewski M, Brar L.S., Ligus G., Experimental and numerical investigation on the performance of square cyclones with different vortex finder configurations, Separation and Purification Technology, Volume 239, 2020, <https://doi.org/10.1016/j.seppur.2020.116588>.
36. Wasilewski M., Brar L. S., (2018), Effect of the inlet duct angle on the performance of cyclone separators, Separation and Purification Technology, doi: <https://doi.org/10.1016/j.seppur.2018.12.023>.
37. Wasilewski M., Brar L.S., Optimization of the geometry of cyclone separators used in clinker burning process: A case study, Powder Technology, Volume 313, 2017, <https://doi.org/10.1016/j.powtec.2017.03.025>.
38. Wei Q, Sun G, Gao C, 2020, Numerical analysis of axial gas flow in cyclone separators with different vortex finder diameters and inlet dimensions, Powder Technology 369 -321–333.
39. Xiaodong L, Jianhua Y, Yuchun C, Mingjiang N, Kefa C, Numerical simulation of the effects of turbulence intensity and boundary layer on separation efficiency in a cyclone separator, Chemical Engineering Journal, Volume 95, Issues 1–3, 2003, [https://doi.org/10.1016/S1385-8947\(03\)00109-8](https://doi.org/10.1016/S1385-8947(03)00109-8).
40. Zhou F, Sun G, Han X, Zhang Y, Bi W (2018), Experimental and CFD study on effects of spiral guide vanes on cyclone performance, Advanced Powder Technology 29(12):339

STUDY OF POST HARVEST TECHNOLOGY USED IN MANGO PROCESSING UNITS IN RATNAGIRI DISTRICT

*Ajay R. Lokhande, **Dr. Dilip S Patil

* Research Scholar, Dept. of Lifelong & Extension, University of Mumbai.

** Research Guide in Rural Development, Former Director, DLLE, University of Mumbai.

Abstract:

India has become the second largest producer of fruits with a total production of 45.5 million tonnes annually from an area of 3.8 million hectares but despite that only 22 percent of fruits produced in the country are processed. The post-harvest losses are huge and amounts to 20-35 percent which is very high considering the nutritional requirement for the one billion population of the country.

Value addition has become watchword, as it necessarily involves processing and preservation of the commodity which otherwise get obscure and get disposed at cheaper price devoid of intellectual and technical inputs. Value addition of fruits into various processed and preserved products will help us in reducing the post-harvest losses of fruits.

Processed and preserved fruits like jam, marmalade, nectar, squashes, fruits bars etc. have been popular due to their convenience and availability throughout the year, expanding urbanization and an increase in population. Various new novel processed products are developed by constant research in India as well as other parts of the world to satisfy the consumer's need.

Key Words: Post Harvest Technology, Mango, Mango Farming, Processing Industry

Introduction:

Mango (*Mangifera Indica*) is native form Burma region. It is an economically important fruit crop of the tropical countries and most popular in India. This crop is suitable for cultivation as large commercial farm. It is grown commercially in India, China, Thailand, Pakistan, Mexico, Indonesia, Brazil, Bangladesh, Philippines, Nigeria etc. are mango producing countries in which India rank first in the world with 151.88 lakh tones of the fruit from an area of 22.97 lakh hectores in 2016-17. A large variety of Mango grown in India or which Mango, Banana, Citrus, Guava, Pineapple and Apple are the major one. Apart from these fruit like Papaya, Aonla, Palsa, Jackfruit, Ber, Pomegranate in tropical and sub-tropical group and Peach, Pear, Almond, Walnut, Apricot and Strawberry in the temperate group are also grown in Uttar Pradesh, Andhra Pradesh, Karnataka, Bihar, Gujrat, Tamil Nādu, Orissa West Bengal.

Objectives:

The present study emphasizes the post-harvest management of mango in processing industries. It also focused on the methods for inducing market of mango as well as the infrastructure available in processing industries. This study also pointed the problems faced by mango processing industries. The study was carried out in the mango processing unit in Dapoli, Ratnagiri, Khed, Rajapur, Mandangad

tehsil of Ratnagiri district by interviewing workers, as this is the growing mango processing industry in Maharashtra.

Data Collection:

Primary data was collected from workers directly and unit manager. Secondary data was collected different books, magazines, records of the mango processing unit, different websites through Google search engine.

Selection of Talukas:

Ratnagiri district has 9 talukas namely Ratnagiri, Sangameshwar, Lanja, Guhaghar, Chiplun, Khed, Mandangad and Dapoli. Out of these, five talukas were selected for the maximum numbers of trainees. For this, a taluka wise list of processing unit in the base year was prepared. After that the talukas were formed in descending order. In the end, Ratnagiri, Rajapur, Khed, Mandangad and Dapoli talukas were selected.

Sample Selection:

In order to select the year for this study, Mango Fruit Processing over a period of ten years (2010-2019) in this district, number of workers and details of workers, took over from processing unit. The year in which he conducted the most mango fruit processing unit was the base year of the study.

Selection of Respondents:

The workers who were working in the mango fruit processing unit between 2010 to 2019 in five talukas out of which 10 percent sample were selected as respondents. Details of selected talukas and their trainees are given below.

Table 1 - Selection of Respondents

| Sr. No | Taluka | Respondents |
|---------------|---------------|--------------------|
| 1 | Ratnagiri | 20 |
| 2 | Rajapur | 20 |
| 3 | Khed | 20 |
| 4 | Dapoli | 20 |
| 5 | Mandangad | 20 |
| Total | | 100 |

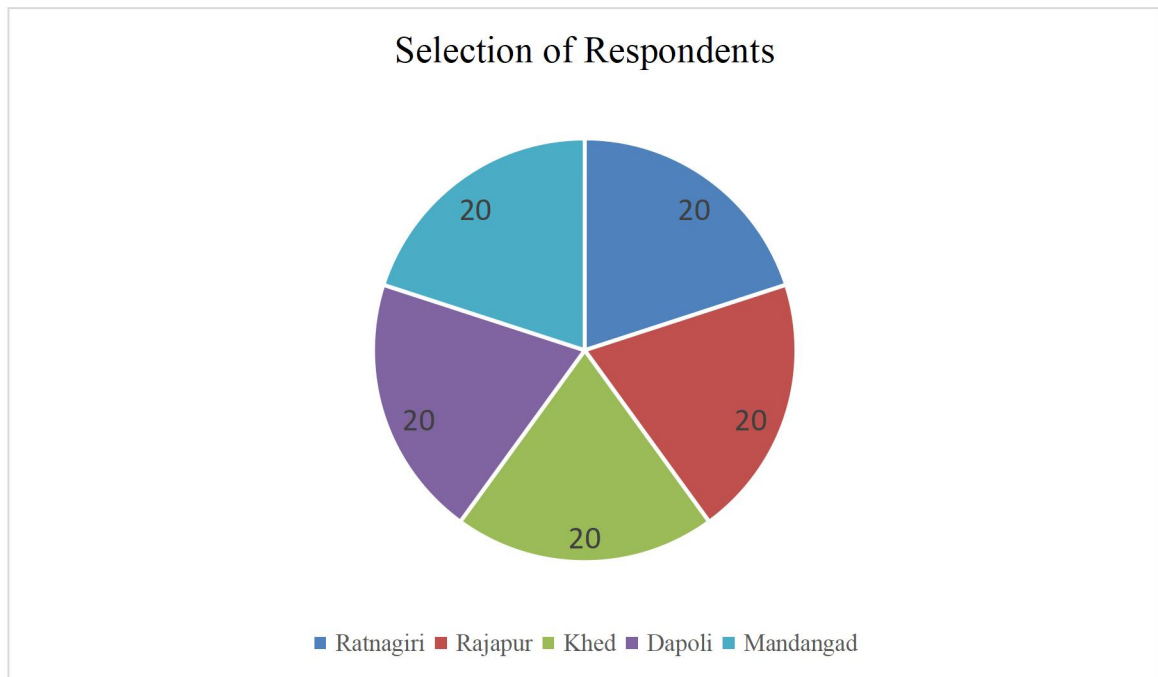
Figure 1 - Selection of Respondents**Data Collection and Data Analysis:**

The information obtained with the help of interview schedule has been collected for the purpose of the study. The interview schedule was prepared in consultation with experts in the field as well as mentors and by reviewing the relevant literature on the subject. The final interview schedule was prepared after interviewing 40 trainees who participated in the mango fruit processing training in Dapoli and Mandangad talukas. It was necessary to take a pre-test to find out whether the text in the interview schedule and the question / sample of the content contained in it is satisfactory (validity, credibility and easily understood by the respondents). Necessary information was collected through personal interview method using final interview schedule. According to the availability of the respondents and their time, the interview schedule was filled in person at their residence.

The information collected from the respondents was analysed in tabular form using appropriate statistical methods. The statistical methods used for analysis in the present study are given below.

Percentage ratio were used to interpret the personal, socio-economic, and psychological characteristics and perceptions of the respondents. Similarly, these quantities were used to give explanation related to difficulties and suggestions.

By converting the information obtained into a table, it is transmitted to the research is done by converting it into a graph using M.S. Excel software.

Findings of the study:

- Post-harvest handling of mango was not up to the marks.

- Government is trying hard for upliftment of the export of mango products and processing industries.
- Packaging material used for mango is not up to the mark.
- As per Government rule, there is no tax on agricultural commodity still it charged at some toll plaza.
- Fruit processing industries require instruments are highly priced and not available easily.
- Fruit processing industries not get skilled worker for the value addition processes in India.
- Various legal as well as other various types of problems are faced by the processing industries.

Suggestion:

It is very necessary to give training to worker for the post-harvest handling of mango. Provide training program to workers. Tax should not be charged on agricultural produce. In order to have economical procurement of raw material during the season some additional sources of raw material be tapped in nearby areas. Thus, the management can be minimised the transportation cost of raw material. The packaging should be done at the clean and hygienic place, and product filling equipment should regularly sanitise and the workers should fill the product in the clean packaging materials.

Conclusion:

India has wide scope in increasing productivity of processed mango product in processing industries by adapting new technology. Value addition increases the shelf life of the mango product. Mangoes are available only in specific season hence there are problems created according to raw material. Due to poor quality raw material less production of pulp is done due to this less market is captured. High priced value addition methods lead to requirement of more working capital.

References:

1. Desai Vasant (2005): "Rural Development in India - Past Present and Future", Himalaya Publishing House, Mumbai.
2. Dr. Advesh S. Jha (2014): "Research Methodology", A. P. H. Publishing Corporation, New Delhi.
3. ICAR Vision 2020 pdf
4. Economic and Political Weekly
5. Journal of Rural Development, NIRD Press
6. Kurukshetra, Publication Division, Ministry of Information and Broadcasting, GOI.
7. Rural India, Publication Division, Ministry of Information and Broadcasting, GOI.
8. Transforming India, Axes livelihoods Consulting India Pvt. Ltd.

News Papers

1. Agrowan
2. Maharashtra Times
3. Loksatta
4. Times of India
5. Mumbai Mirror